

**DESCRIPCIÓN**

**W1-** ALIMENTACIÓN BIFASICA A 220 V, 2 FASES CON NEUTRO Y TIERRA FÍSICA, CON BREAK TERMOMAGNETICO DE PROTECCIÓN 2 X 20 AMP LIBRES DE CONSUMO

**W2-** EN CASO DE REQUERIR LA CANALIZACIÓN DE LAS BOTONERAS OCULTAS DEJAR DUCTO DE 1"

**W3-** SE SOLICITA ESTA PREPARACIÓN PARA QUE LA CANALIZACIÓN QUEDE OCULTA Y LAS BOTONERAS EMPOTRADAS.

BOTONERAS EMPOTRADAS  
UNIDAD HIDRAULICA UBICADA A 3.00 MTS.

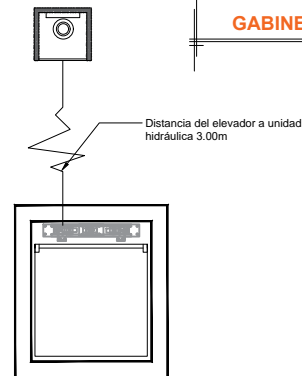
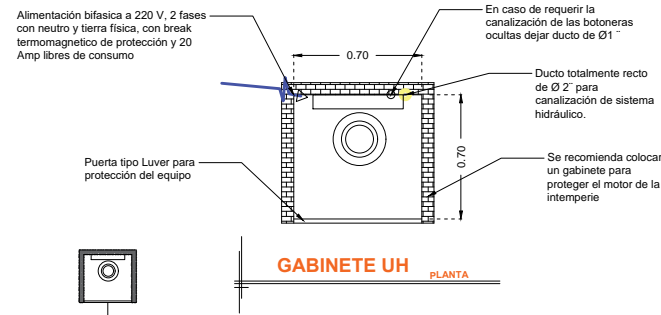
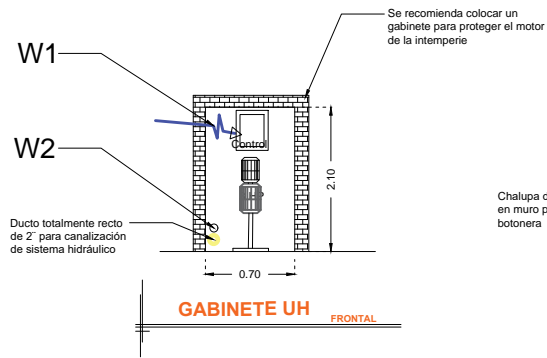

**NOTA:** Por cada nivel adicional deberá de colocar una chalupa para alojar el botón de llamado y debería de continuar la tubería hasta esta.

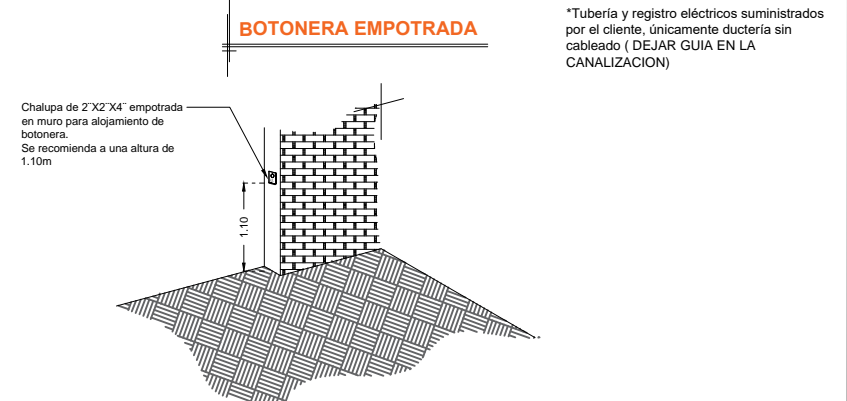
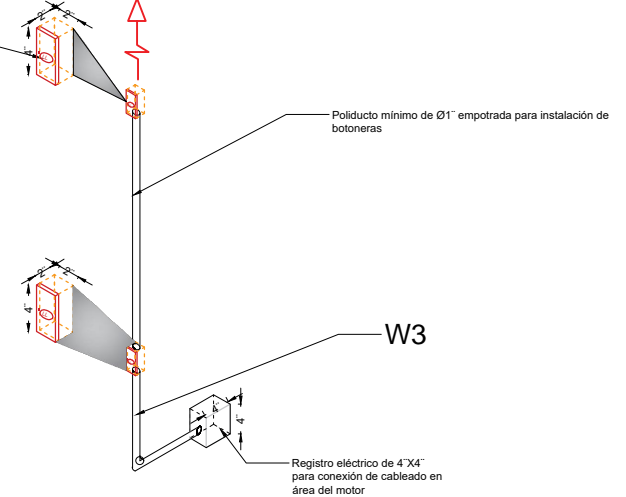

RAZON SOCIAL: EDIFICACIONES MAZAL

ELEVADOR : **DISCAPACITADOS**

LEVANTAMIENTO:  
FRANCISCO VILLA

FIRMA:

N. DE CLIENTE:16279-5349

NOMBRE: ARQ. VIRIDIANA  
MONROY

TIPO: **SEMICOMPLETA - HANDICAP 2**

CARGA:  
**500 KG UH : 3 HP**

UBICACIÓN: AMSTERDAN No. 185 COL. HIPODROMO  
CONDESA, CDMX

ELEVACION: **3.57 MTS**

No. DE NIVELES: **2**

TUBERÍA: DELGADA

**ELECTROHIDRAULICO**

**CDMX-003-E**