

DESCRIPCIÓN

- X1-** ALTURA 2° ESTACIÓN
- X2-** ACCESO FRONTAL: A1.- 0.80M
- X3-** ALTURA DE COLUMNAS DEL EQUIPO
- X4-** ALTURA NECESARIA PARA LA INSTALACION DE MECANISMO

DESCRIPCIÓN DE EQUIPO

- X11-** CABINA COLOR BLANCO
- X12-** CRISTAL CLARO
- X13-** CABINA DESARMADA
- X14-** COLUMNAS CORTAS (2)

- PUERTA CENTRADA
- SECURITY SHIELD
- 2 ELECTROIMANES EN PUERTAS EXTERIORES
- PARO DE EMERGENCIA CON LLAVE

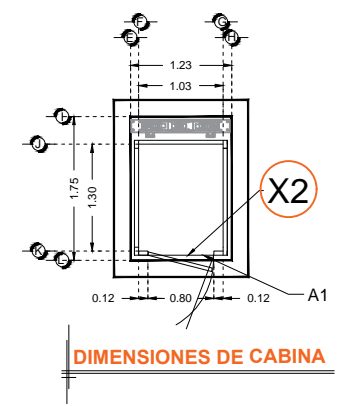
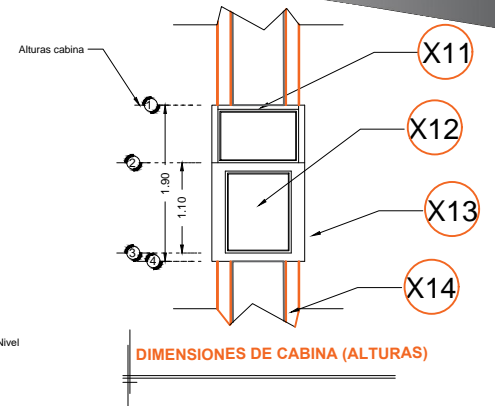
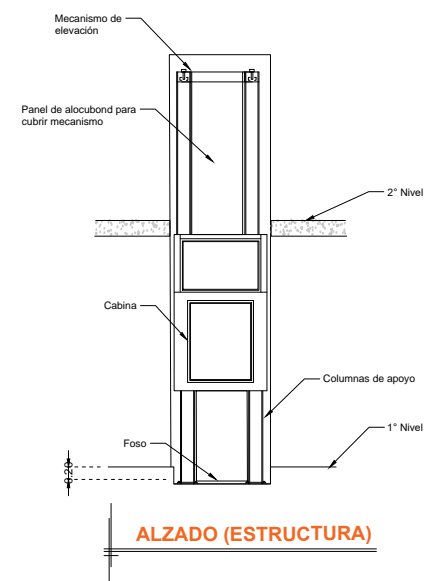
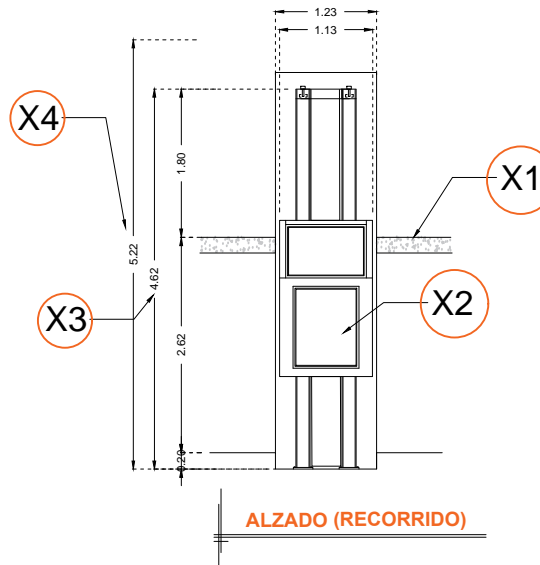

RAZON SOCIAL: MIGUEL ANGEL FIGUEROA CUEVAS

ELEVADOR : **HANDICAP 1**

LEVANTAMIENTO: FRANCISCO VILLA

FIRMA:

N. DE CLIENTE: 16748

NOMBRE:

TIPO: **MEDIA**

CARGA: **400 KG** UH: **2 HP**

UBICACIÓN: LA ARBOLEDA No. 16 COL. LOMAS DE BELLAVISTA CP. 52994, ATIZAPAN DE ZARAGOZA, EDO. DE MEXICO

ELEVACION: **2.62 MTS**

No. DE NIVELES: **2**

TUBERÍA: **DELGADA**

EQUIPO

CDMX-002-E