

**DESCRIPCIÓN**

**Y1-** ANCHO DEL FOSO SERÁ DE 2.25M

**Y2-** FONDO DEL FOSO SERÁ DE 1.70M

**Y3-** OBRA CIVIL PARA EL ANCLAJE DEL EQUIPO

**Y4-** MALLA ELECTROSOLDADA DE 6.6.10.10 DESPUÉS DE LOS 10CM

**Y5-** FIRME DE CONCRETO CON UNA RESISTENCIA DE  $f'c = 250 \text{KG}/\text{CM}^2$

**Y6-** MECANISMO DEL ELEVADOR

**Y7-** AREA DEL ELEVADOR

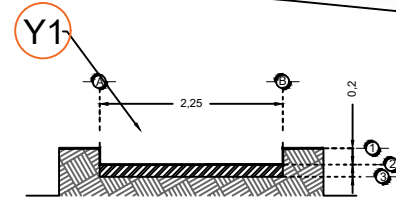

**FOSO VISTA FRONTAL**

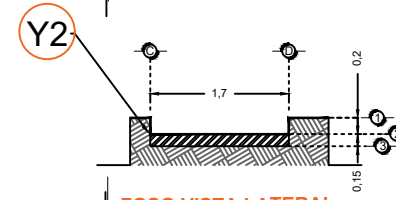

**FOSO VISTA LATERAL**

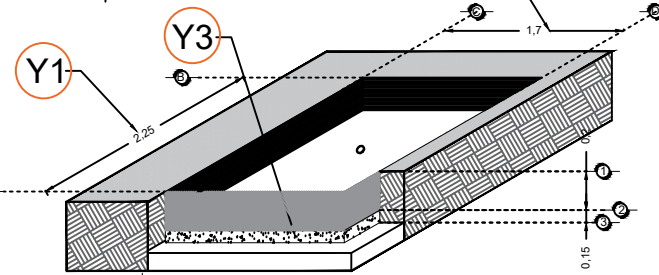

**FOSO VISTA ISOMETRICO**

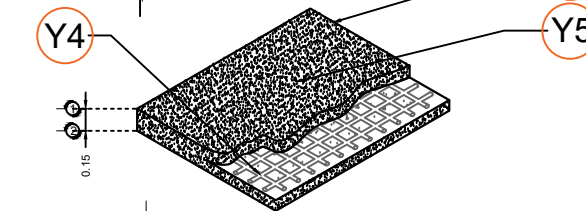

**ARMADO DE FIRME**

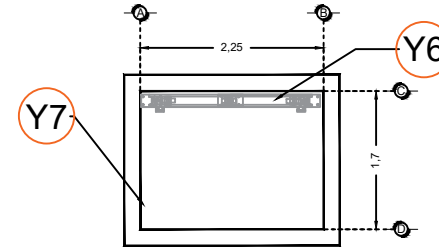

**FOSO VISTA PLANTA**

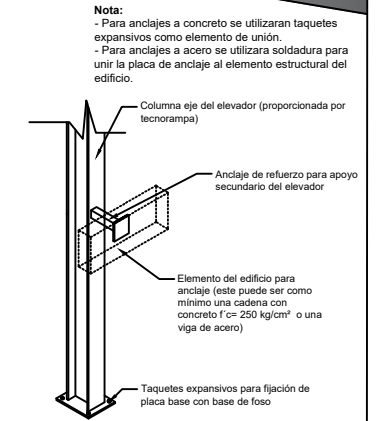

**ANCLAJES DEL EQUIPO**

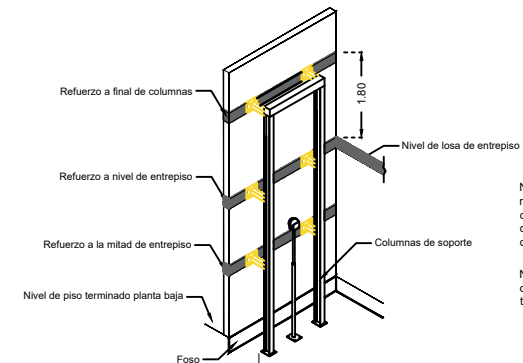

**REQUERIMIENTOS DE REFUERZO**

**Nota:**  
- Para anclajes a concreto se utilizaran taquetes expansivos como elemento de unión.  
- Para anclajes a acero se utilizara soldadura para unir la placa de anclaje al elemento estructural del edificio.

Columna eje del elevador (proporcionada por tecnorampa)

Anclaje de refuerzo para apoyo secundario del elevador

Elemento del edificio para anclaje (este puede ser como minimo una cadena con concreto  $f'c = 250 \text{ kg}/\text{cm}^2$  o una viga de acero)

Taquetes expansivos para fijación de placa base con base de foso

**Nota:** en las alturas indicadas de refuerzo se deberá de colocar una cadena de concreto  $f'c = 250 \text{ kg}/\text{cm}^2$  como mínimo, el armado dependerá del calculo del cliente.

**Nota2:** El número de refuerzos dependerán de cuantas estaciones se tiene en sitio.

RAZON SOCIAL: **CONSTRUCTORA DE INMUEBLES TURISTICA S.A. DE C.V.**

N. DE CLIENTE: **15332**

NOMBRE: **Elizabeth Espinoza**

UBICACIÓN: **Boulevard San Jose s/n Lote 12 Campo de Golf, San Jose del Cabo**

ELEVADOR: **CARGA**

TIPO: **SEMICOMPLETA**

ELEVACION: **4.46 MTS**

No. DE NIVELES: **2**

LEVANTAMIENTO: **Arq. Mariana Olvera U.**

CARGA: **500 KG** UH: **3 HP**

TUBERÍA: **Gruesa**

FIRMA:

**OBRA CIVIL**

**BCS-001-L**