

DESCRIPCIÓN

X1- ALTURA 2° ESTACIÓN

X2- ACCESOS A DOS HOJAS:
A1.- 2.05M

X3- ALTURA DE COLUMNAS DEL EQUIPO

NOTA: ACCESO RESTRINGIDO EN PLANTA ALTA

DESCRIPCIÓN DE EQUIPO

X11- CABINA COLOR

X12- ACABADO

X13- CABINA DESARMADA

X14- COLUMNAS EN PARTES (2)

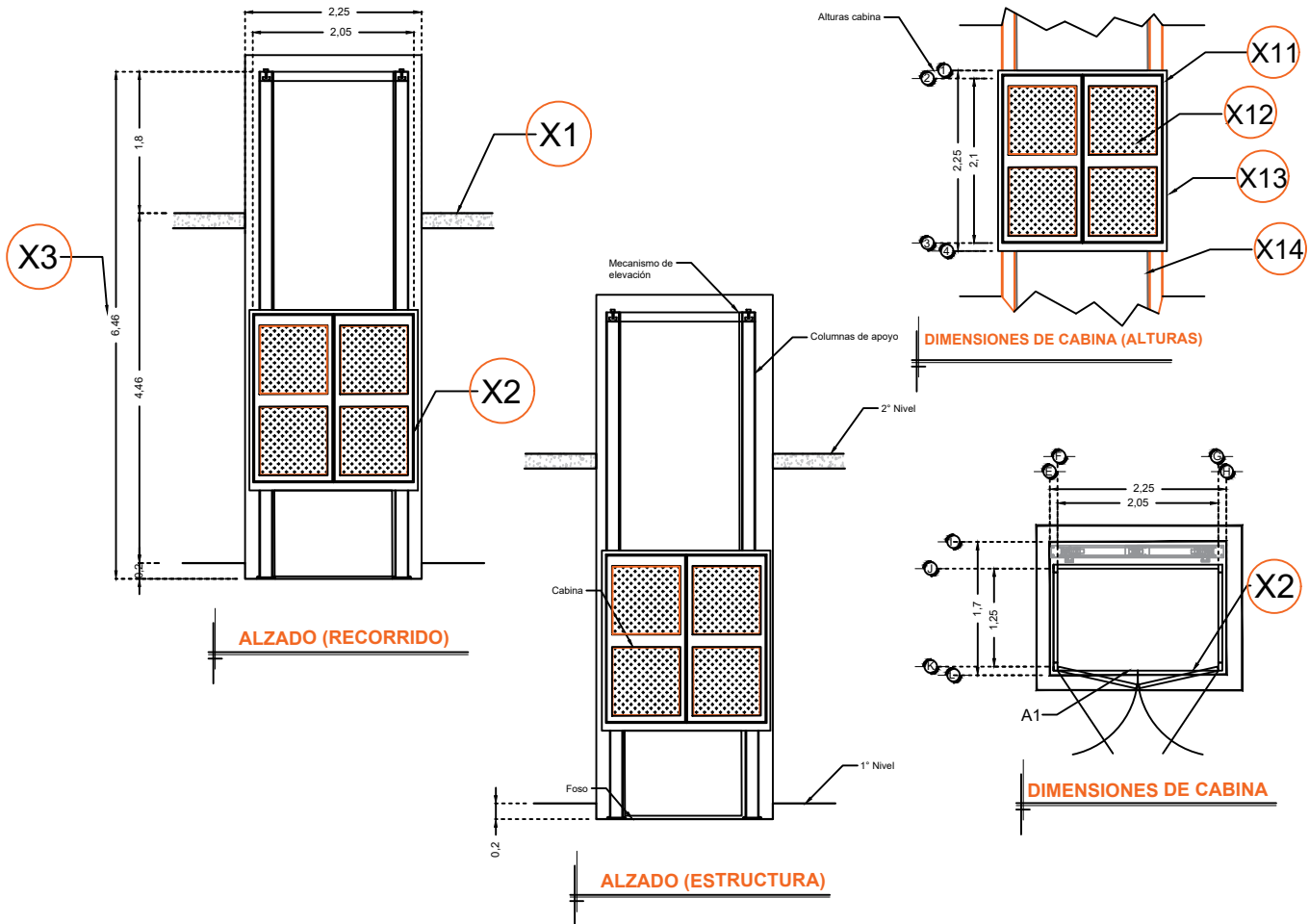

RAZON SOCIAL: **CONSTRUCTORA DE INMUEBLES TURISTICA S.A. DE C.V.**

N. DE CLIENTE: **15332**

NOMBRE: **Elizabeth Espinoza**

UBICACIÓN: **Boulevard San Jose s/n Lote 12 Campo de Golf, San Jose del Cabo**

ELEVADOR : **CARGA**

TIPO: **SEMICOMPLETA**

ELEVACION: **4.46 MTS** No. DE NIVELES: **2**

LEVANTAMIENTO: **Arq. Mariana Olvera U.**

CARGA: **500 KG** UH : **3 HP**

TUBERÍA: **Gruesa**

FIRMA:

EQUIPO

BCS-002-L