

EQUIPO:

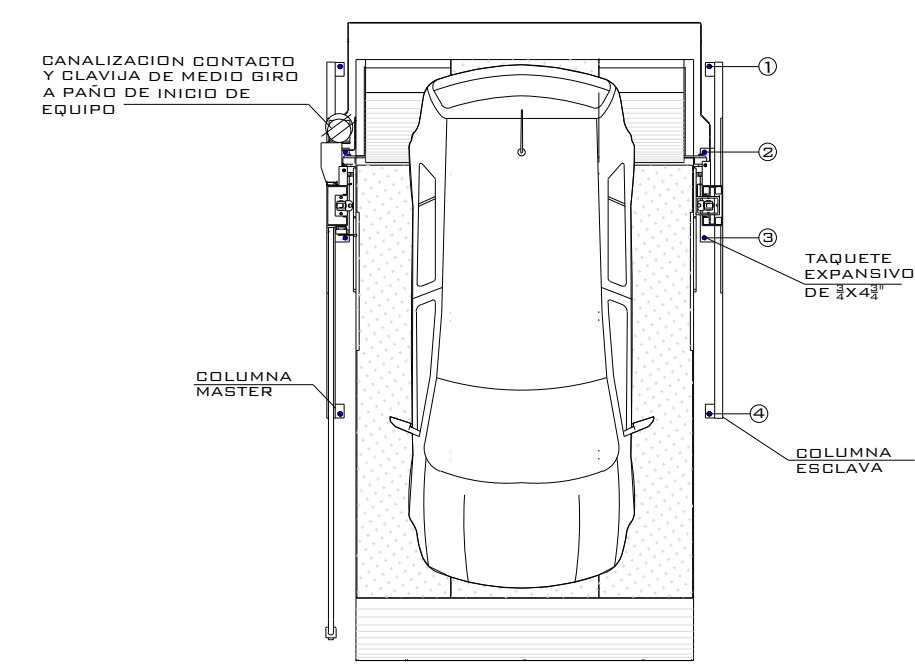

VISTA SUPERIOR

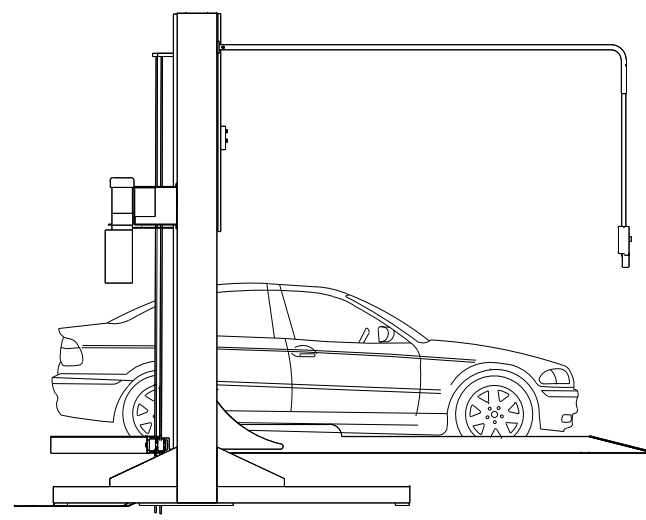

VISTA LATERAL

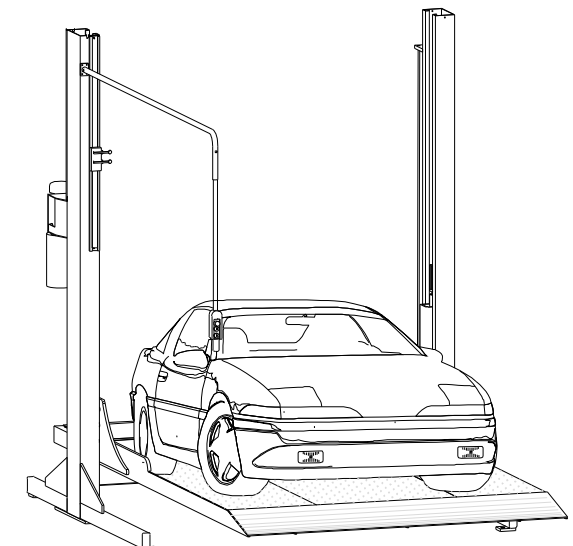

VISTA ISOMETRICO

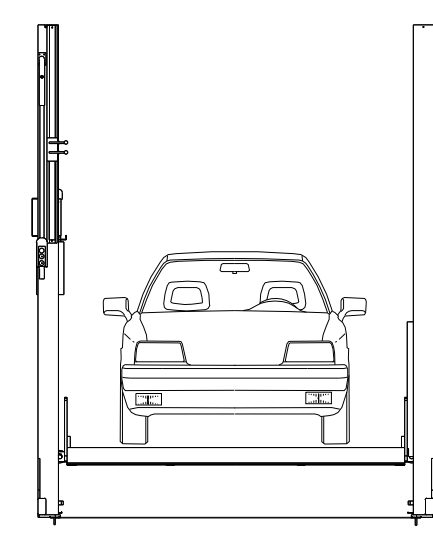

VISTA FRONTAL

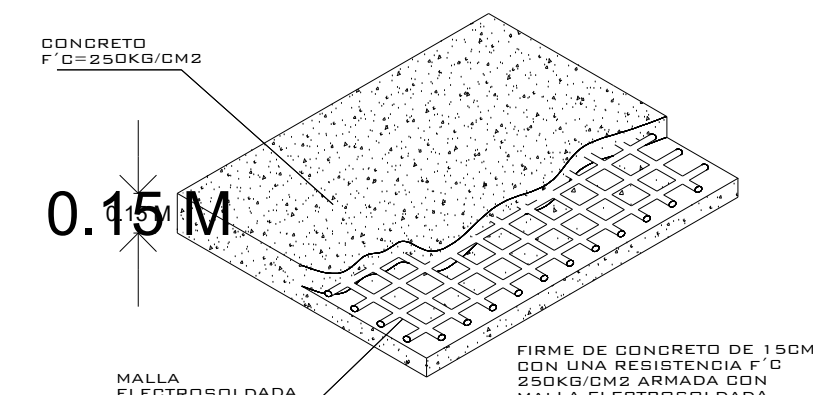

FIRME PARA ANCLAJE DE EQUIPOS
DETALLE

NOTA:
1.- ANCLAJE DE COLUMNAS A BASE DE TACUETE EXPANSIVO DE 2x4 F
2.- SEÑALIZACIÓN CONTACTO Y CLAVIA DE MEDIO BIRÓ A PAÑO DE INICIO DE EQUIPO.
DEBA CIVIL PARA EL ANCLAJE DEL EQUIPO
3.- FIRME DE CONCRETO DE 15CM CON ANCLAJE CON MALLA ELECTROREFORZADA 6.6-10-10

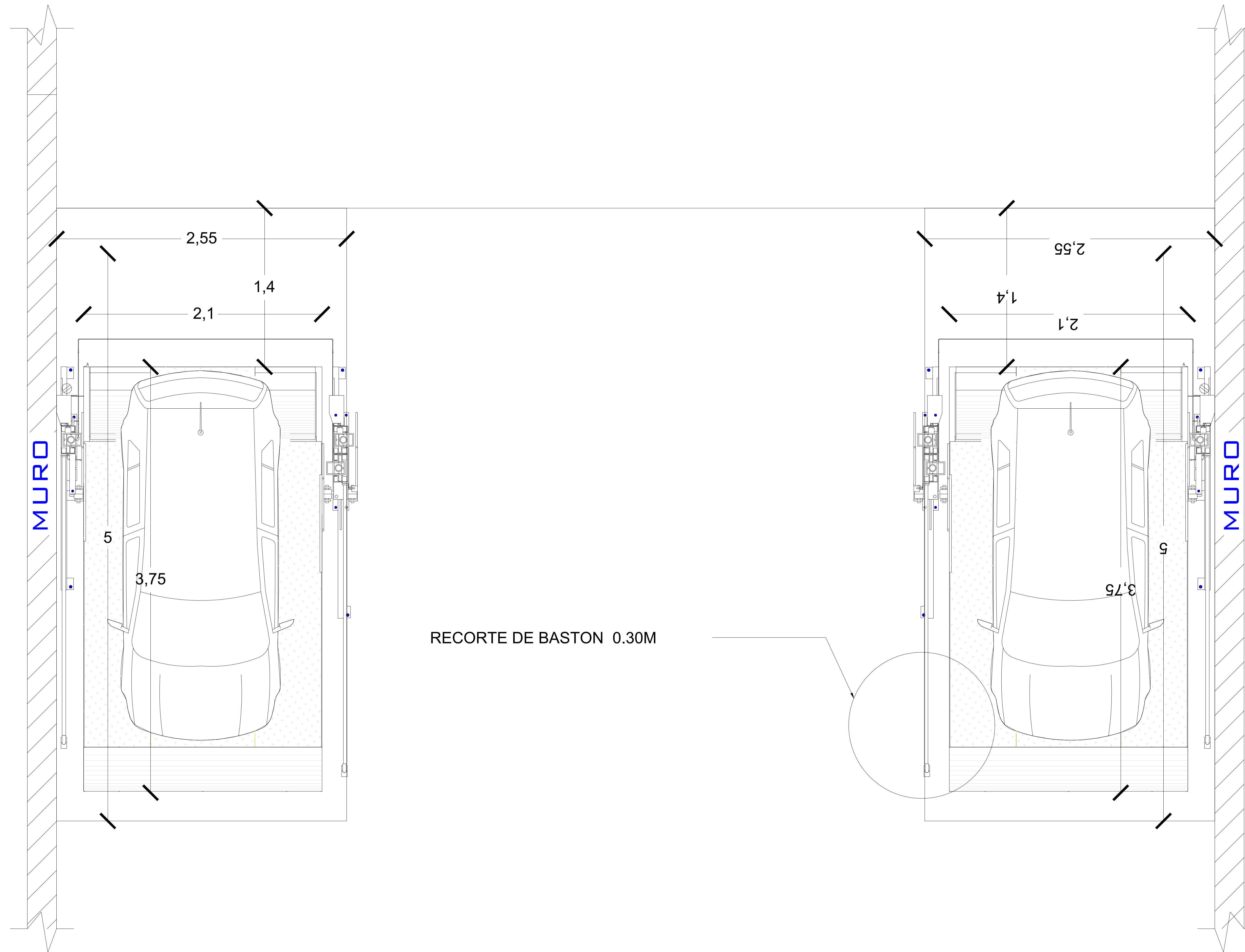

C
S

ALTURA DE LEVANTE:
2.05M

05/2020

N° DE CLIENTE:

NOMBRE:

LEVANTAMIENTO:

TR- EVOLUTION (LIBRE)

CARACTERÍSTICAS DE EQUIPO:

- 1-2 RAMPAS TR EVOLUTION LIBRES DE 2.10M X 3.75M RESGUARDO DE 1.40M

NOTA:
-CON PREPARACIÓN PARA EMPATAR RAMPAS

No. PLANO:

A-01

1.- SE TENDRÁ QUE REALIZAR EL LEVANTAMIENTO FÍSICO PARA PODER CONFIRMAR LA PRESENTE PROPUESTA
2.- ESTE PLANO DEBE DE TENER EL VO. BO. POR PARTE DEL CLIENTE EN EL CUAL AVALE EL SEMBRADO DE EQUIPOS.