

EQUIPO:

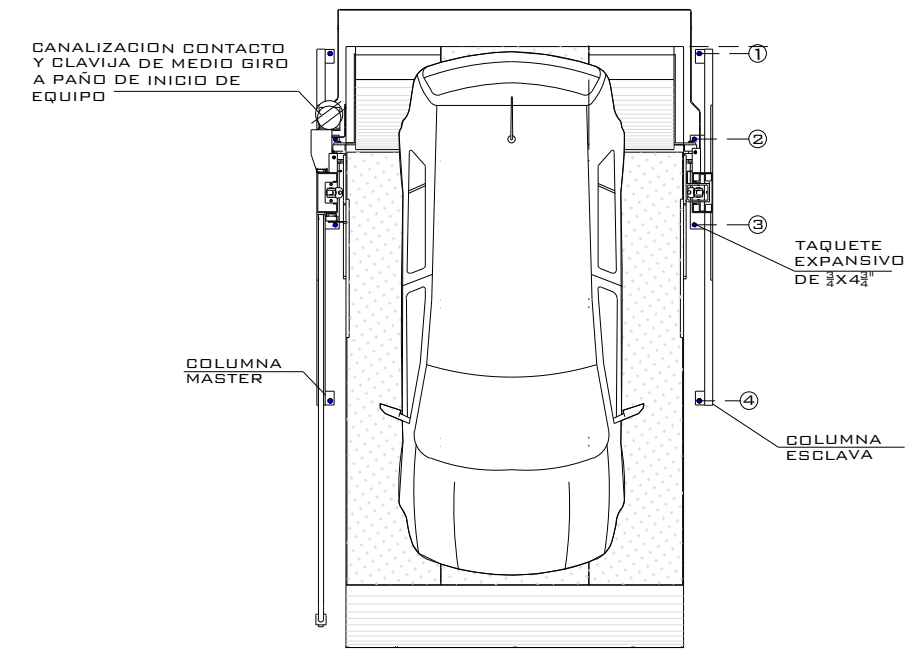

VISTA SUPERIOR

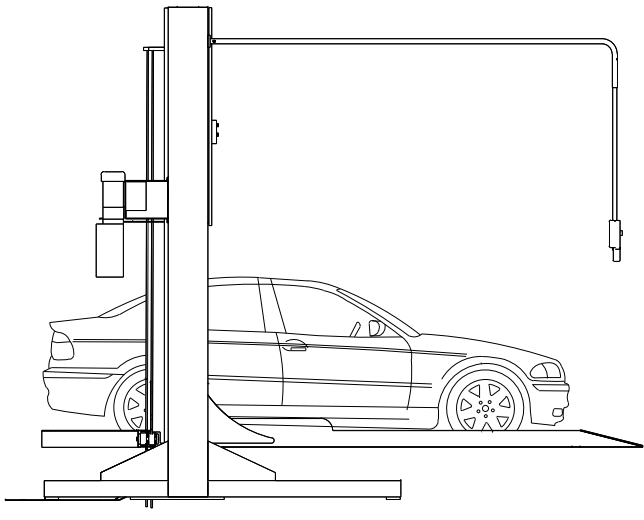

VISTA LATERAL

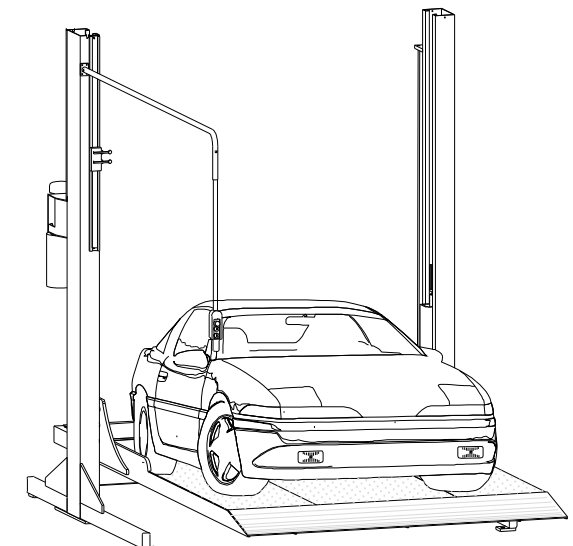

VISTA ISOMETRICO

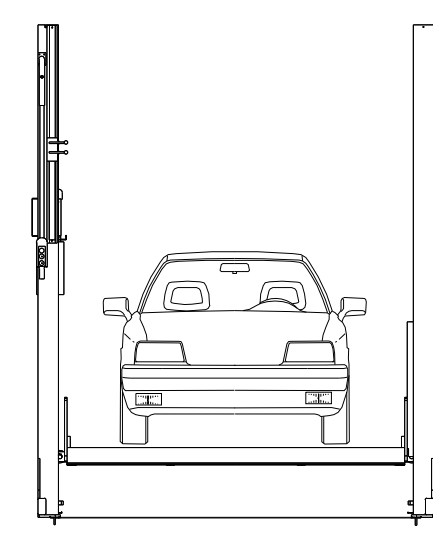

VISTA FRONTAL

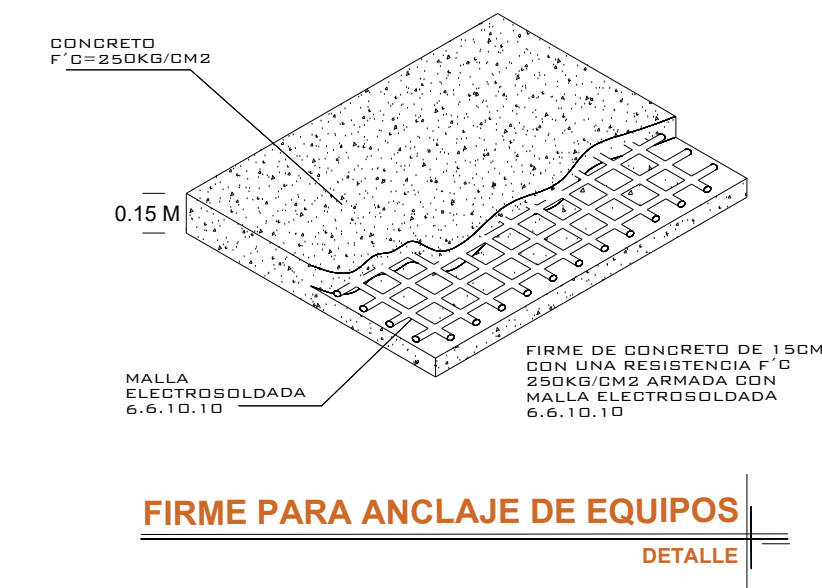

FIRME PARA ANLAJE DE EQUIPOS

NOTA:
 1.- ANCLAJE DE COLUMNAS A BASE DE TACUETOS ESPACIADOS DE 2x4x2
 2.- SANALIZACIÓN CONTACTO Y CLAVIA DE MEDIO BIRD A PARO DE INICIO DE EQUIPO.
 DBSA CIVIL PARA EL ANCLAJE DEL EQUIPO.
 3.- FIRME DE EDIFICIO DE 15CM CON ARMADO CON MALLA ELECTROREFORZADA A. 6.-10.-10

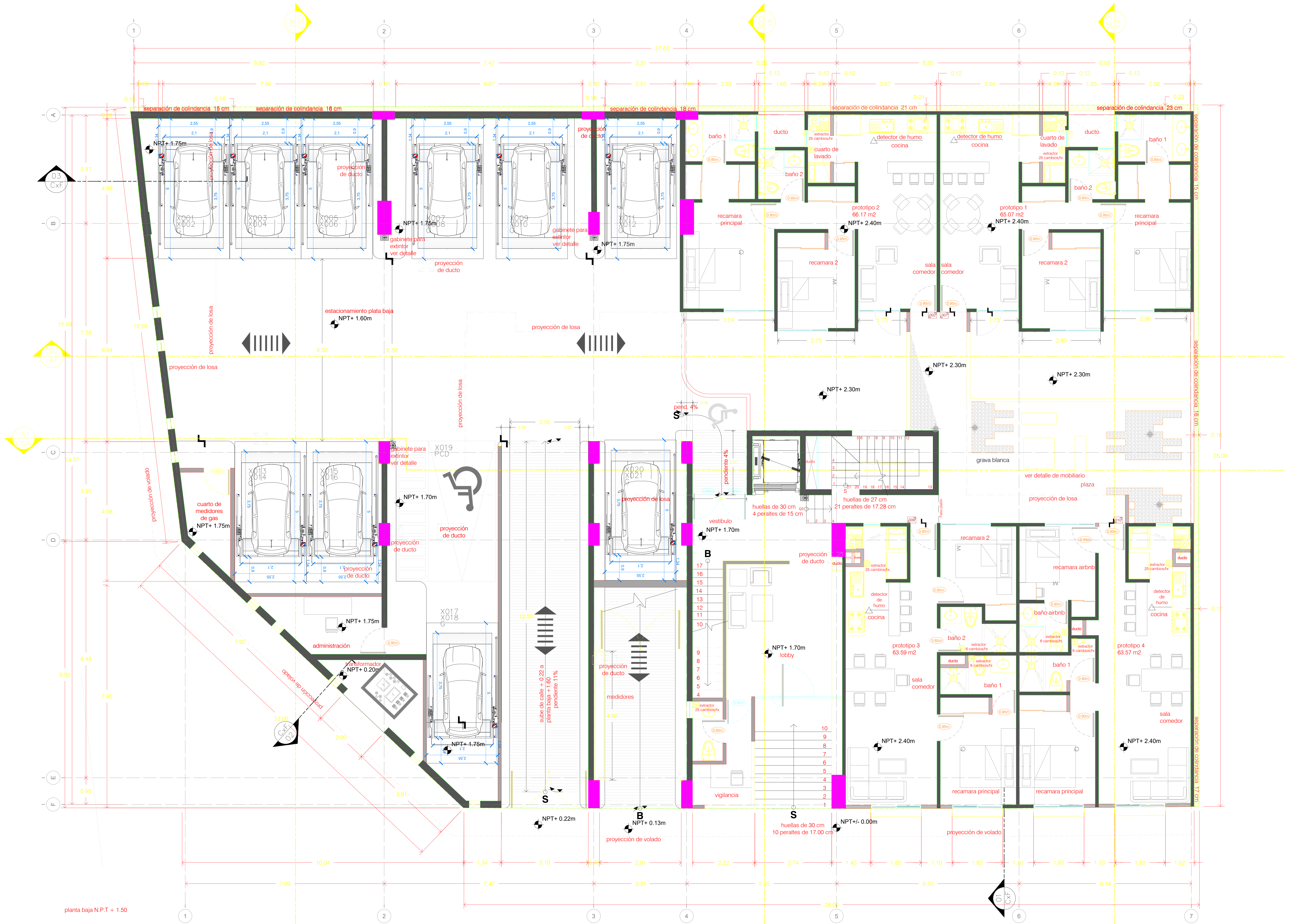

planta baja N.P.T + 1.50



N° DECLINTE:

NOMBRE:

TINTORETO

LEVANTAMIENTO:

LIC. FRANCISCO VILLA E.

PARKING LIFT

CARACTERISTICAS DE EQUIPO:

- DIEZ RAMPAS PARKING LIFT DE 2.10M X 3.75M CON RESGUARDO DE 0.90M
- ALTURA DE LEVANTE 1.70M
- DISTANCIA DE RESGUARDO 0.90M

No. PLANO:

A-01

S
P

ALTURA DE LEVANTE:
1.70 M

04 / 2021

1.- SE TENDRÁ QUE REALIZAR EL LEVANTAMIENTO EN FÍSICO PARA PODER CONFIRMAR LA PRESENTE PROPUESTA.
 2.- ESTE PLANO DEBE DE TENER EL VO. BO. POR PARTE DEL CLIENTE EN EL CUAL AVALA EL SEMBRADO DE EQUIPOS.