



DIRECCION:  
AUTOPISTA  
MEXICO-QUERETARO  
KM 175+494 COLONIA  
EL SAUZ BAJO

TEL: 01 427 272 40 41

#### CONDICIONES DE ENVIO DEL EQUIPO

CABINA: ARMADA

COLUMNAS:

ACCESO:

#### COLOR DEL EQUIPO

CABINA: NEGRO

ACABADOS: CRISTAL ESMERILADO - CLARO

#### TIPO DE ALIMENTACION

BIFASICA 220 VAC

TUBERIA - GRUESA

#### COMPLEMENTOS

-IMSS, INE

#### DESCRIPCION DEL EQUIPO:

ELEVADOR DISCAPACITADOS -  
SEMICOMPLETA

CARGA 500 KG

RECORRIDO: 6.00M

ESTACIONES: 2

UNIDAD HIDRÁULICA: 3HP

VENDEDOR: ARQ. ANTONIO BENITEZ CRUZ

RAZON SOCIAL: HUMBERTO ALBA LAGUNAS

NO. DE CLIENTE: 25996-17624

FECHA: 29/03/2022

FIRMA DE CONFORMIDAD DEL CLIENTE:

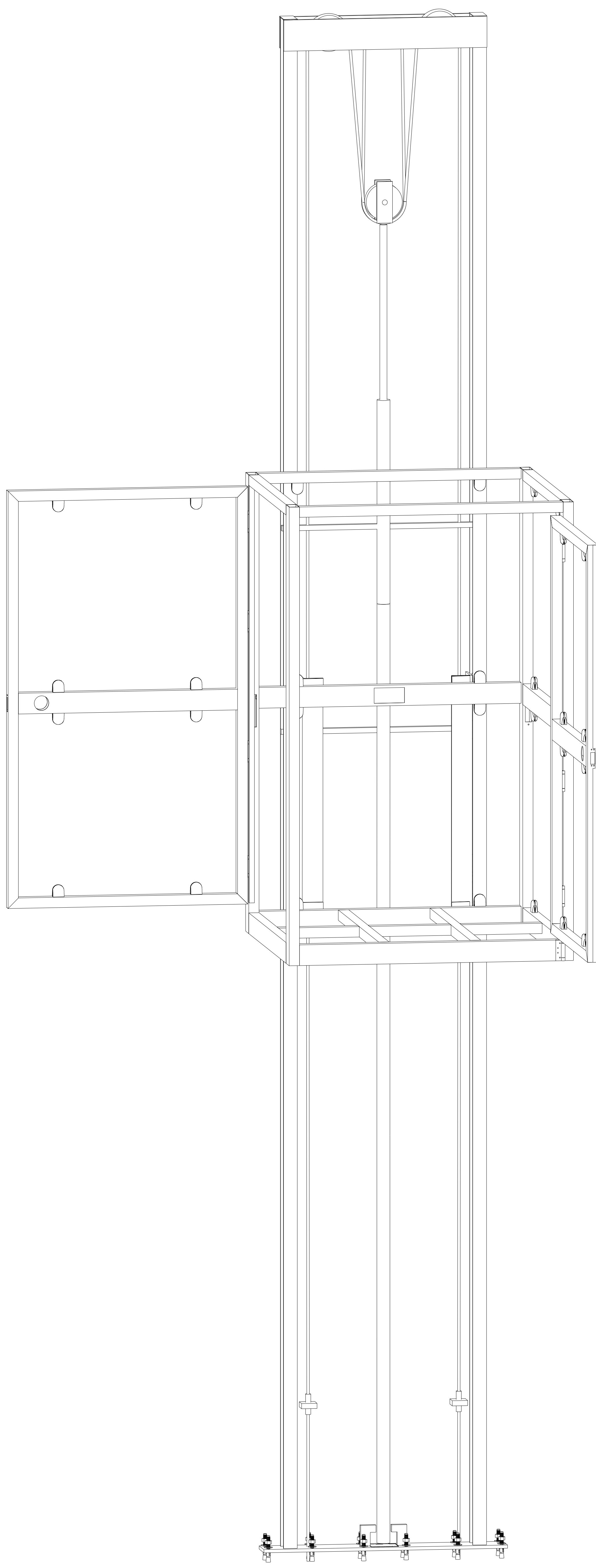







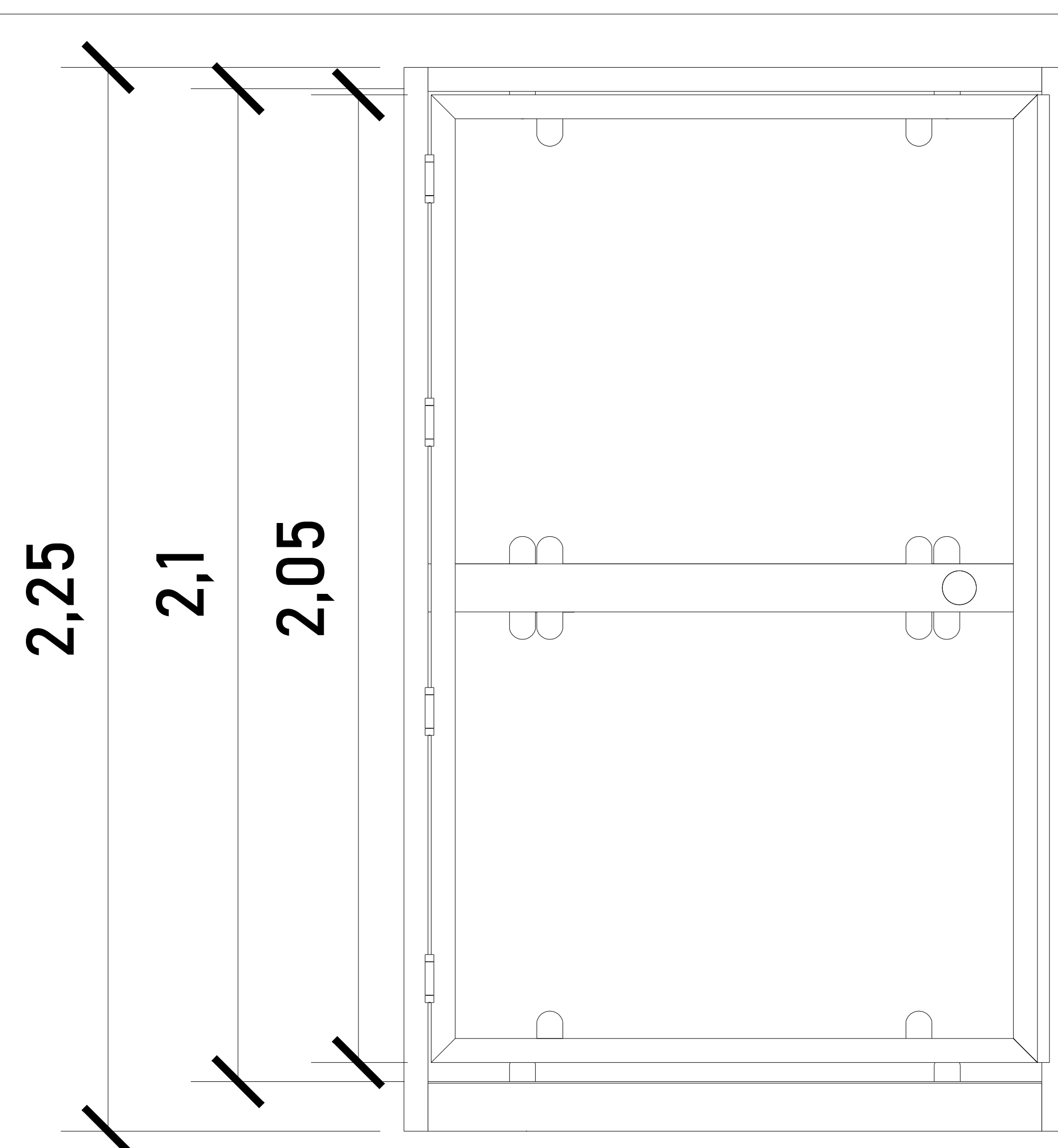

CABINA (VISTA EN FRONTAL)

ALTURAS DEL EQUIPO:

ALTURA CABINA	2.25 M
ALTURA INT. DE CABINA	2.10 M
ALTURA DE PUERTA	2.05 M

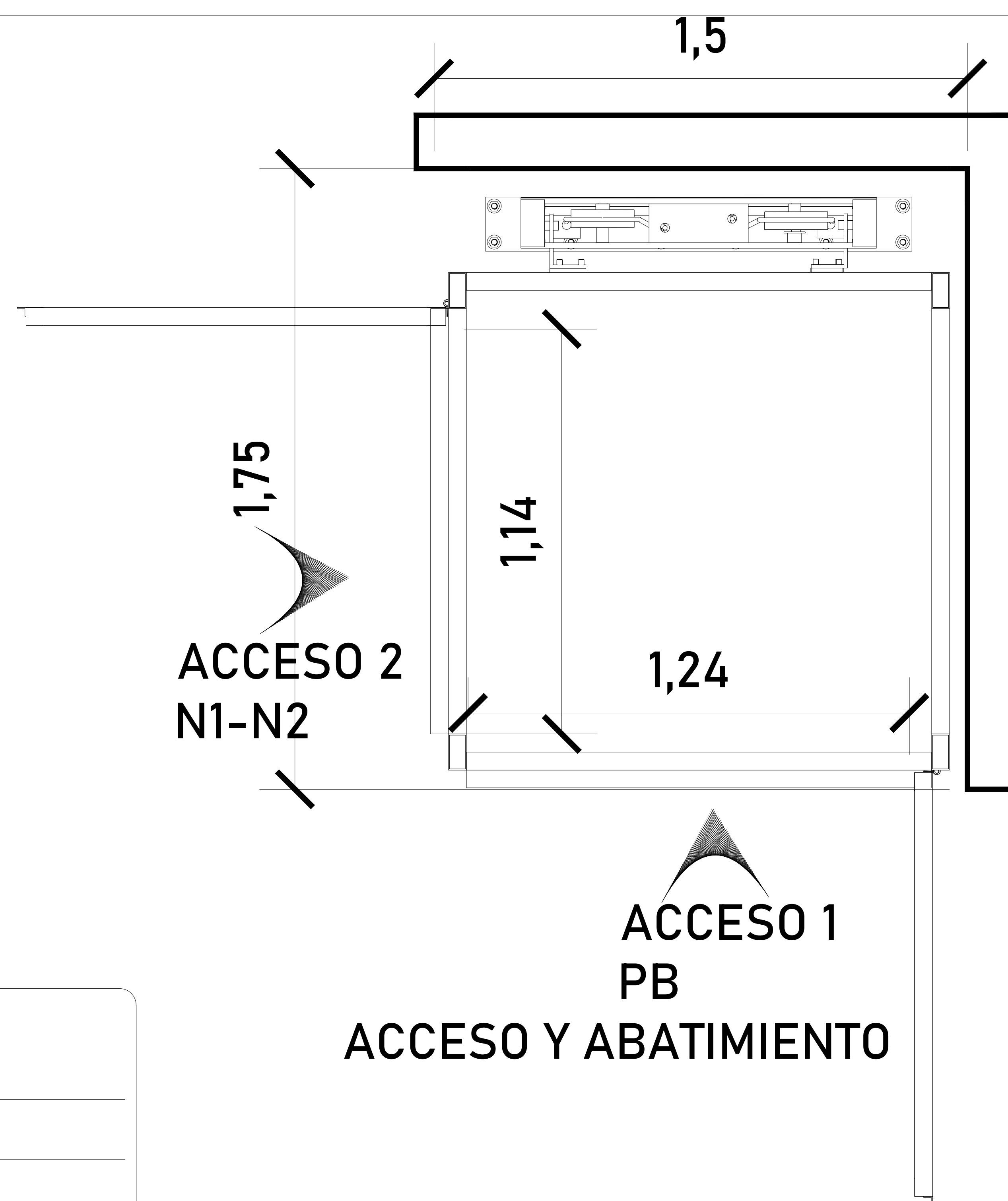

ACCESO 1  
PB  
ACCESO Y ABATIMIENTO

DIMENSIONES DE ACCESO

DIMENSIÓN DE PUERTA A1	1.30 M
DIMENSIÓN DE ACCESO LIBRE A1	1.24 M
DIMENSIÓN DE PUERTA A2	1.20 M
DIMENSIÓN DE ACCESO LIBRE A2	1.14 M

Para el acceso se tiene una pestaña de 5cm, por lo tanto se pide que el área del elevador este nivelado y a plomo en cada una de sus estaciones.

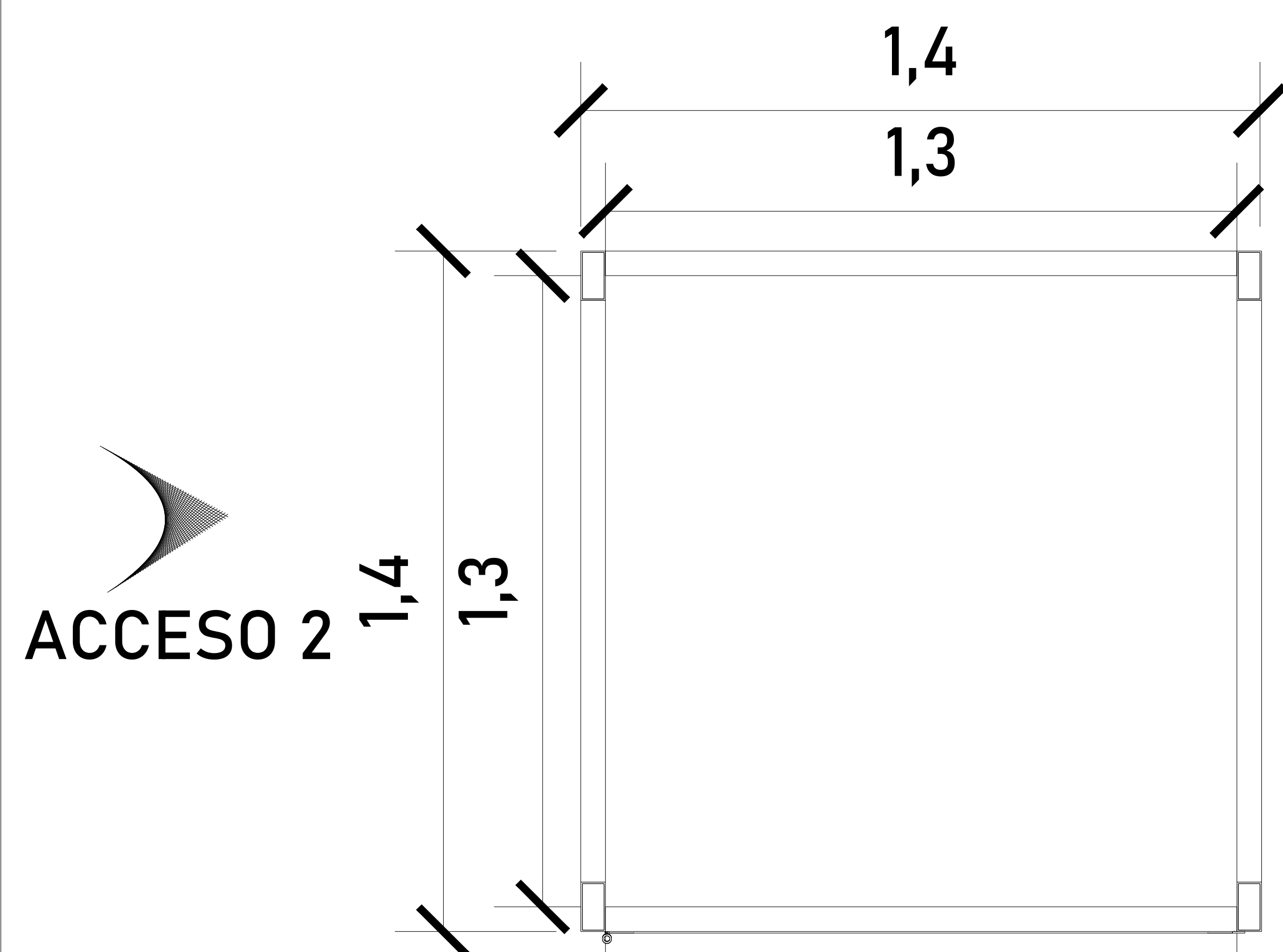

ACCESO 1  
CABINA (VISTA EN PLANTA)

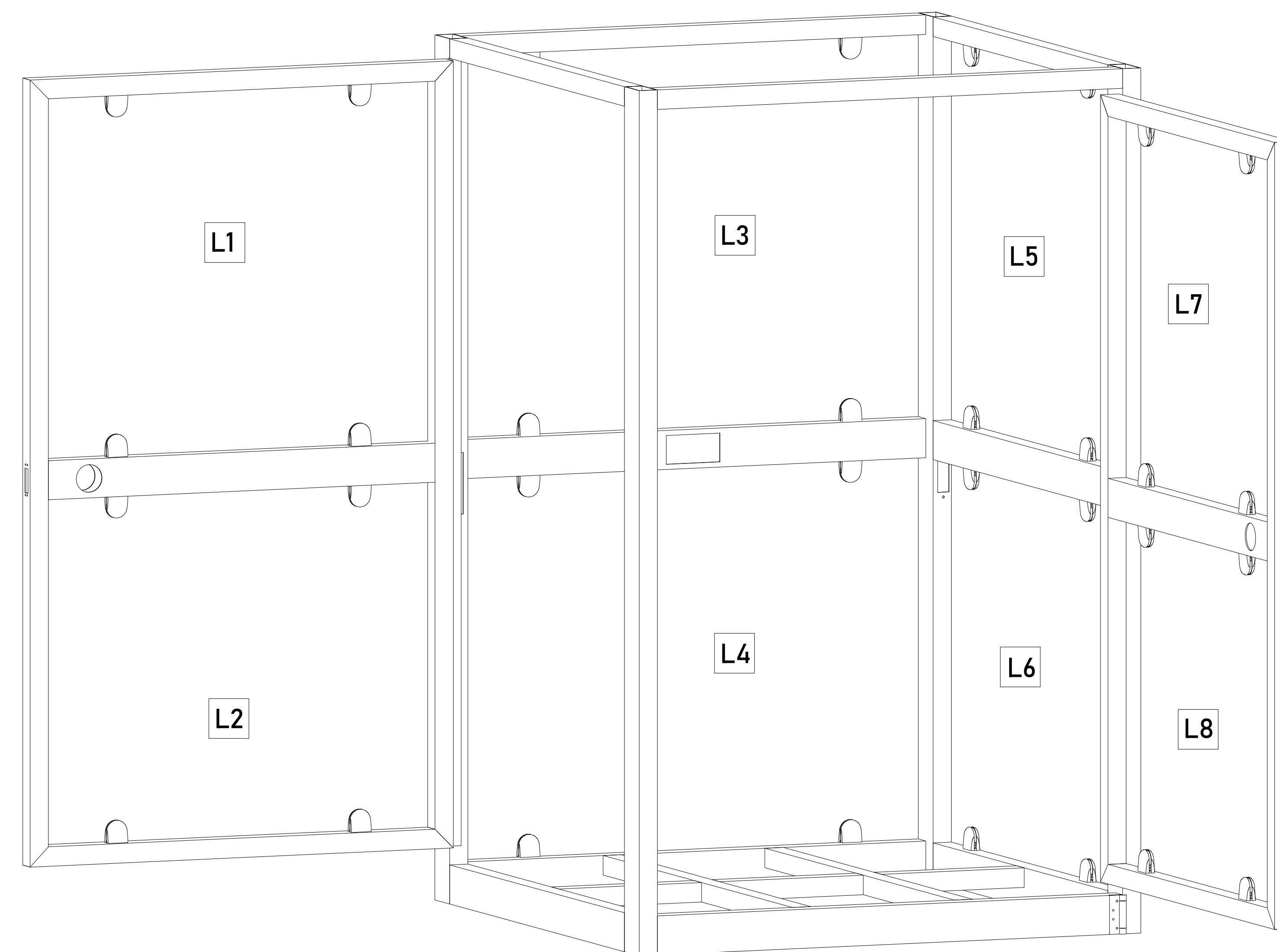

ACABADOS

ACABADOS DEL EQUIPO:

L1	CRISTAL CLARO
L2	CRISTAL CLARO
L3	CRISTAL ESMERILADO
L4	CRISTAL ESMERILADO
L5	CRISTAL CLARO
L6	CRISTAL CLARO
L7	CRISTAL CLARO
L8	CRISTAL CLARO

CROQUIS DE LOCALIZACIÓN:

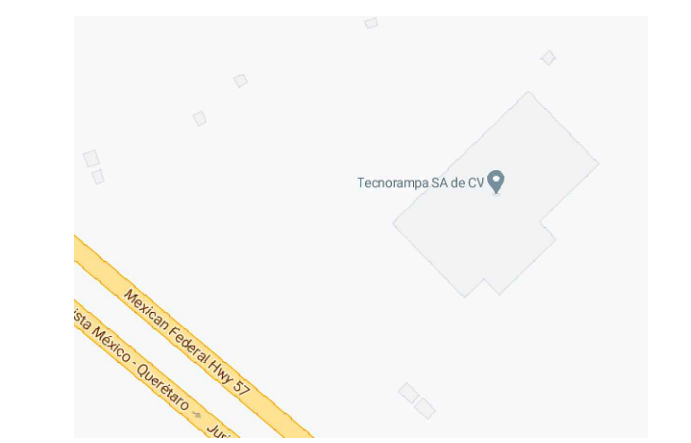

UBICACION:  
Carretera Federal México-Querétaro

ORIENTACION:

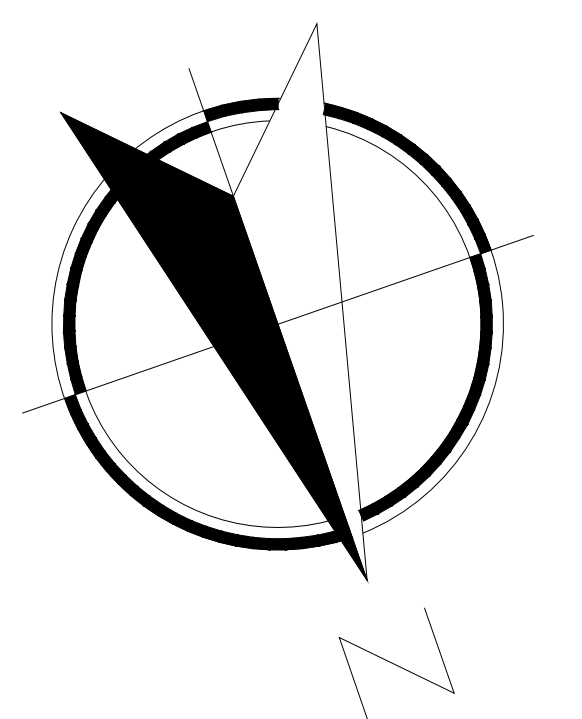

NOTAS GENERALES

TABLA DE MODIFICACIONES:

NO.	FECHA	FECHA

EMPRESA: **TecnoRampa**  
SOLUCIONES EN TRANSPORTES Y SERVICIOS

RAZÓN SOCIAL: **NOMBRE DEL CLIENTE**

VOBO: VENDEDOR:

FECHA: ELEVADOR:

PLANO: **DIMENSIONES DE EQUIPO**

CLAVE: **A-3**











