

**DIRECCION:** AUTOPISTA MEXICO-QUERETARO KM 175+494 COLONIA EL SAUZ BAJO  
**TEL:** 01 427 272 40 41

**DESCRIPCION DEL EQUIPO:**  
**ELEVADOR AUTOS - PLATAFORMA**  
**CARGA 3500 KG**  
**RECORRIDO: 4.30M**

**VENDEDOR:** ING. MAURICIO COMPAGNY B.  
**RAZON SOCIAL:** FRUTOSEL S.A. DE C.V.  
**NO. DE CLIENTE:**  
**FECHA:** 07/04/2022  
**FIRMA DE CONFORMIDAD DEL CLIENTE:**

**TIPO DE ALIMENTACION**  
 TRIFASICA 220 VAC  
 TUBERIA - GRUESA  
 BOTONERA: CANALIZADA POR TECNORAMPA

**CONDICIONES DE ENVIO DEL EQUIPO**  
**CABINA:** ARMADA  
**COLUMNAS:**  
**DIMENSIONES DE VANO:**

**COMPLEMENTOS**  
 -GUILLOTINA  
 -ELEVADOR AUTOSUSTENTABLE

**COLOR DEL EQUIPO**  
**PLATAFORMA:** GRIS OXFORD  
**COLUMNAS:** BLANCAS

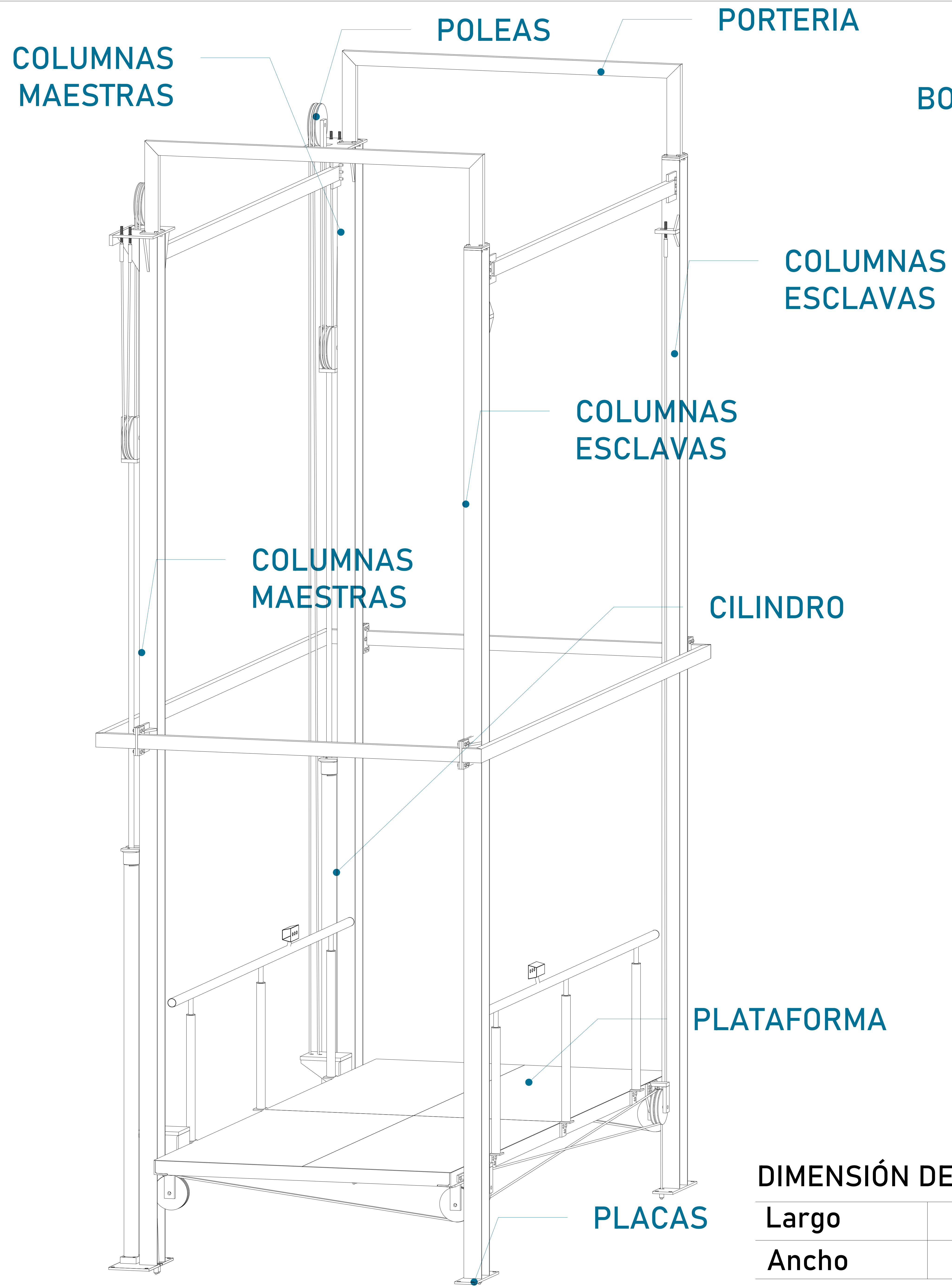

**DIMENSIÓN DE PLATAFORMA**

Largo	5.80m
Ancho	2.60m

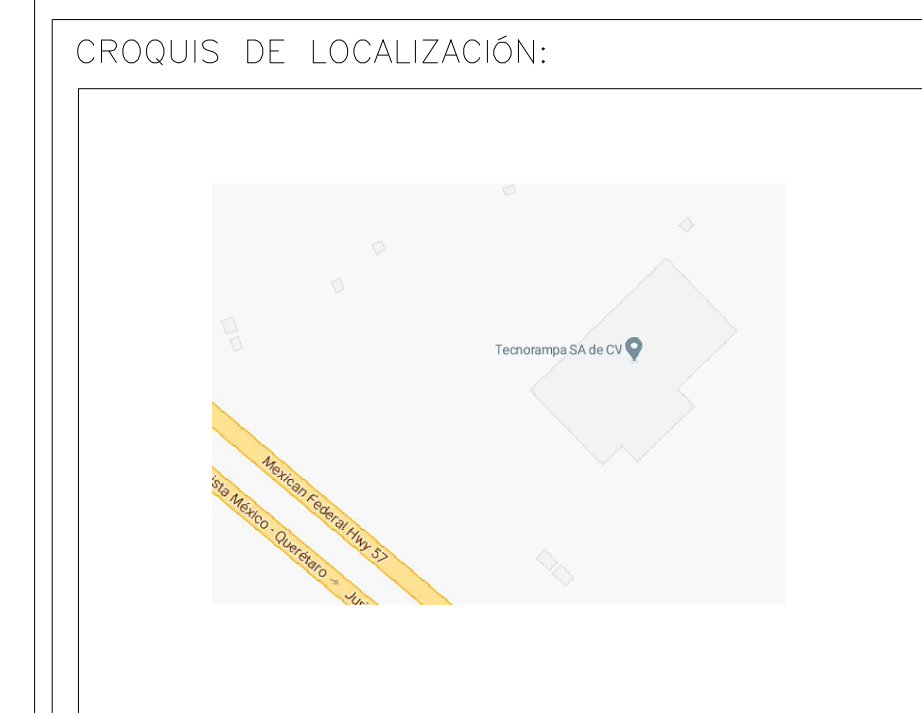
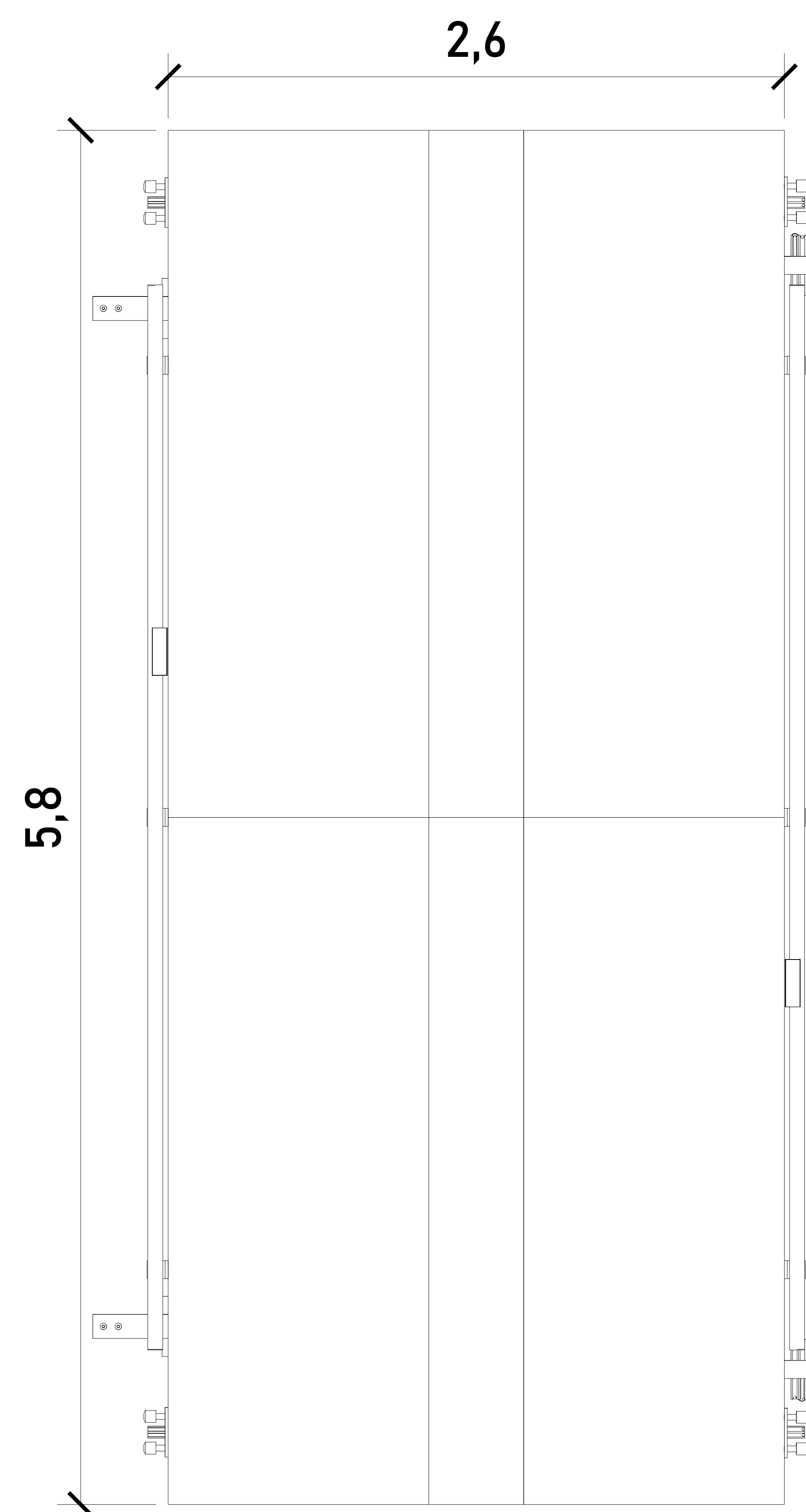
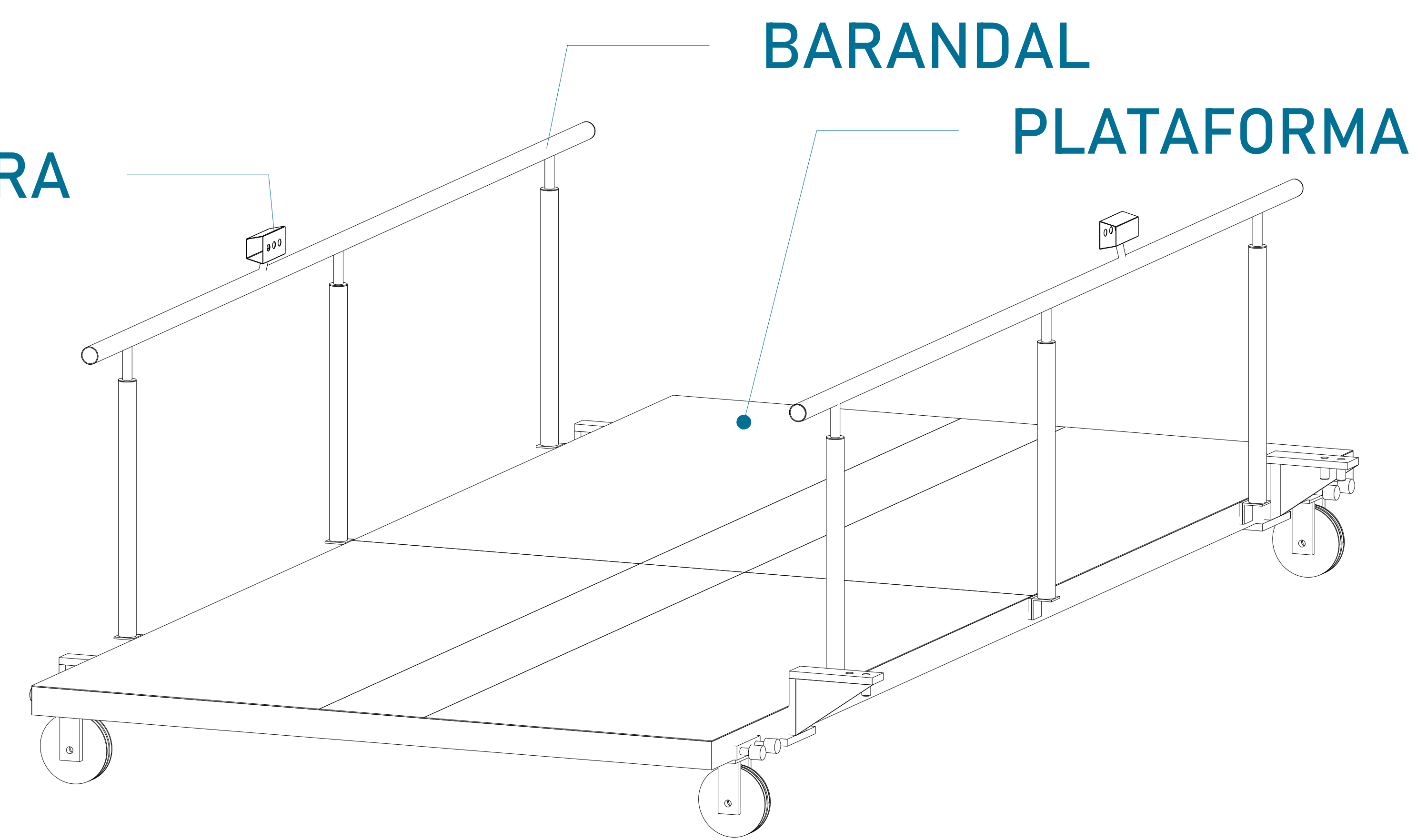

UBICACION:  
Carretera Federal México-Querétaro



**NOTAS GENERALES**

TABLA DE MODIFICACIONES:

NO.	FECHA	FECHA

EMPRESA: **TecnoRampa**  
SOLUCIONES EN ESTACIONAMIENTO Y MOVILIDAD

RAZÓN SOCIAL: **FRUTOSEL S.A. DE C.V.**

VOBO:                      VENDEDOR:  
FECHA:                      ELEVADOR:

PLANO: **DESCRIPCIÓN DE PARTES**                      CLAVE: **A-1**

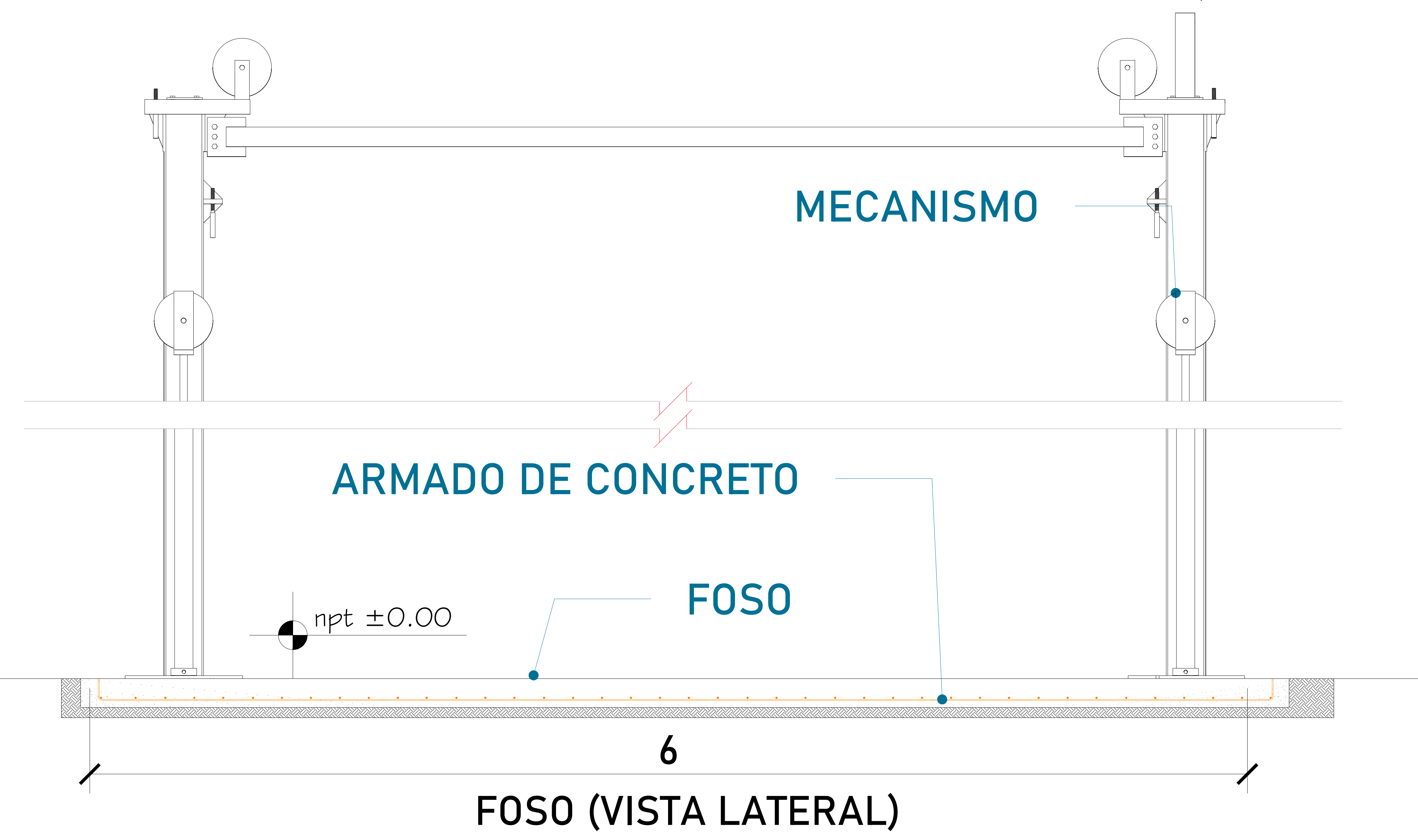
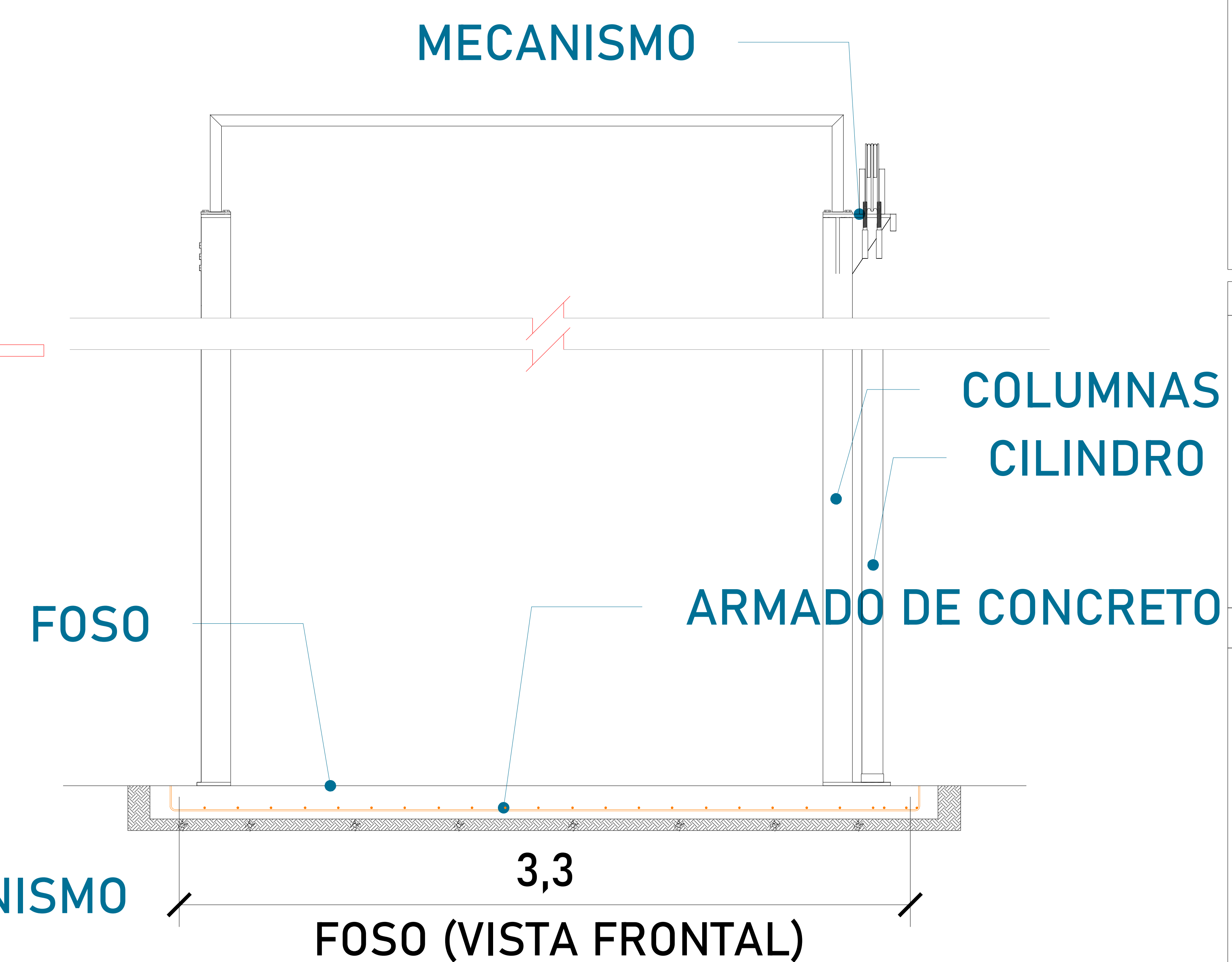
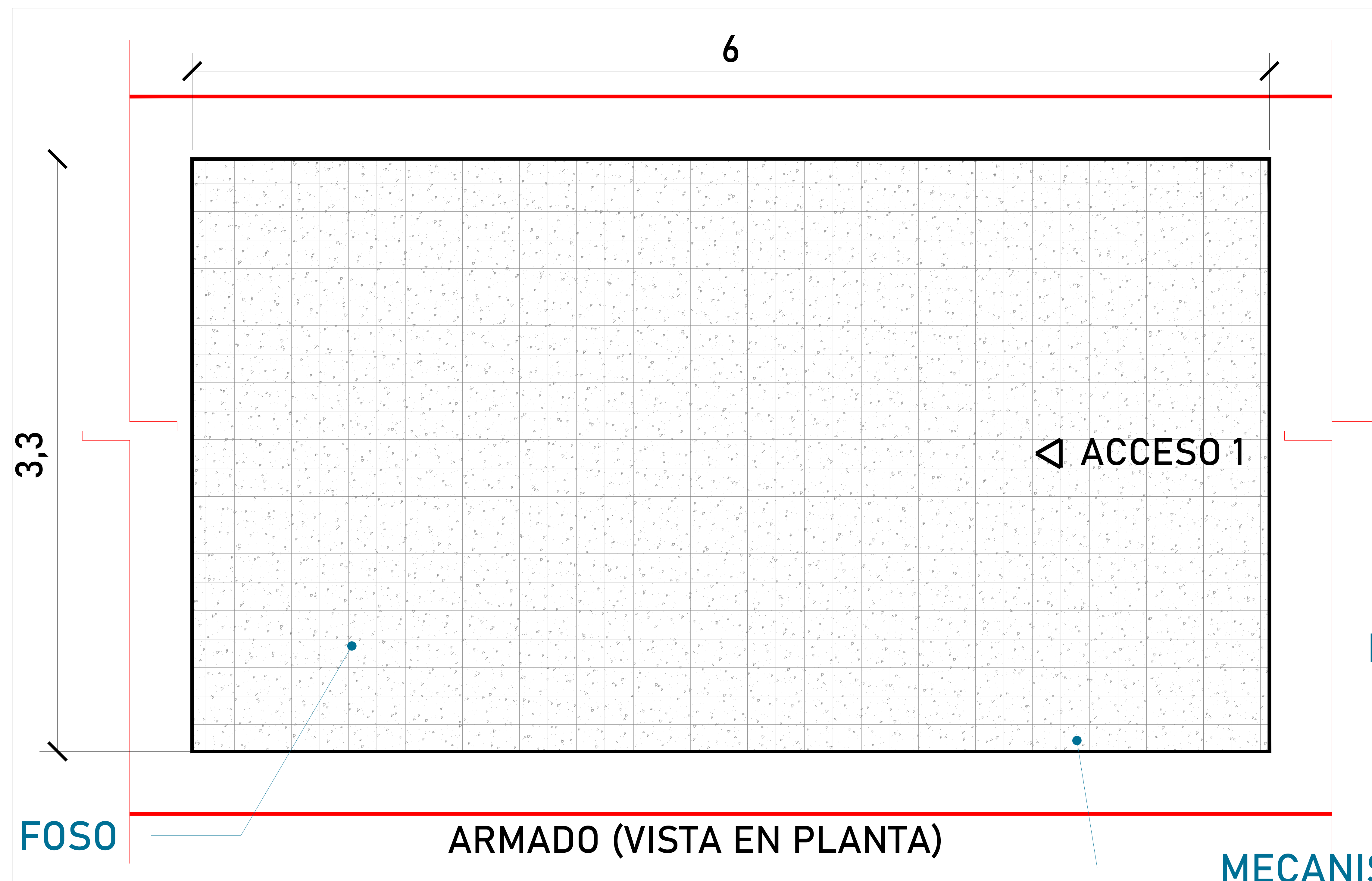

**TABLA DE ACCESOS**

Acceso 1	PB - N1
<b>Total</b>	<b>2</b>



UBICACION  
Carretera Federal México-Querétaro



NOTAS GENERALES

TABLA DE MODIFICACIONES:

NO.	FECHA	FECHA

EMPRESA: **TecnoRampa**

RAZÓN SOCIAL: **FRUTOSEL S.A. DE C.V.**

VOBO:  VENDEDOR:

PLANO: **HUECO PARA EL ELEVADOR** CLAVE: **A-2**

FECHA:  ELEVADOR:

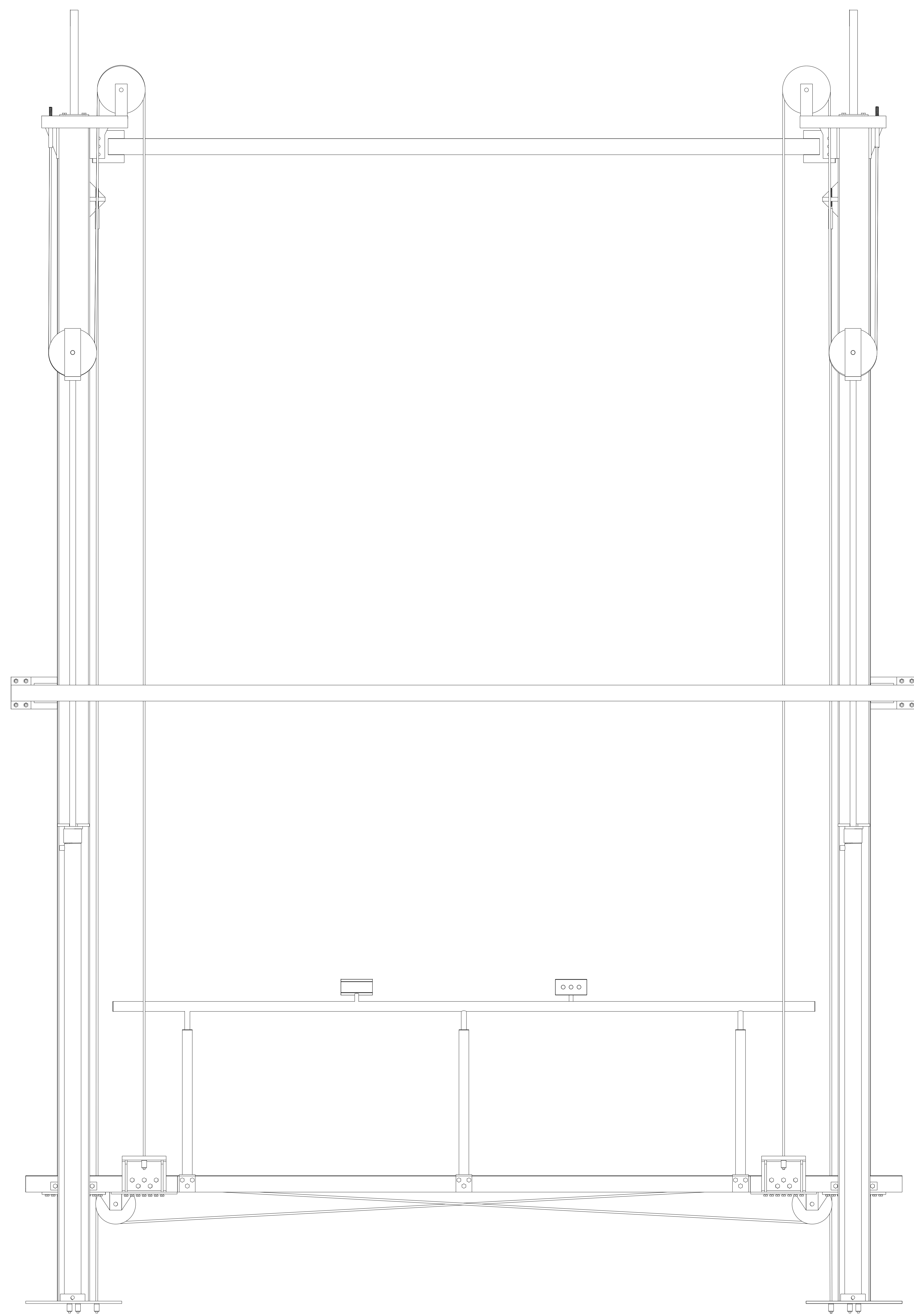

Para la estabilidad del equipo Tecnorampa debera enviar mas material para hacer del equipo un elevador autosustentable.

Las columnas del equipo Tecnorampa se ligan a distintas alturas por eso se solicitan los refuerzos, estos son puestos por el cliente.

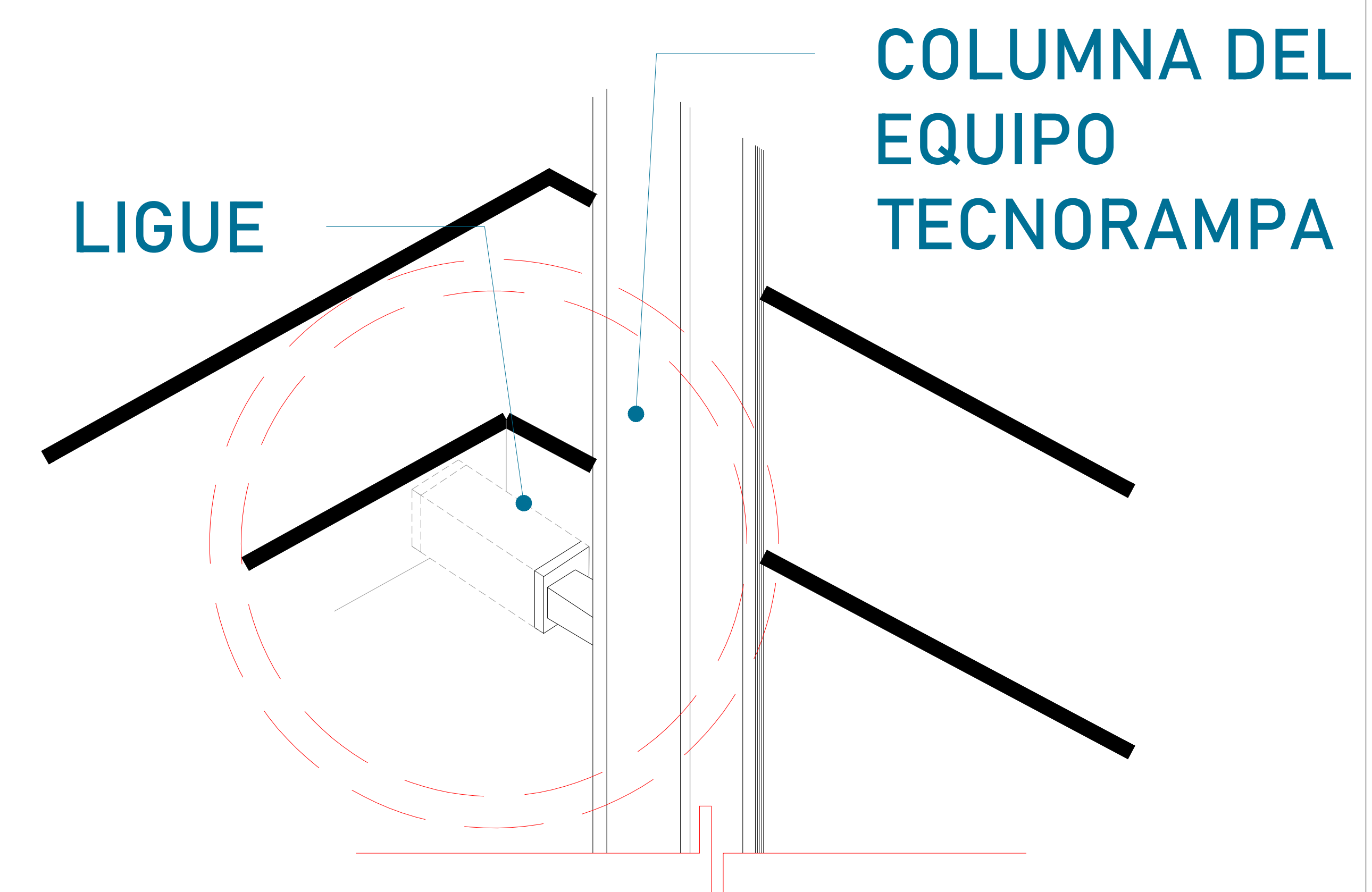

#### ALTURA DE COLUMNAS

Recorrido	4.30m
Sobre paso	1.80m
Total	6.10m

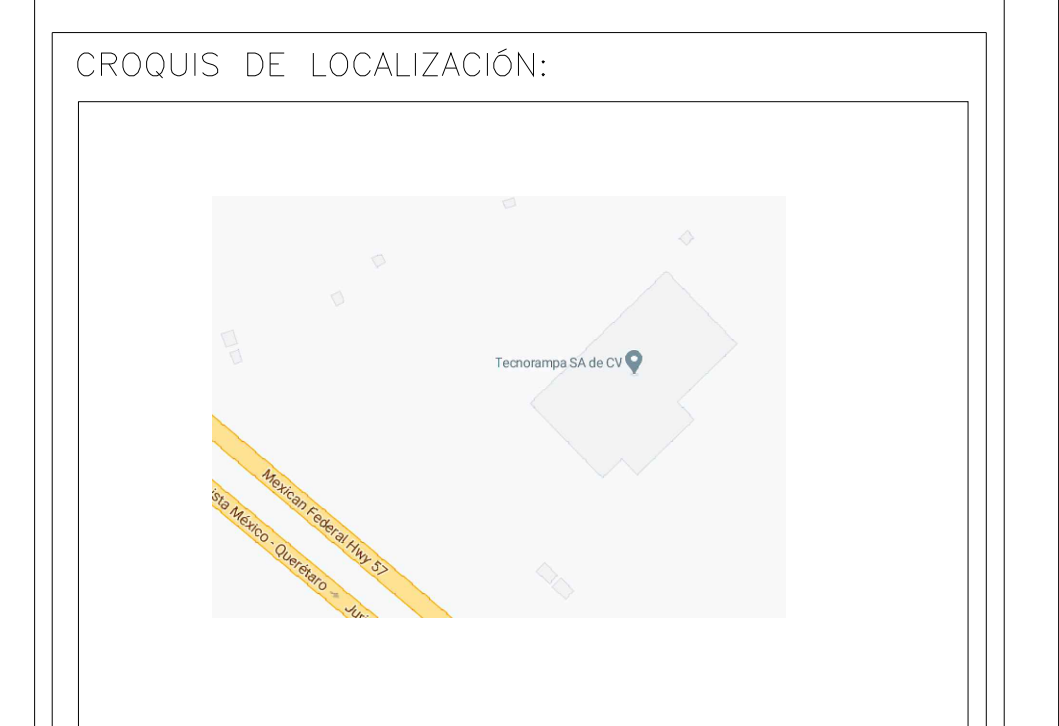

UBICACION:  
Carretera Federal México-Querétaro

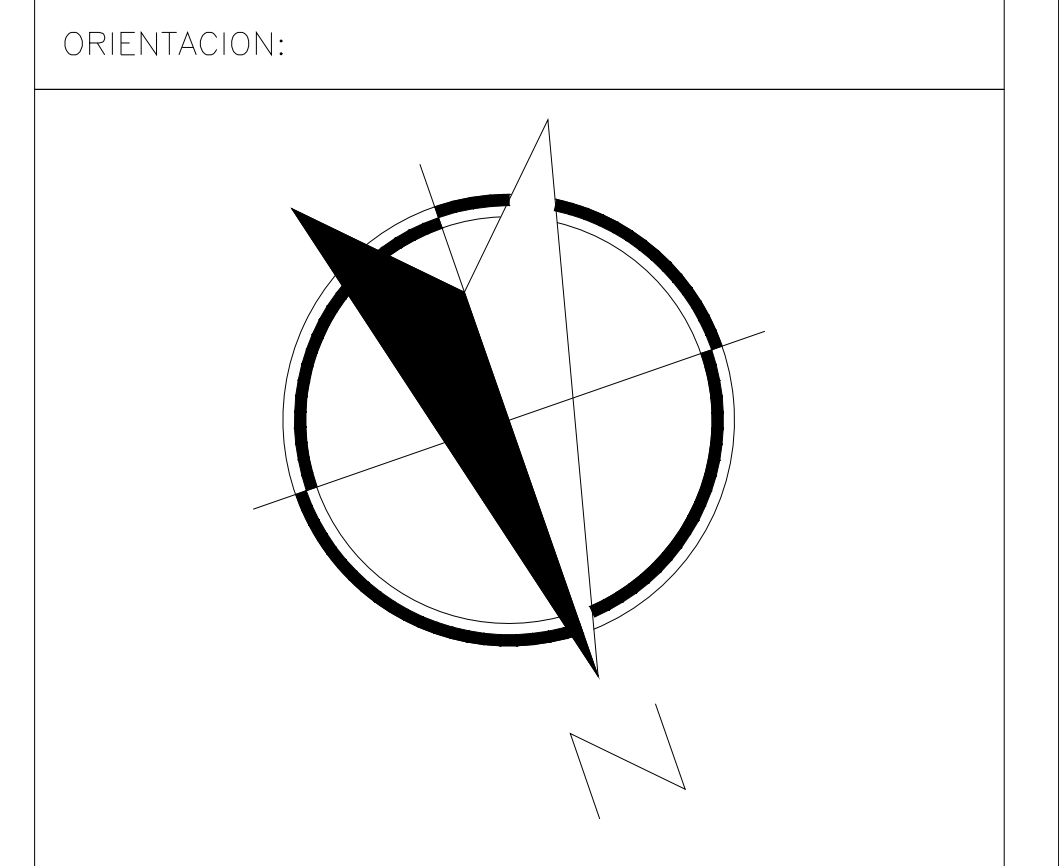

NOTAS GENERALES

TABLA DE MODIFICACIONES:

NO.	FECHA	FECHA

EMPRESA: **TecnoRampa**  
INGENIERIA EN ELEVADORES Y ESCALERAS

RAZÓN SOCIAL: **FRUTOSEL S.A. DE C.V.**

VOBO: \_\_\_\_\_ VENDEDOR: \_\_\_\_\_  
 FECHA: \_\_\_\_\_ ELEVADOR: \_\_\_\_\_

PLANO: **RECORRIDO DEL ELEVADOR** CLAVE: **A-3**

DESCRIPCIÓN DE UNIDAD HIDRAULICA 10HP	
ALIMENTACION	220 VCA
NUMERO DE FASES	3
AMPERS DE CONSUMO	27
WATSS DE CONSUMO	7.4 KW
TIPO DE ACEITE	ISO 68

TABLA DE CALIBRES	
CALIBRE	DISTANCIA
8 AWG	0-10M
6 AWG	11-15 M
- (CONTEMPLAR CALCULO)	16- EN ADELANTE

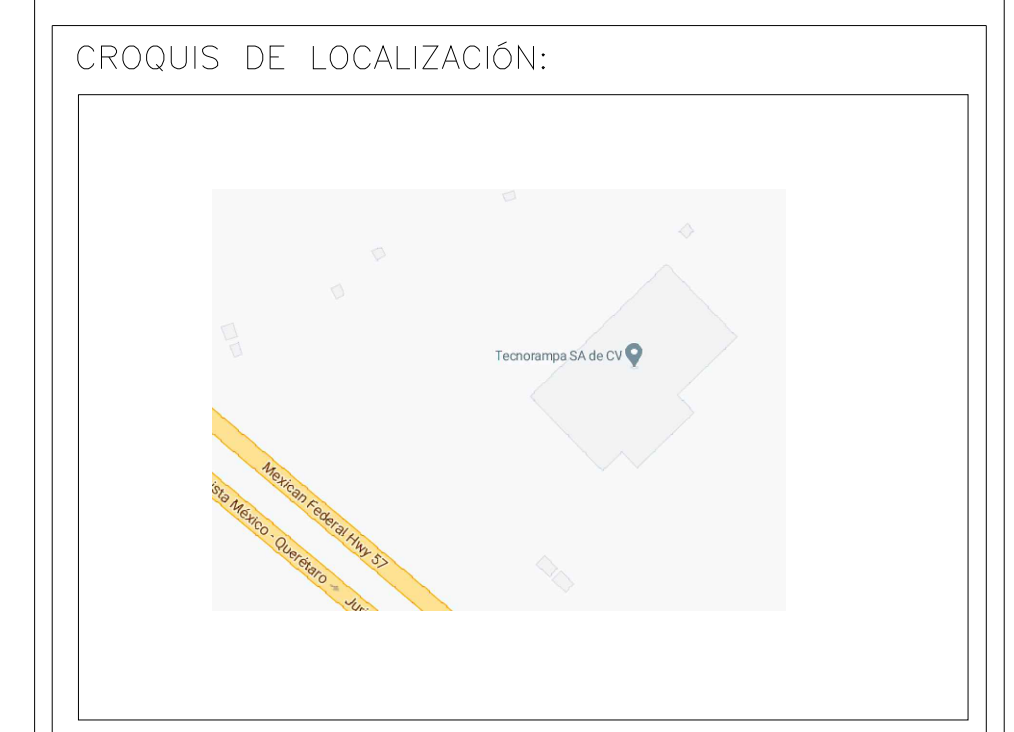

UBICACION  
Carretera Federal México-Querétaro

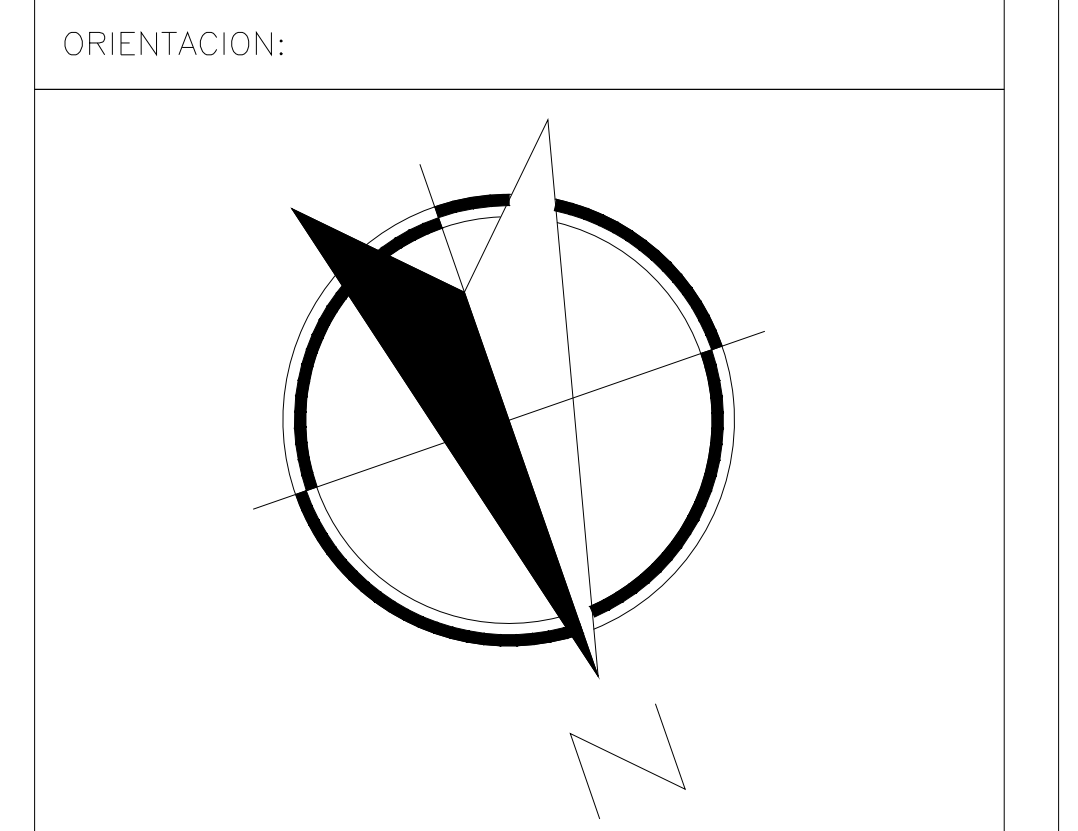

NOTAS GENERALES

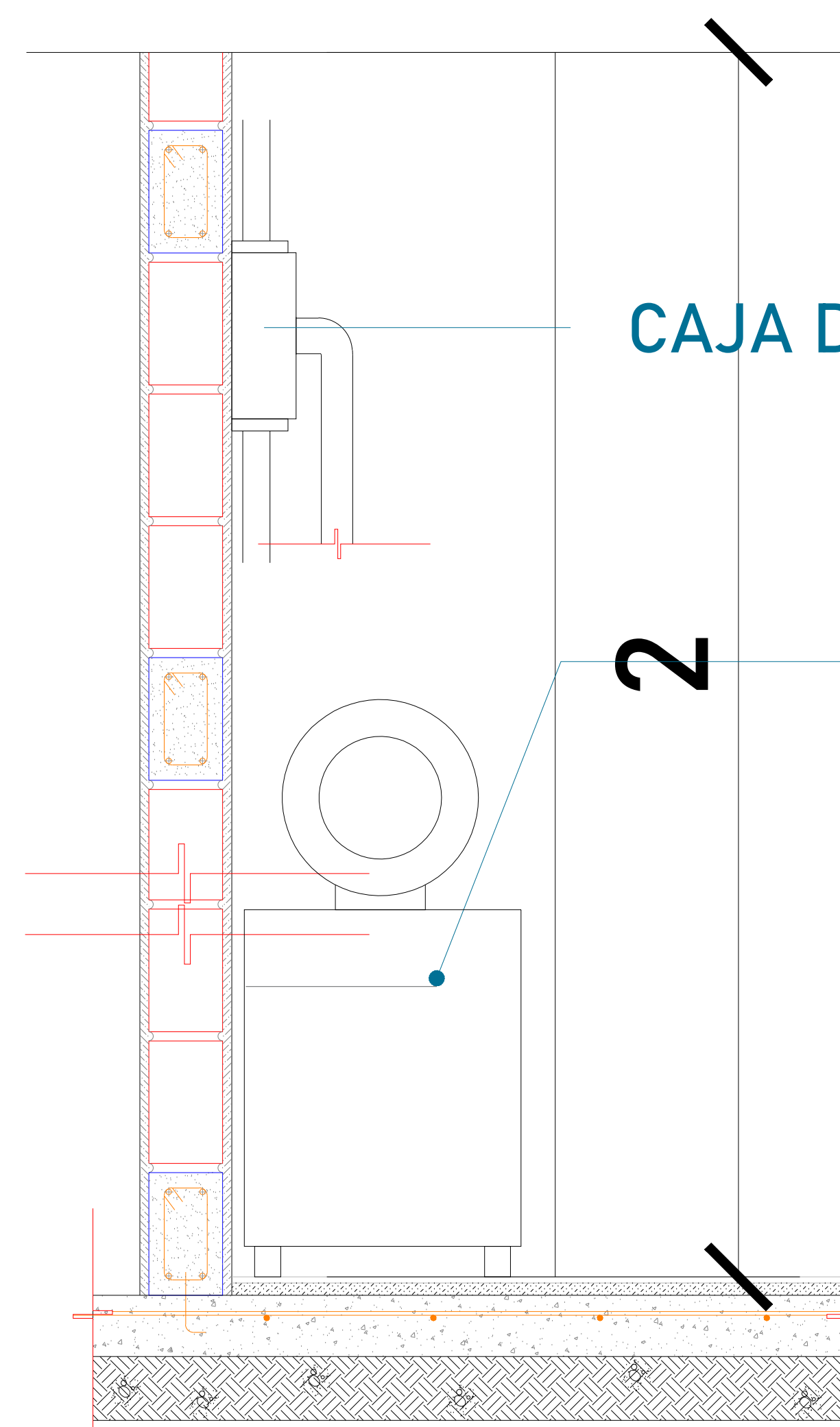
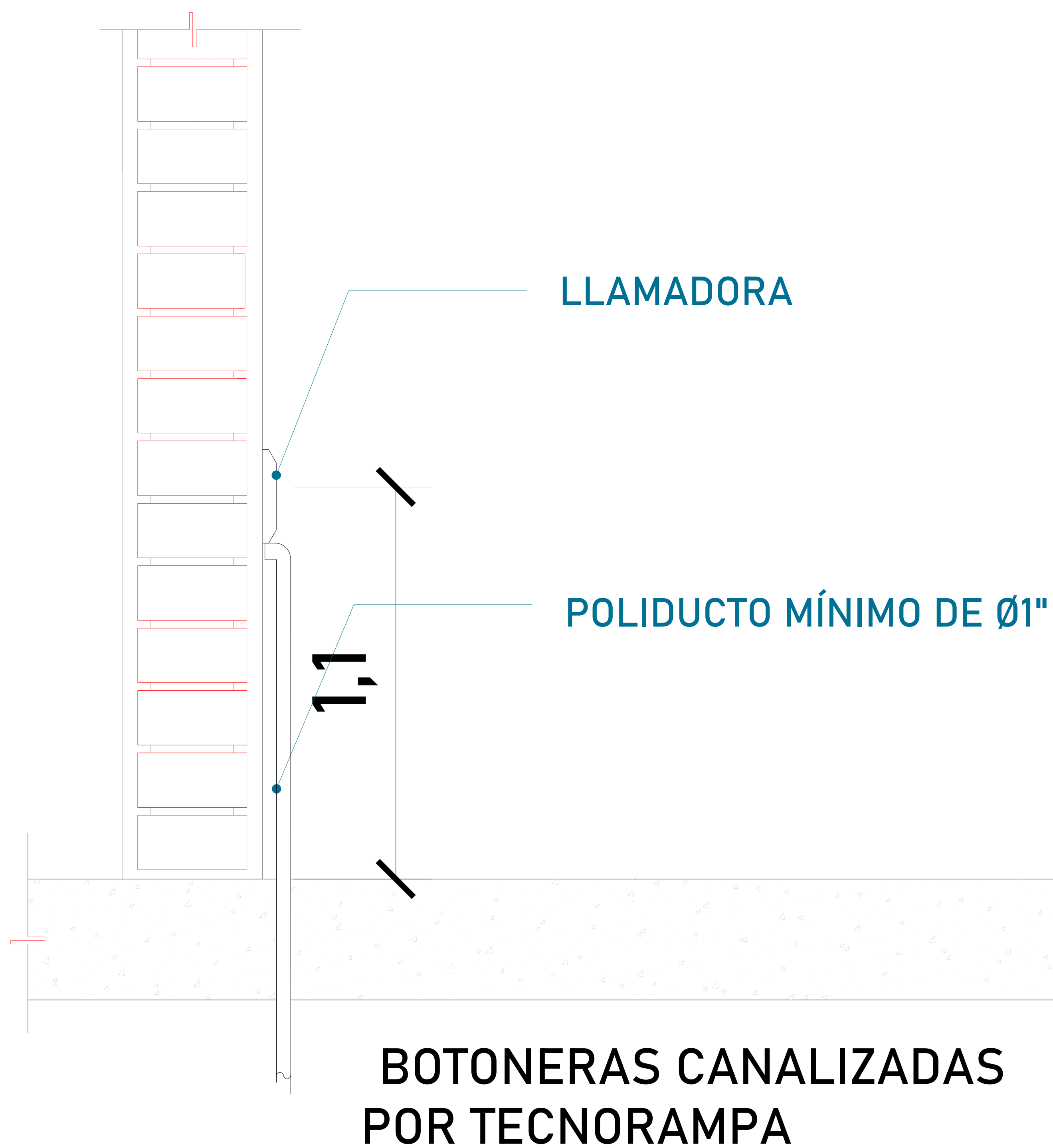

**UNIDAD HIDRÁULICA**  
El motor del equipo Tecnorampa, debe estar protegido del polvo y agua o cualquier sustancia que pudiera contaminar el aceite por eso se solicita un nicho de 1.15mx0.65mx2.00m para su resguardo.

El cliente suministra, instala y energiza centro de carga con alimentación trifásica a 220V, con neutro y tierra física, e interruptor termomagnético de 3 x 50 Amp exclusivo para el elevador, deberá colocarse en el área donde se ubique la unidad hidráulica y control eléctrico proporcionado por TECNORAMPA a no mayor de 5.00m del área del equipo.  
Por seguridad no deberá ser manipulado por personal no autorizado

\*Al hacer caso omiso de las indicaciones ya dictadas y tenga alguna falla el equipo, Tecnorampa no se hará responsable de estas, además de que el año de garantía no tendría cobertura para estos daños.

TABLA DE MODIFICACIONES:		
NO.	FECHA	FECHA

EMPRESA: **TecnoRampa**  
 RAZÓN SOCIAL: **FRUTOSEL S.A. DE C.V.**  
 VOBO: \_\_\_\_\_ VENDEDOR: \_\_\_\_\_  
 FECHA: \_\_\_\_\_ ELEVADOR: \_\_\_\_\_  
 PLANO: **ALIMENTACIÓN Y BOTONERAS** CLAVE: **A-4**

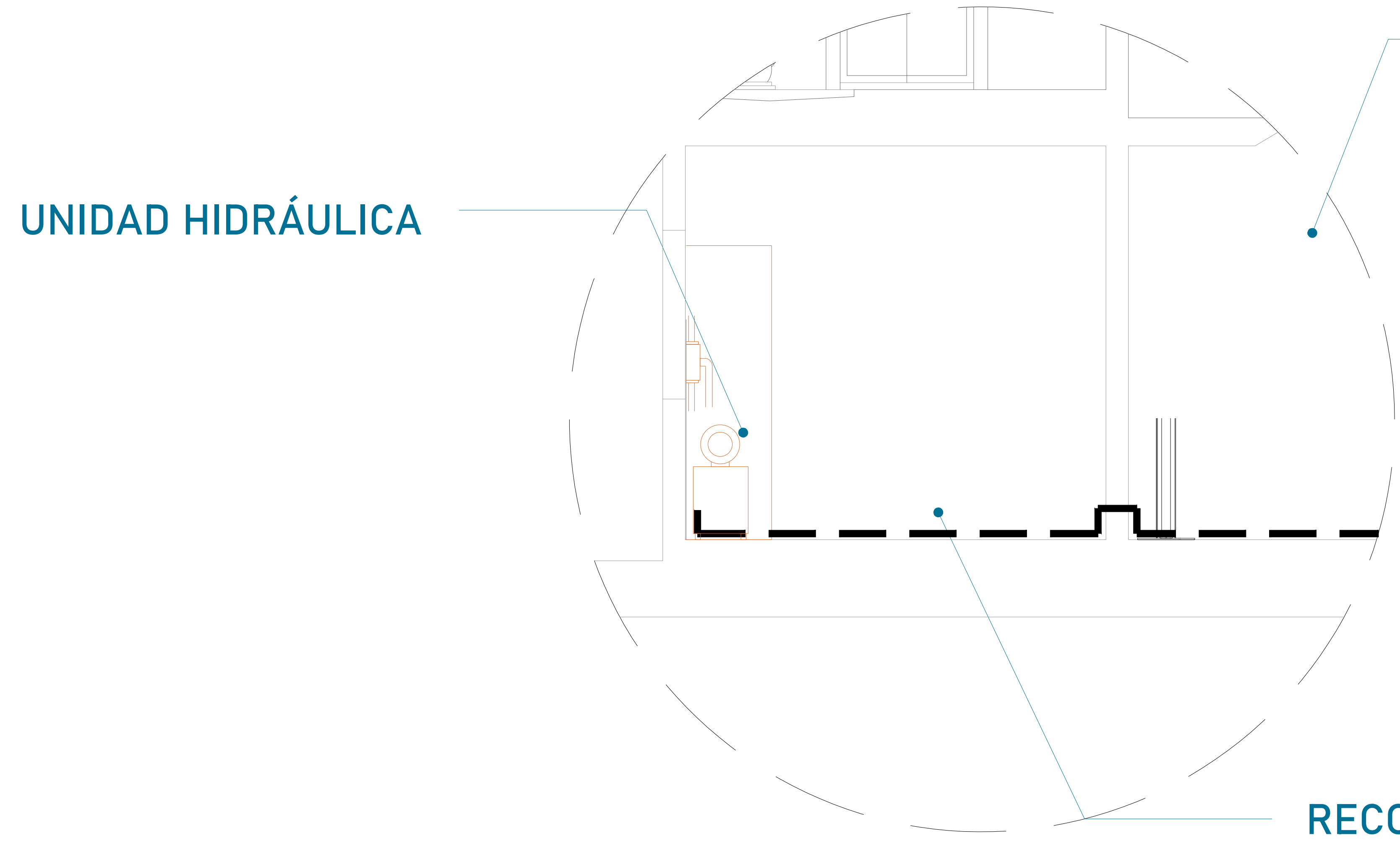

El tubing que es la conexión del mecanismo del elevador a la Unidad Hidráulica, donde pasa el aceite. No tiene que tener una distancia máxima de 5.00m lineales.

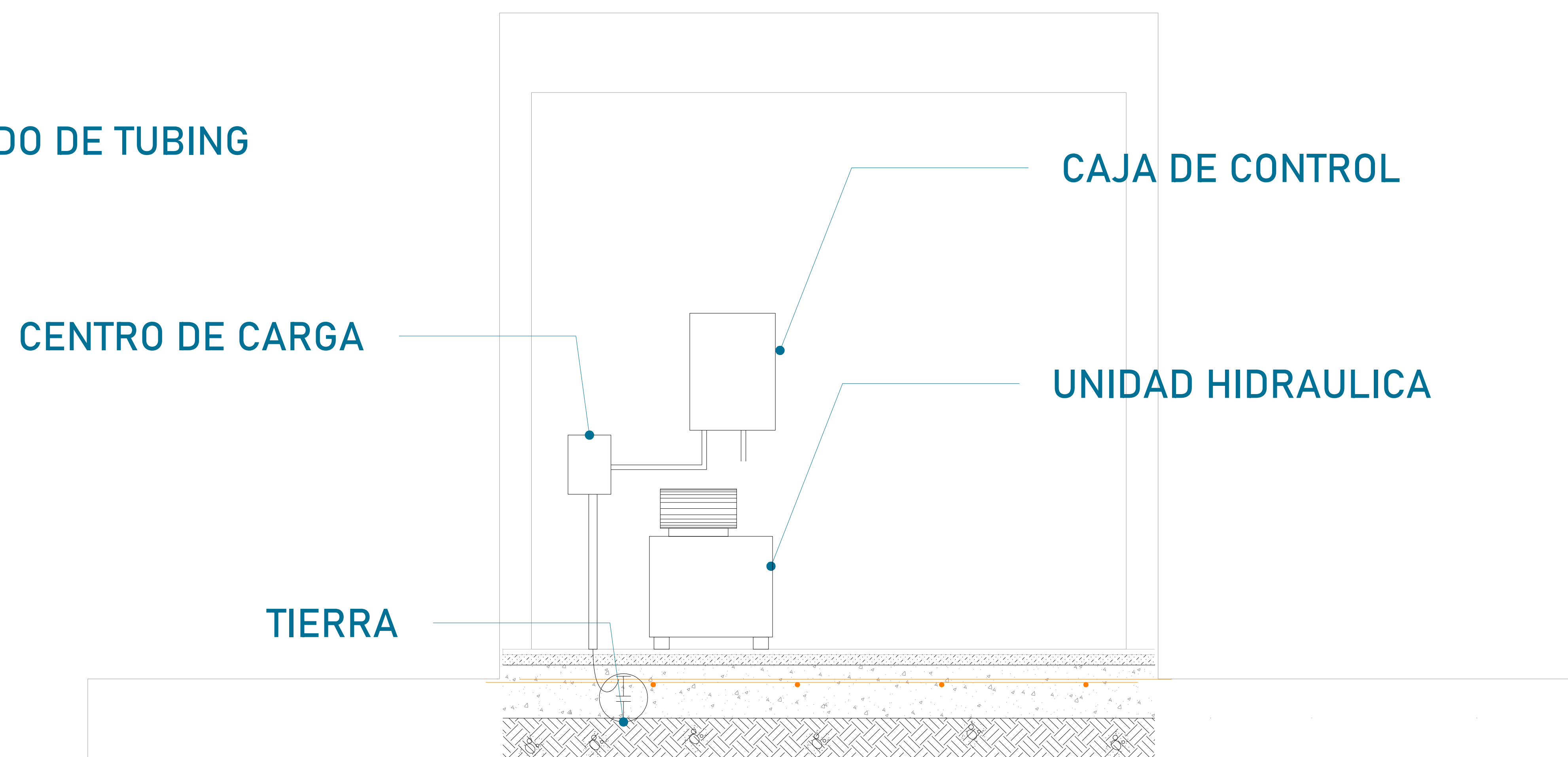

La imagen es solamente ilustrativa.

Para la alimentación del equipo se requiere una Unidad Hidráulica se solicita que este motor este lo mas cerca posible del equipo, por lo tanto se solicita al cliente tener un ducto de 3" para poder pasar ahí el tubing y los cables para la botoneras

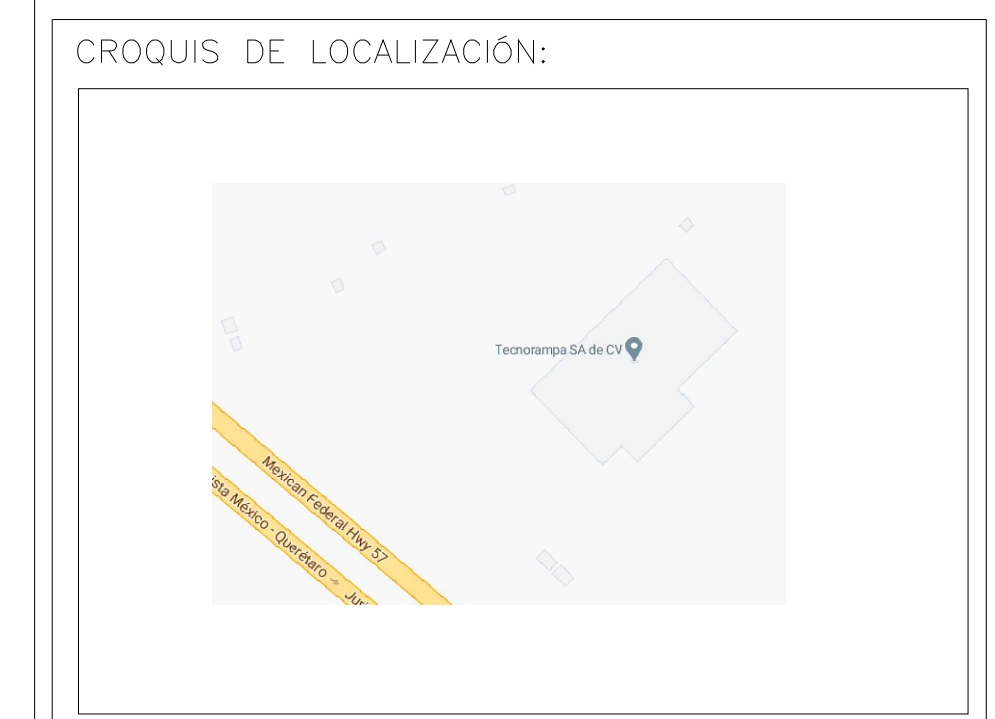
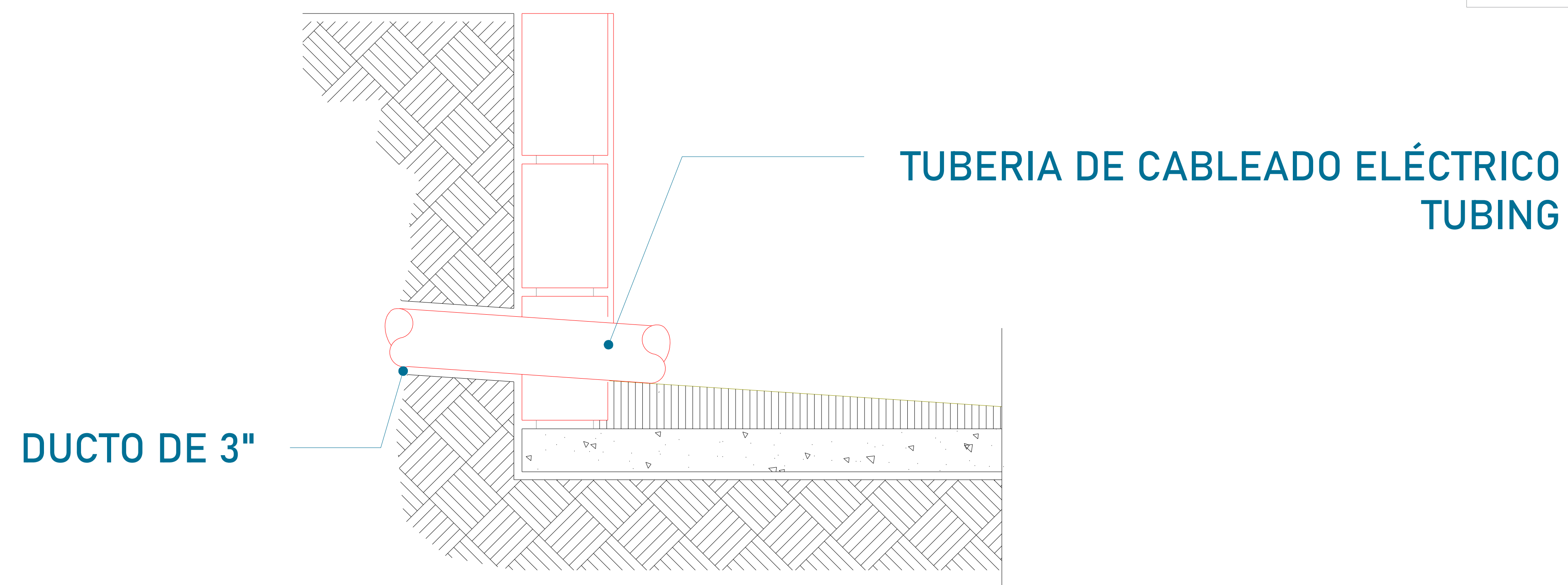

UBICACION  
Carretera Federal México-Querétaro

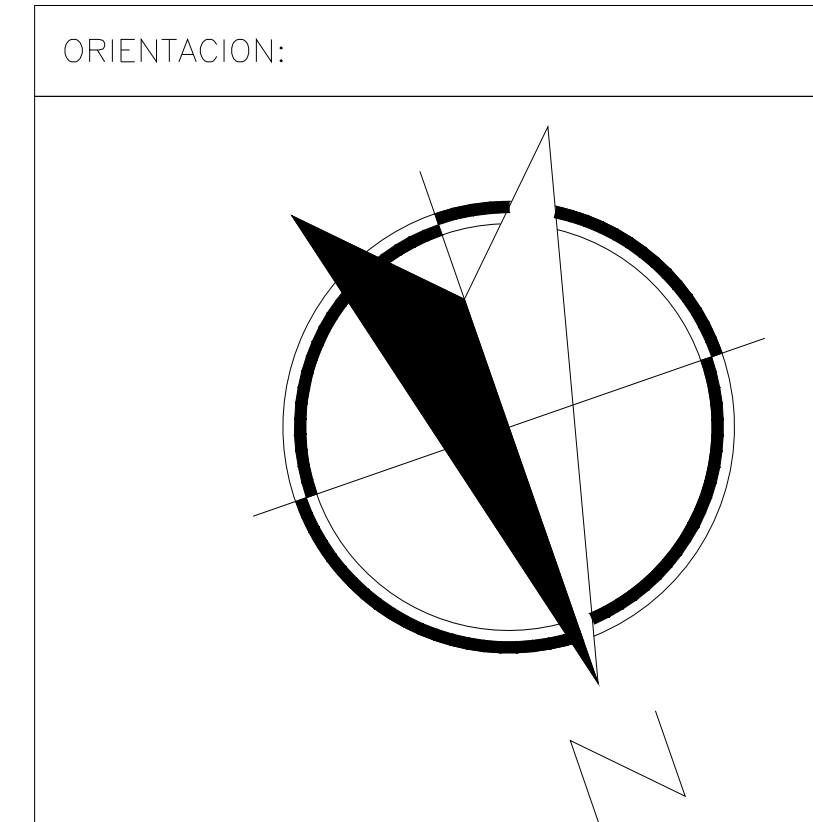

NOTAS GENERALES

TABLA DE MODIFICACIONES:

NO.	FECHA	FECHA

EMPRESA: **TecnoRampa**  
Energía, Mantenimiento y Repuestos

RAZÓN SOCIAL: **FRUTOSEL S.A. DE C.V.**

VOBO:                      VENDEDOR:  
FECHA:                      ELEVADOR:

PLANO: **DUCTO Y UNIDAD HIDRÁULICA**                      CLAVE: **A-5**

## PRECAUCIONES

No operar el elevador cuando exista fuga de fluido hidráulico.

Respetar las indicaciones sin sobrepasar su capacidad de peso 3500kg.

No operar el equipo, sin antes haber sido entregado por un personal asignado de la empresa Tecnorampa.

No utilizar el elevador en casos de incendio.

No operar el elevador en caso de que los cables de acero se encuentren deshilados.

## REQUISITOS DE INSTALACION

- 1.- El foso estará en óptimas condiciones
  - a) No encharcamientos
  - b) No objetos ni materiales dentro
  - c) Acceso libre al área de instalación
- 2.- Se necesita energía a 220V, para conectar una maquina de soldar a 2 fases, capacidad de consumo de 60 Amp  
\*En dado caso de no contar con la alimentación, contacte a su vendedor para dar solución.
- 3.- La obra civil (foso y refuerzos) debera estar lista en la fecha programada de su instalación.
- 4.- Considerar el espacio de accesos en sitio para ingresar con el equipo al lugar de instalación.

CROQUIS DE LOCALIZACIÓN:

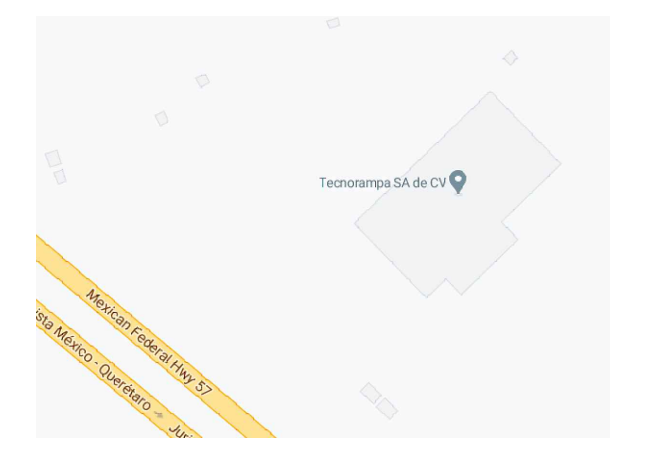

UBICACION:

Carretera Federal México-Querétaro

ORIENTACION:

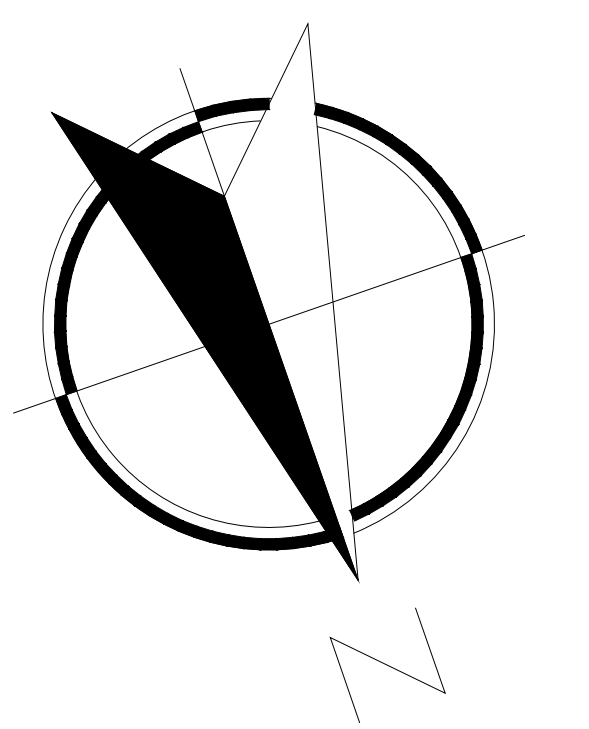

NOTAS GENERALES

TABLA DE MODIFICACIONES:

NO.	FECHA	FECHA

EMPRESA: **TecnoRampa**  
SOLUCIONES EN EQUIPOS Y ACCESOS

RAZÓN SOCIAL: **FRUTOSEL S.A. DE C.V.**

VOBO: VENDEDOR:

FECHA: ELEVADOR:

PLANO: **COMPLEMENTOS** CLAVE: **A-6**