

TecnoRampa
 SINERGIA EN TECNOLOGÍA Y SERVICIOS

DIRECCION: AUTOPISTA
 MEXICO-QUERETARO KM
 175+494 COLONIA EL SAUZ
 BAJO

TEL: 01 427 272 40 41

DESCRIPCION DEL EQUIPO:
 ELEVADOR AUTOS - PLATAFORMA
 CARGA 3500 KG
 RECORRIDO: 4.00M

VENDEDOR: ARQ. SALVADOR SILVA S.
 RAZON SOCIAL: CARLOS ROYA
 NO. DE CLIENTE:
 FECHA: 31/03/2022
 FIRMA DE CONFORMIDAD DEL CLIENTE:

TIPO DE ALIMENTACION
 TRIFASICA 220 VAC
 TUBERIA - DELGADA
 BOTONERA: CANALIZADA POR TECNORAMPA

CONDICIONES DE ENVIO DEL EQUIPO
 CABINA: ARMADA
 COLUMNAS: COMPLETAS
 DIMENSIONES DE VANO:

COMPLEMENTOS
 -DOBLE GUILLOTINA
 -GENERADOR
 -REALIZAR CORONA POR TECNORAMPA

COLOR DEL EQUIPO
 PLATAFORMA: LINEA
 COLUMNAS: LINEA

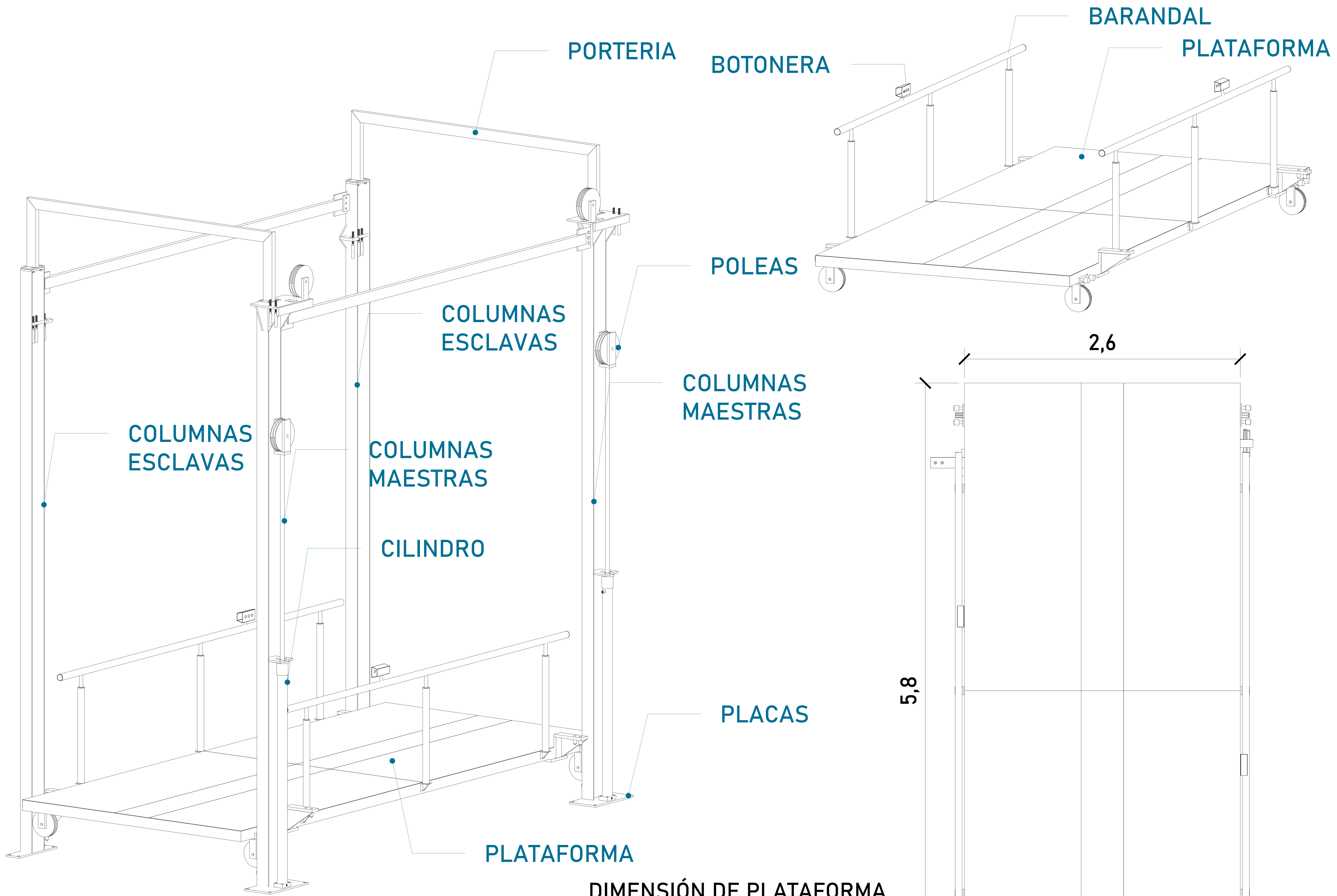

DIMENSIÓN DE PLATAFORMA

Largo	5.80m
Ancho	2.60m

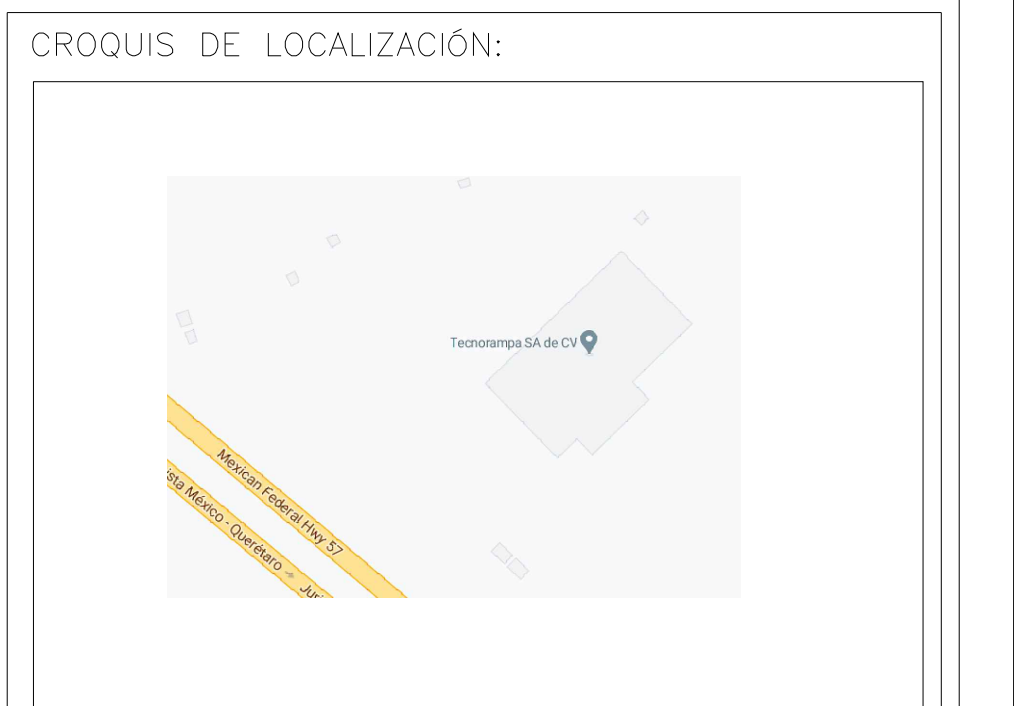

UBICACION
Carretera Federal México-Querétaro

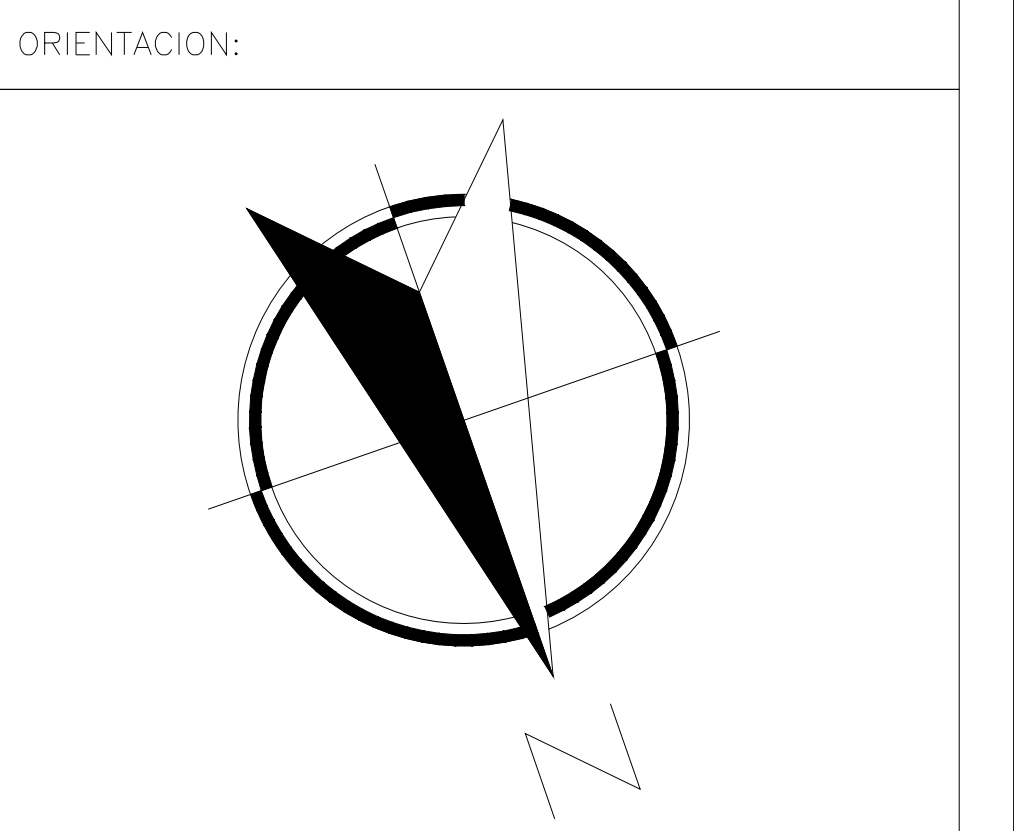

NOTAS GENERALES

TABLA DE MODIFICACIONES:

NO.	FECHA	FECHA

EMPRESA: **TecnoRampa**
SOLUCIONES EN EQUIPOS Y SERVICIOS

RAZÓN SOCIAL: **CARLOS ROYA**

VOBO: VENDEDOR:
FECHA: ELEVADOR:

PLANO: **DESCRIPCIÓN DE PARTES** CLAVE: **A-1**

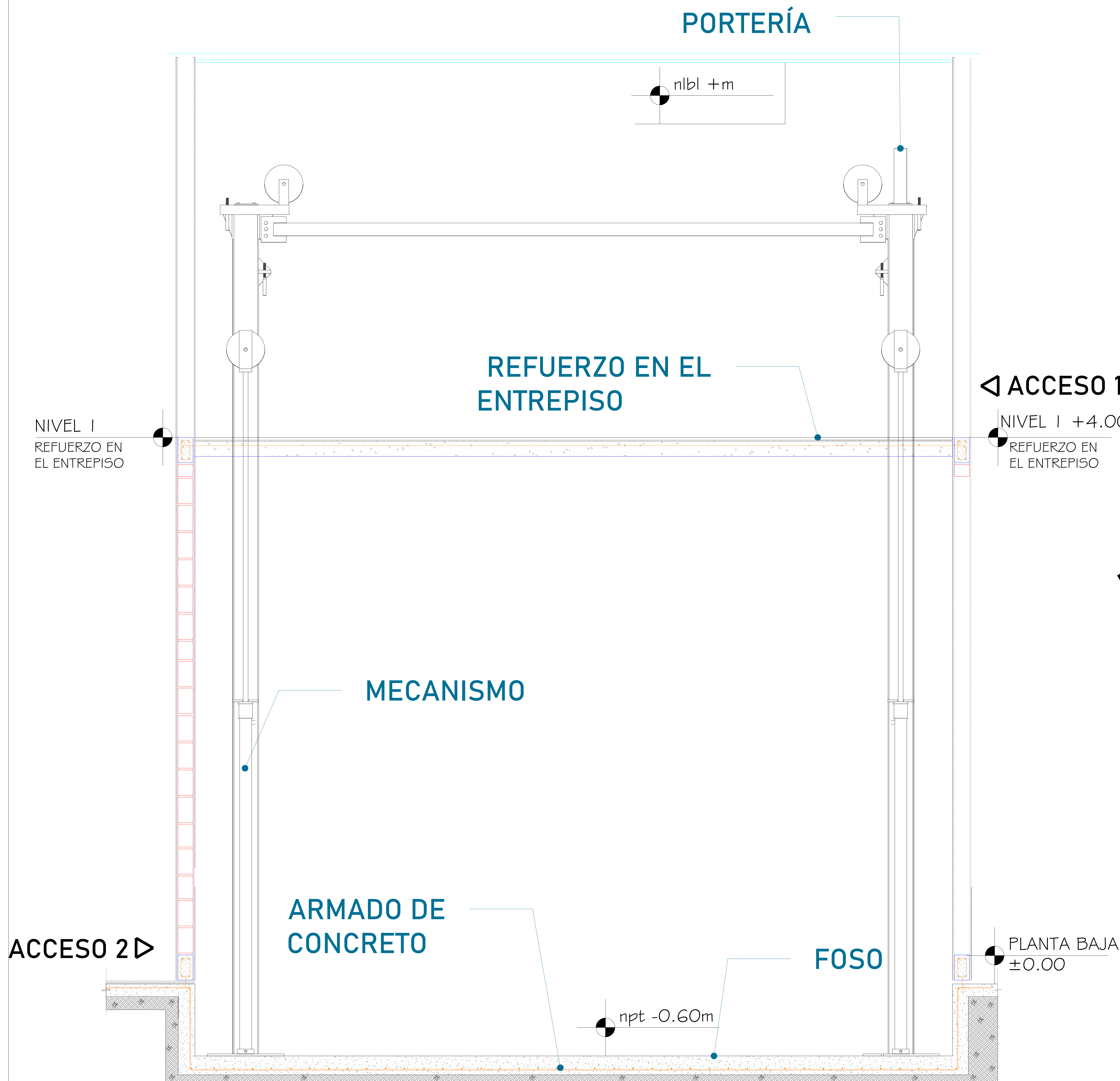

Para la estabilidad del equipo Tecnorampa debera ser anclado aun cierto numero de refuerzos estos serán de acuerdo al recorrido del equipo y a los distintos niveles que se tengan.

Para anclar se solicita una cadena de concreto ($f'c=250 \text{ kg/cm}^2$) o una viga de acero, ambas minimo de 15 cm.

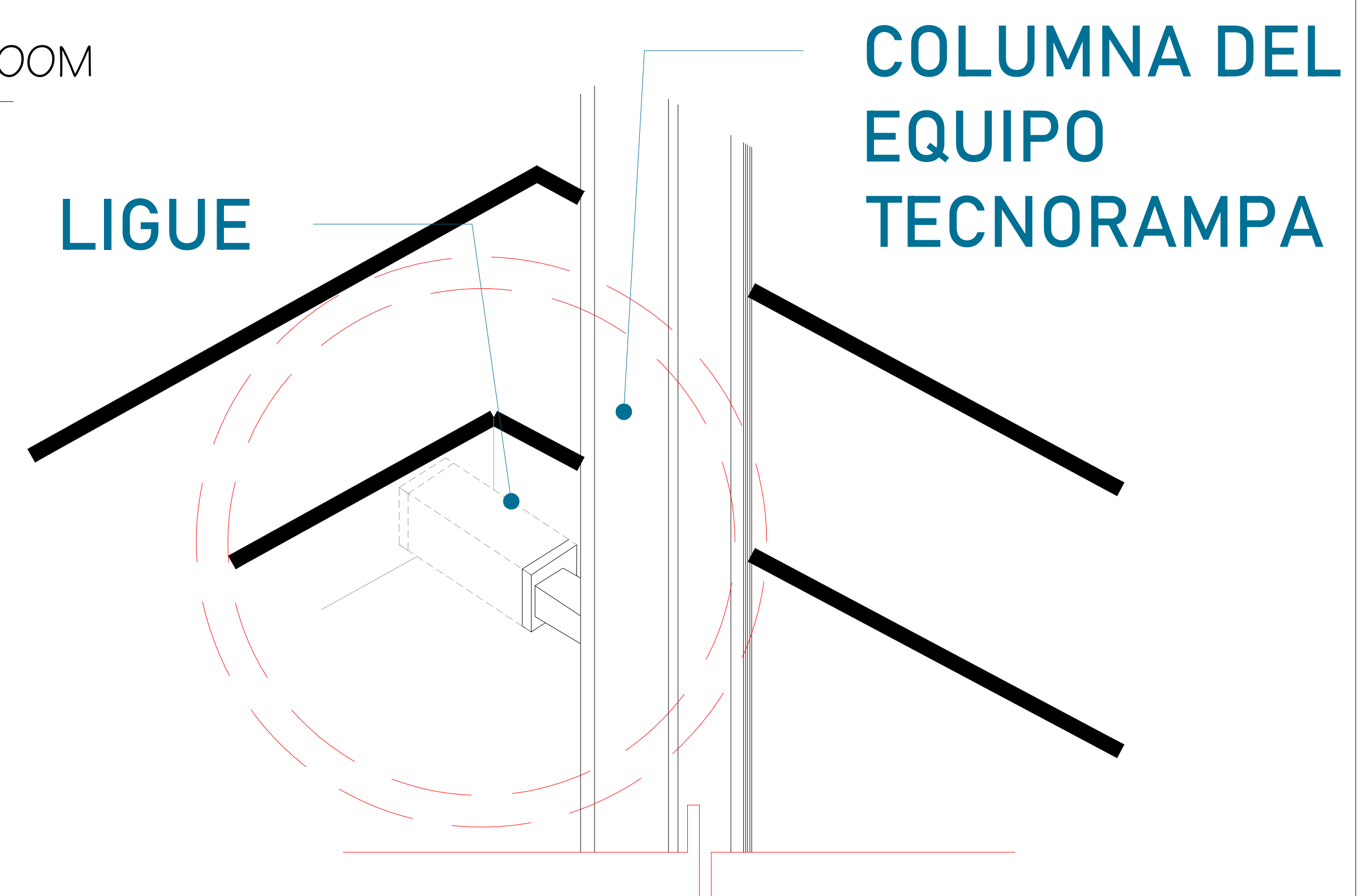

Las columnas del equipo Tecnorampa se ligan a distintas alturas por eso se solicitan los refuerzos, estos son puestos por el cliente.

ALTURA DE COLUMNAS	
Foso	0.60m
Recorrido	4.00m
Sobre paso	1.80m
Total	6.40m



UBICACION:
Carretera Federal México-Querétaro



NOTAS GENERALES

TABLA DE MODIFICACIONES:

NO.	FECHA	FECHA

EMPRESA: **TecnoRampa**
SOLUCIONES EN MOVILIDAD Y ACCESIBILIDAD

RAZÓN SOCIAL: **CARLOS ROYA**

VOBO: VENDEDOR:

PLANO: FECHA: ELEVADOR:

RECORRIDO DEL ELEVADOR CLAVE: **A-3**

