



DIRECCION: AUTOPISTA
MEXICO-QUERETARO KM
175+494 COLONIA EL SAUZ
BAJO

TEL: 01 427 272 40 41

DESCRIPCION DEL EQUIPO:

ELEVADOR AUTOS - PLATAFORMA

CARGA: 3,500 KG.

RECORRIDO: 3.60 M

ESTACIONES: 2

UH: 10 HP

VENDEDOR: ARQ. EVELIN ALVARADO

RAZON SOCIAL: RICARDO JOEL GARAY
JIMENEZ Y MOISES VISUET GOMEZ

NO. DE CLIENTE: 19389 22425

FECHA: 08/05/2023

FIRMA DE CONFORMIDAD DEL CLIENTE:

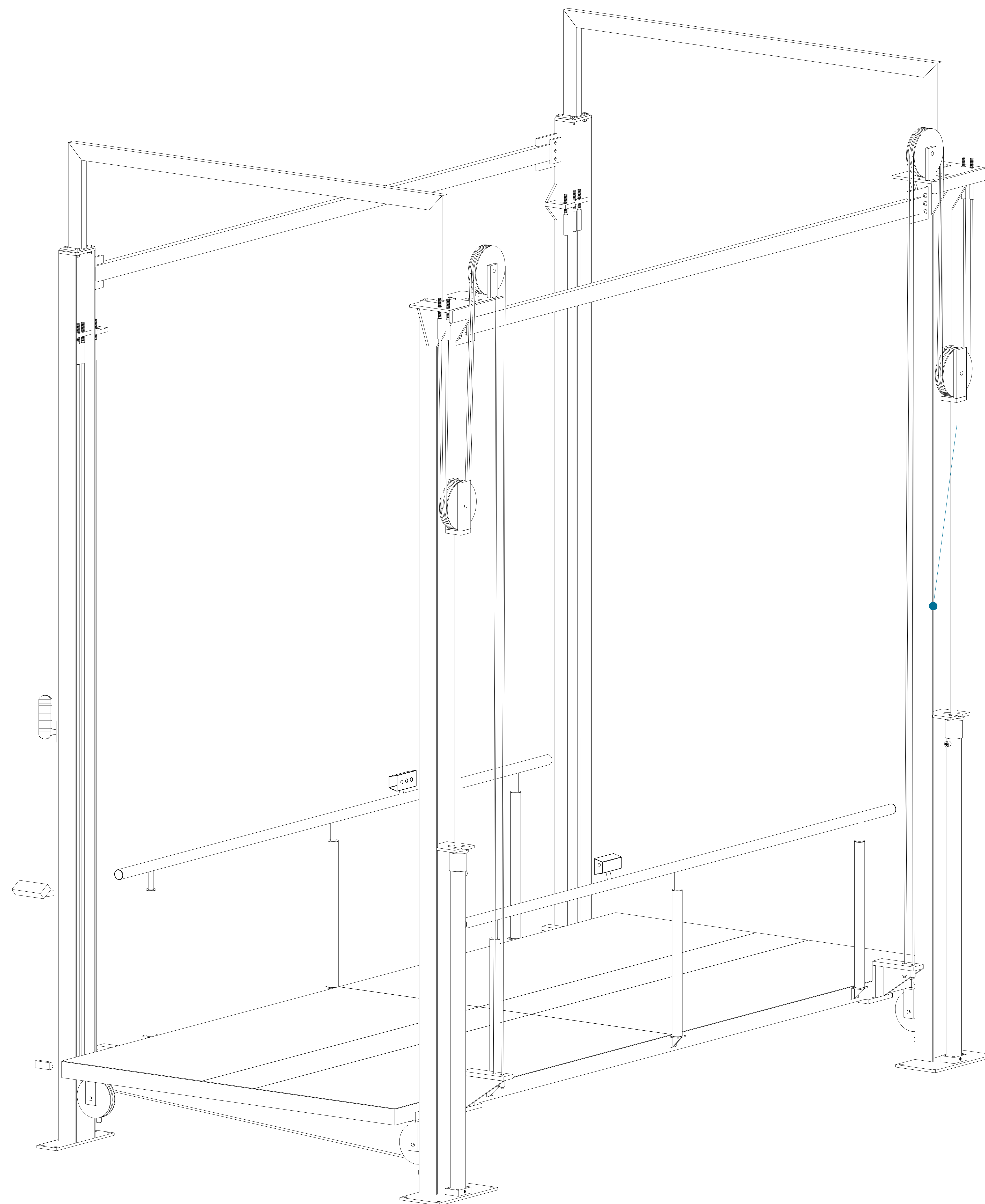

TIPO DE ALIMENTACION

TRIFÁSICA 220 VAC

TUBERIA - GRUESA

BOTONERA: CANALIZADAS POR TECNORAMPA

COMPLEMENTOS

- NOMENCLATURA EN BOTONERAS DE PLATAFORMA P.B. Y S1
- INCLUYE 1 GUILLOTINA
- LA OPERACIÓN DEL EQUIPO ES MANUAL
- NO INCLUYE PUERTAS EXTERIORES
- PESO TEÓRICO DEL EQUIPO: 2,128 KG.
- EL CLIENTE SUMINISTRA E INSTALA RAMPA DE ACCESO A PLATAFORMA EN SÓTANO 1
- INCLUYE 2 TORRETAS, 2 BOTONERAS DE LLAMADO Y 2 SENSORES.

CONDICIONES DE ENVIO DEL EQUIPO

CABINA: ARMADA

COLUMNAS: COMPLETAS

DIMENSIONES DE VANO:

COLOR DEL EQUIPO

PLATAFORMA: GRIS

COLUMNAS: NEGRO

Man yut 3.

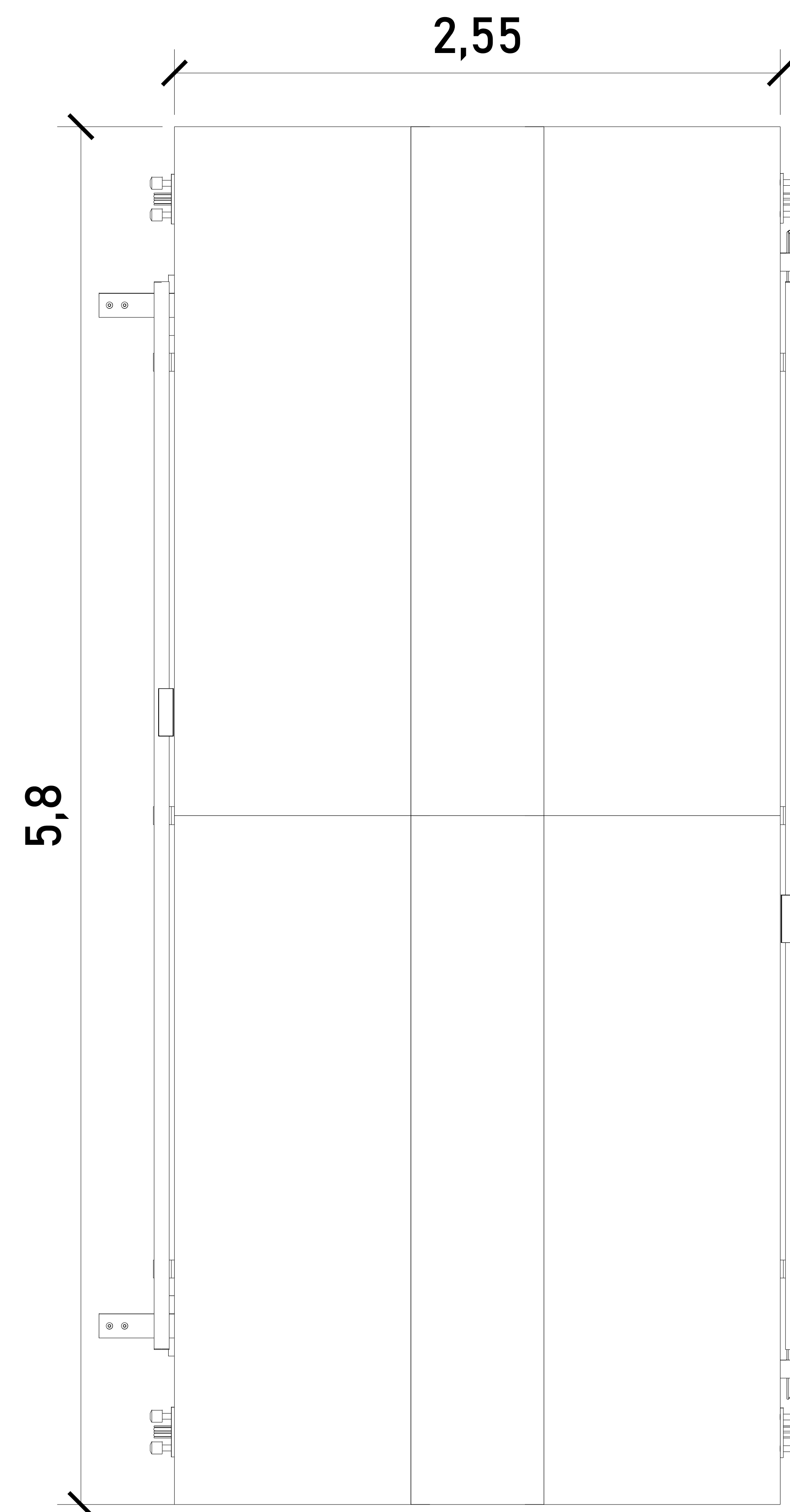
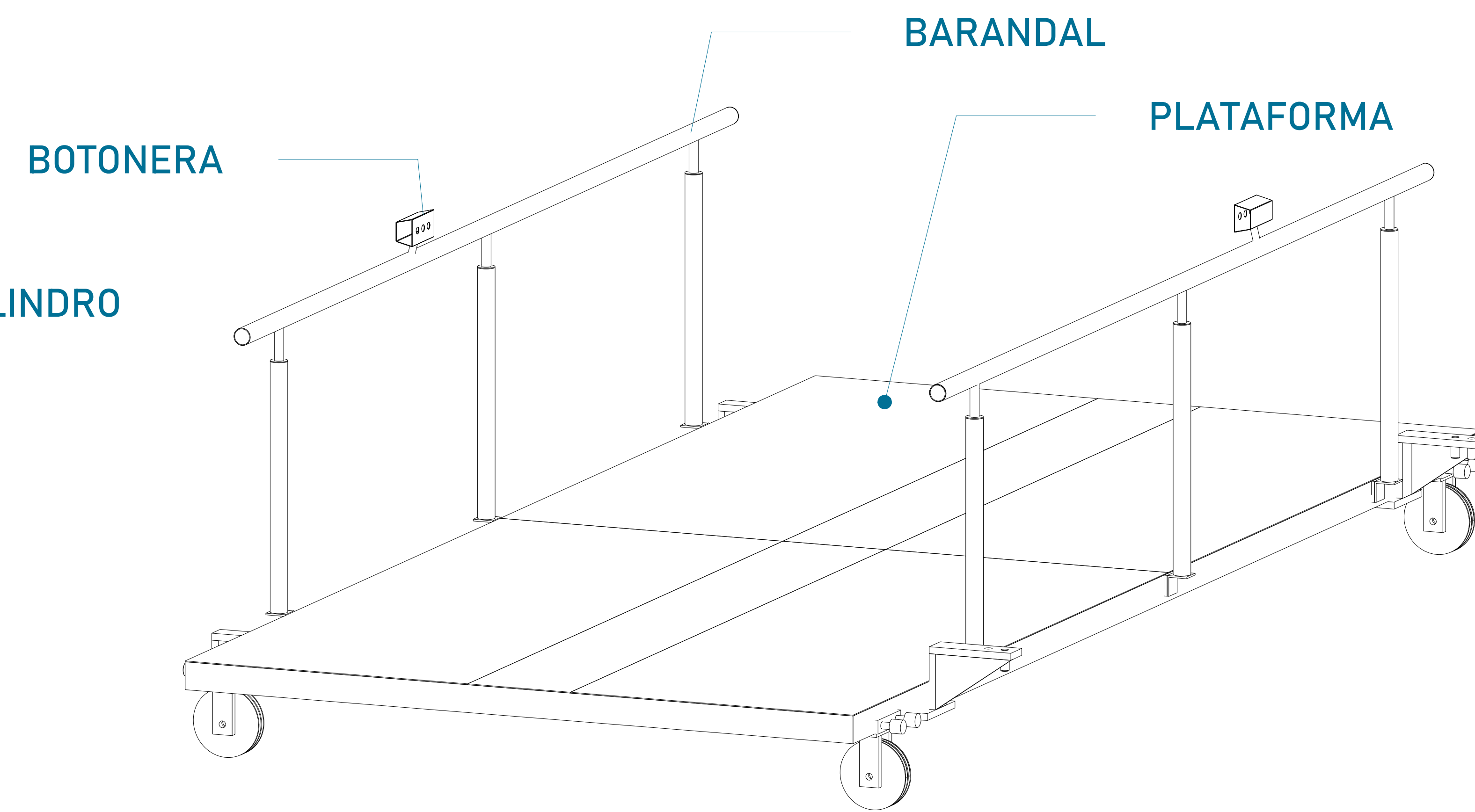
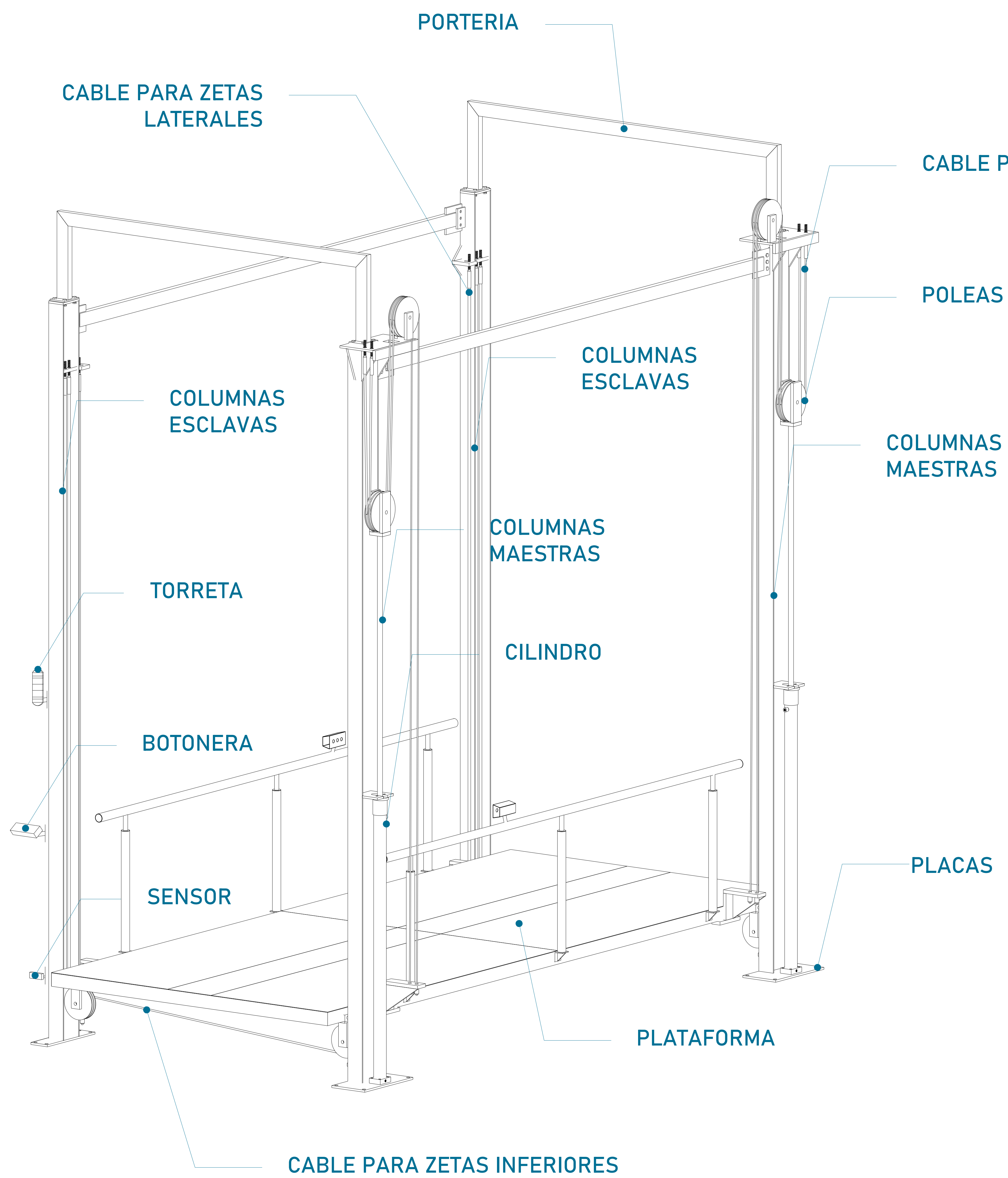

DIMENSIÓN DE PLATAFORMA

Largo	5.80m
Ancho	2.55m

Cables para cilindro, en conjunto con el cilindro y poleas tienen la función de ayudar a que el elevador suba y baje y así llegar a los distintos niveles. Cables para zetas inferiores y laterales en conjunto con las poleas ayudan a darle estabilidad al elevador al cambiar de nivel (subir o bajar).

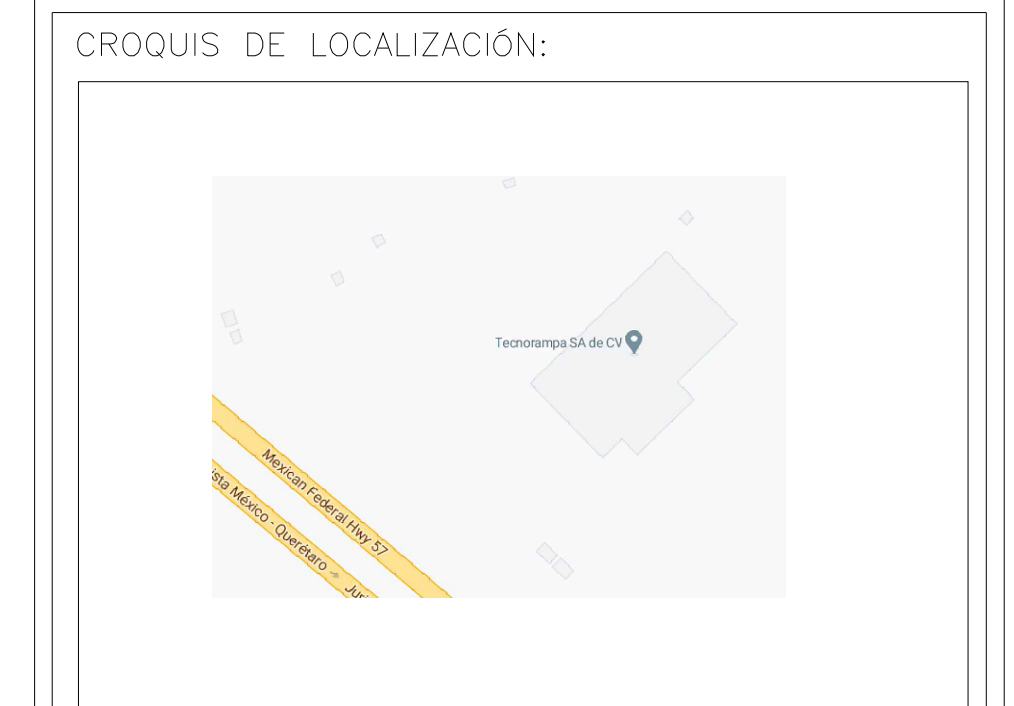

UBICACIÓN:
Carretera Federal México-Querétaro



NOTAS GENERALES

TABLA DE MODIFICACIONES:

NO.	DESCRIPCIÓN	FECHA
01	LIBERACIÓN DE GUÍA MECÁNICA	08/05/2023

EMPRESA: **TecnoRampa**
SOLUCIONES EN ESTACIONAMIENTO Y MOVILIDAD

RAZÓN SOCIAL: RICARDO JOEL GARAY JIMENEZ Y MOISES VISUET GOMEZ

VOBO: ARQ. EVELIN ALVARADO

FECHA: 08/05/2023 ELEVADOR: AUTOS PLAT

PLANO: DESCRIPCIÓN DE PARTES CLAVE: **A-1**

Man yut 3.

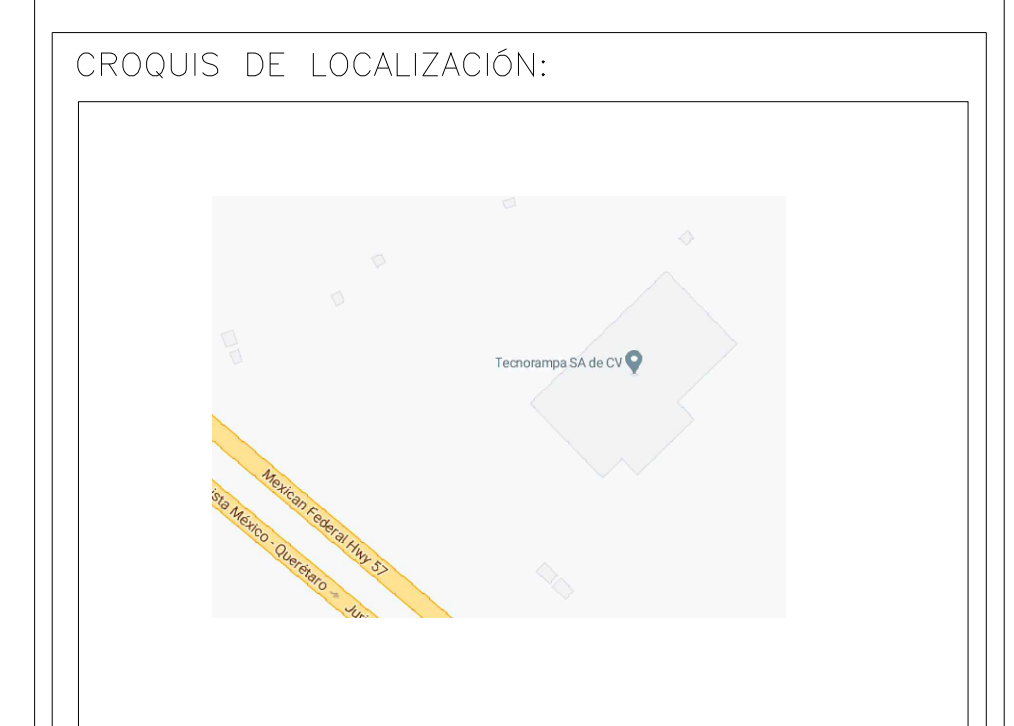
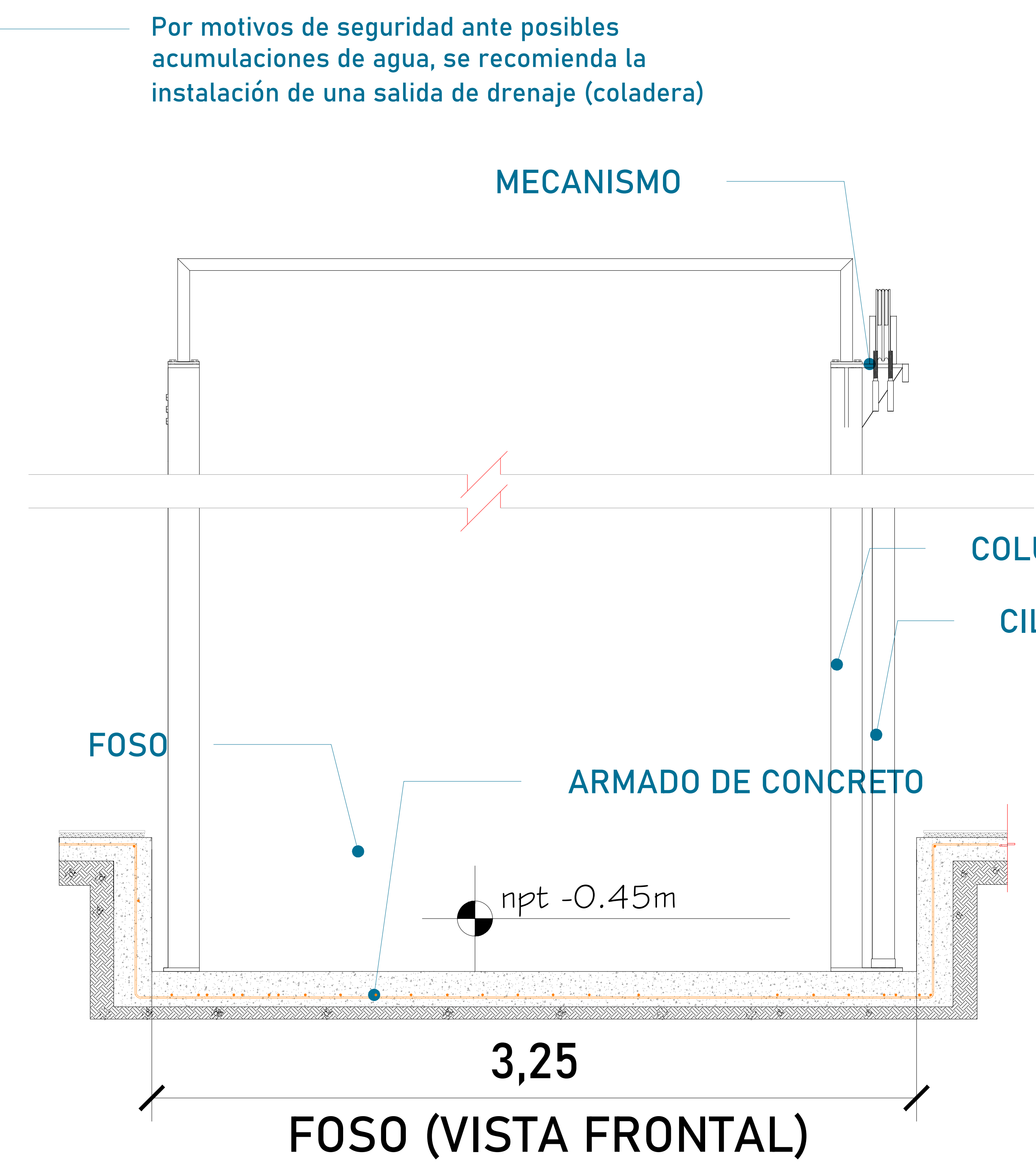
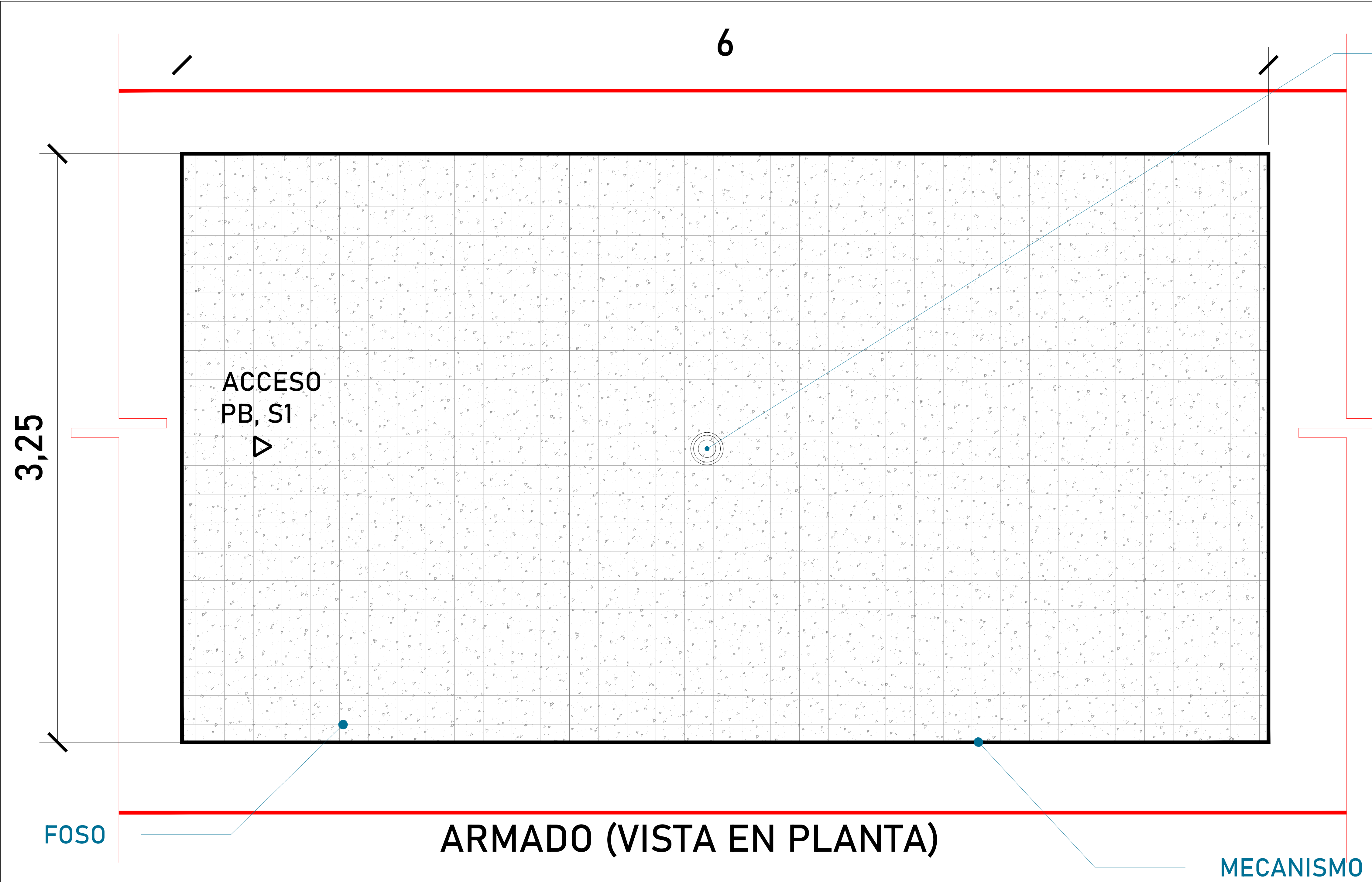

UBICACION:
Carretera Federal México-Querétaro



NOTAS GENERALES

TABLA DE ACCESOS

Acceso 1	P.B., S1



TABLA DE MODIFICACIONES:

NO.	DESCRIPCIÓN	FECHA
0	LIBERACION DE GUÍA MECÁNICA	08/05/2023

EMPRESA: **TecnoRampa**
INGENIERÍA DE ELEVADORES Y ESCALERAS

RAZÓN SOCIAL: RICARDO JOEL GARAY JIMENEZ Y MOISES VISUET GOMEZ

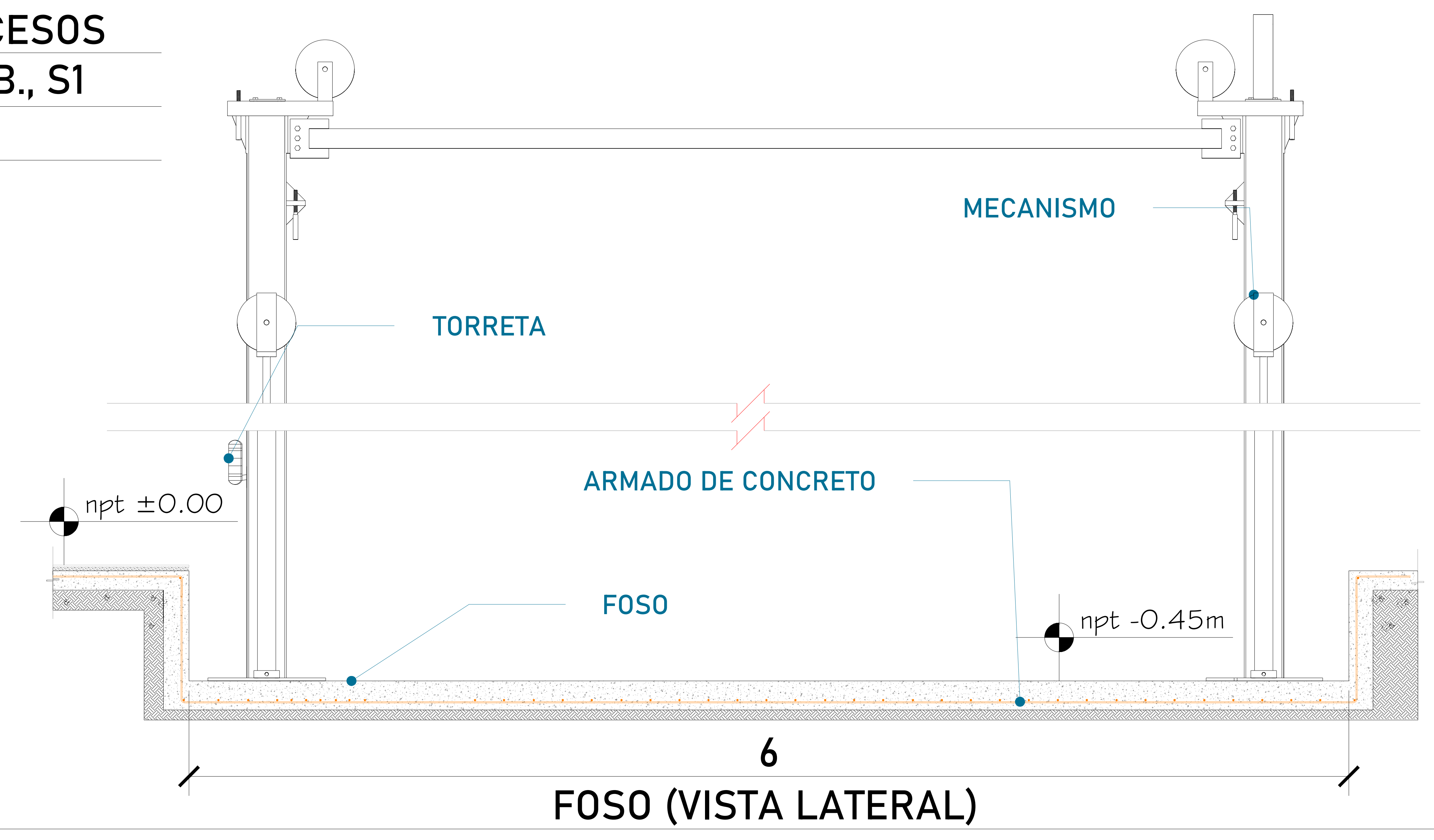
VOBO: ARQ. EVELIN ALVARADO

FECHA: 08/05/2023

PLANO: HUECO PARA EL ELEVADOR

CLAVE: A-2

Man yut 3.

DESCRIPCIÓN DE UNIDAD HIDRAULICA 10HP	
ALIMENTACION	220 VCA
NUMERO DE FASES	3
AMPERS DE CONSUMO	27
WATSS DE CONSUMO	7.4 KW
TIPO DE ACEITE	ISO 68

TABLA DE CALIBRES	
CALIBRE	DISTANCIA
8 AWG	0-10M
6 AWG	11-15 M
- (CONTEMPLAR CALCULO)	16- EN ADELANTE

NOMENCLATURA DE BOTONERAS: P.B.-S.1

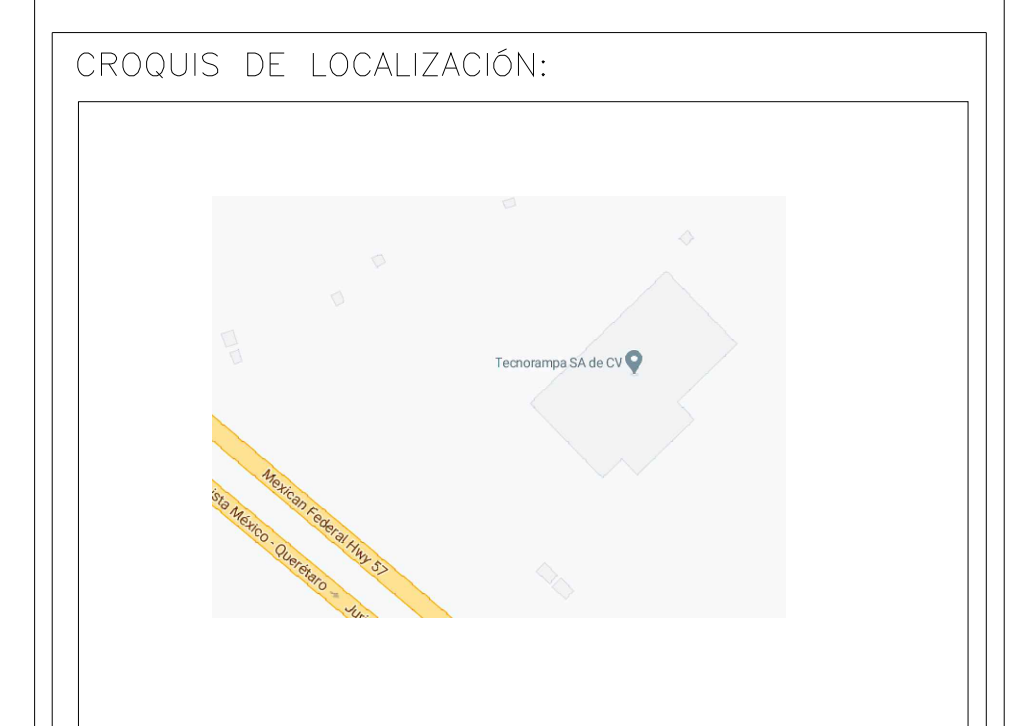

UBICACION: Carretera Federal México-Querétaro



NOTAS GENERALES

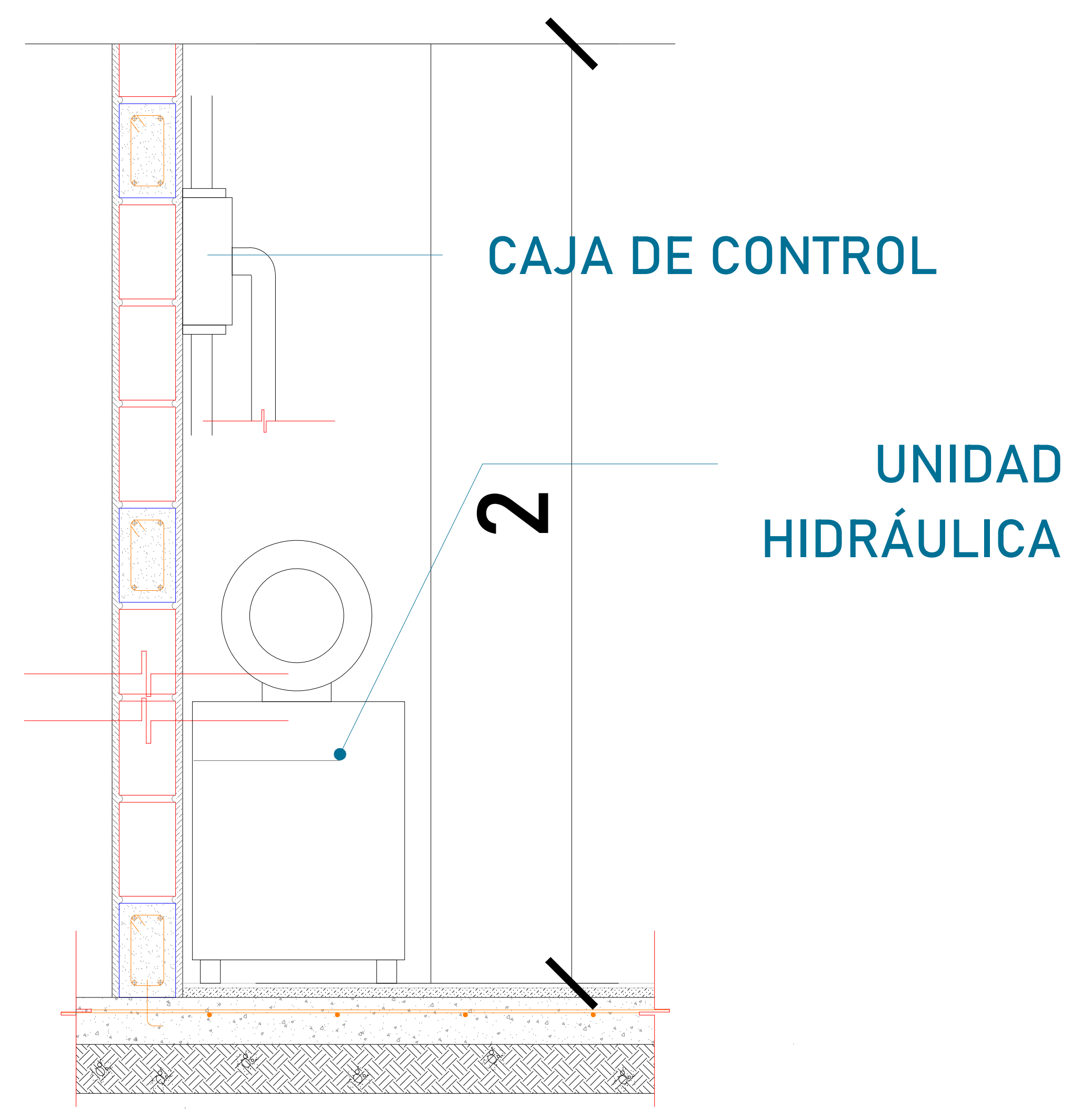
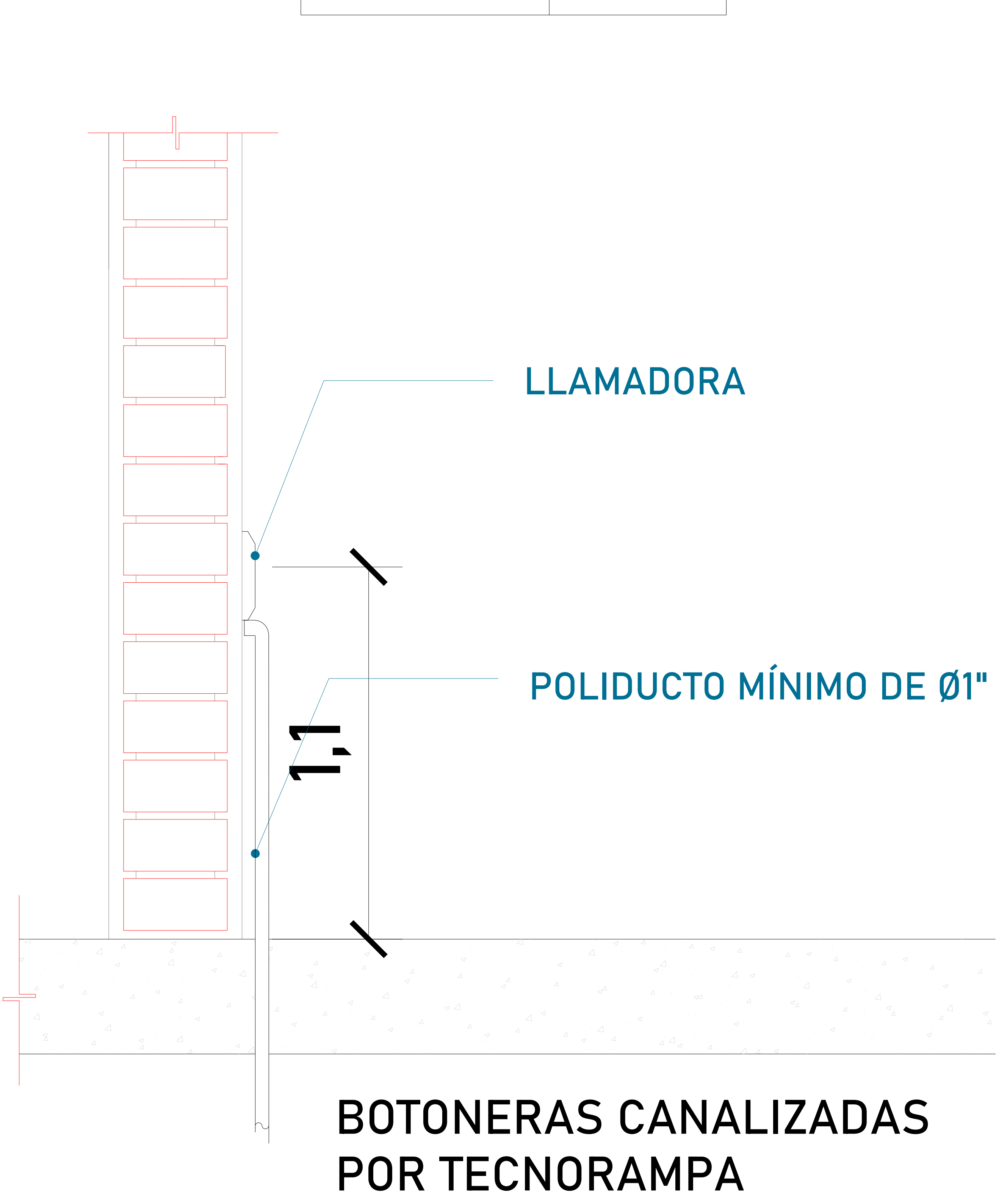

El motor del equipo Tecnorampa, debe estar protegido del polvo y agua o cualquier sustancia que pudiera contaminar el aceite por eso se solicita un nicho de 1.15mx0.65mx2.00m para su resguardo.

- El cliente suministra, instala y energiza centro de carga con alimentación trifásica a 220V, con neutro y tierra física, e interruptor termomagnético de 3 x 50 Amp exclusivo para el elevador, deberá colocarse en el área donde se ubique la unidad hidráulica y control eléctrico proporcionado por TECNORAMPA a no mayor de 5.00m del área del equipo.

Por seguridad no deberá ser manipulado por personal no autorizado

*Al hacer caso omiso de las indicaciones ya dictadas y tenga alguna falla el equipo, Tecnorampa no se hará responsable de estas, además de que el año de garantía no tendría cobertura para estos daños.

TABLA DE MODIFICACIONES:		
NO.	DESCRIPCIÓN	FECHA
0	LIBERACIÓN DE GUÍA MECÁNICA	08/05/2023

EMPRESA: **TecnoRampa**
Suministro de Equipos y Mantenimiento

RAZÓN SOCIAL: RICARDO JOEL GARAY JIMENEZ Y MOISES VISIET GOMEZ

VOBO: ARQ. EVELIN ALVARADO

FECHA: 08/05/2023 ELEVADOR: AUTOS PLAT

PLANO: ALIMENTACIÓN Y BOTONERAS CLAVE: **A-4**

