

INICIA A PARTIR DE MURO.
POSIBLEMENTE "INVADIR" EL REGISTRO
LIBRAR ESTE. LOS CENTIMETROS QUE
SEAN NECESARIOS

PLANTA SEMISOTANO
(H=3.40M)

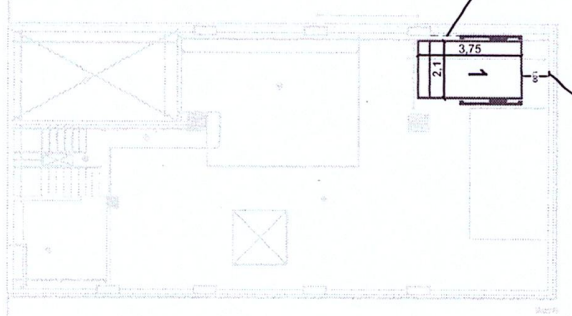

CM ANCLADA A
COLUMNA
ESTRUCTURAL
DEL EDIFICIO

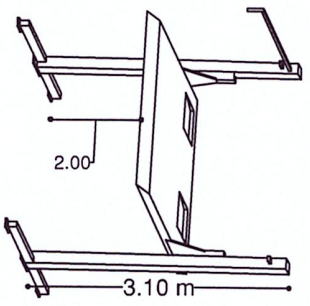

VISTA ISOMETRICO

FIRME PARA ANCLAJE DE EQUIPOS

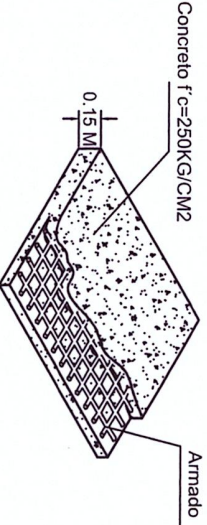

Firme: 15 cm de espesor concreto armado f'c=250 kg/cm2.

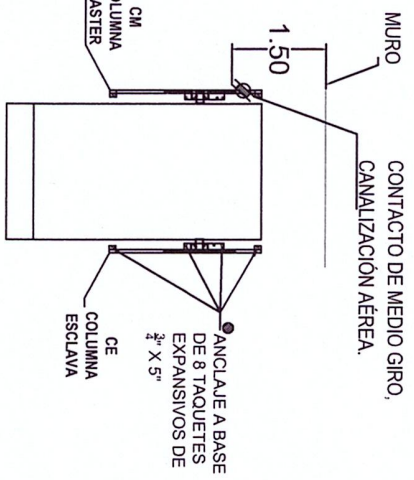

DESCRIPCION DE UNIDAD HIDRAULICA	
ALIMENTACION	220 VCA
NUMERO DE FASES	2
AMPERES DE CONSUMO	16
WATTS DE CONSUMO	2.2 KW
TIPO DE ACEITE	ISO 68



CLIENTE:
MARIA DEL CONSUELO GARCIA SILVEIRA
FOLIO: 24124
SIGURSAL: 22481

Tecno Rampa
SINCRONA EN TECNOLOGIA Y SERVICIOS

desarrollador: JNK
SINCRONA EN TECNOLOGIA Y SERVICIOS

PROYECTOR:
SEMRADO DE RAMPAS

CARACTERISTICAS
01 EQUIPO TR EVOLUTION

- Altura de levanto: 2.00m
- Motor de levanto: 2.2 KW
- Alimentación: Bifásica de 220V / 2 fases, un neutro y una tierra física e interruptor termomagnético de 2 x 39amp laves de consumo por cada equipo. el cable en el equipo es a base de un contacto y clavija de medio giro, el cliente suministra y decide. Disco y freno.
- Disco y freno: según requerido según sembrado.
- Carcasa invertida, equipo 1.



VO. BO.

[Signature]
NOMBRE Y FIRMA
E.I.C. 20 POR PARTI DEL CLIENTE A MANEJO DE TECNO RAMPAS

TECNORAMPA, S.A. DE C.V.

