

CLIENTE: MARIA JOSE MAGALI GONZALEZ MONTOYA

FOLIO: 28666

SUCURSAL: 21161



**TecnoRampa**  
SINERGIAS EN TECNOLOGÍA Y SERVICIOS

PROYECTO:

SEMBRADO

CARACTERÍSTICAS

01 EQUIPO LIBRE TR EVOLUTION

- Altura de levante similar al vecino de la derecha.
- Canalización superior.
- Unidad hidráulica de 2HP.
- Alimentación Monofásica de 110V (Una fase, un neutro y una tierra física) e interruptor termomagnético de 1x30Amp libres de consumo, el remate en el equipo será a base de un contacto y clavija de medio giro de 3 nemas (Imagen anexa).
- Distancia de resguardo según sembrado.
- Carcasa invertida

EJEMPLO DE CONTACTO Y CLAVIJA DE 110V. EL CLIENTE SUMINISTRA Y DECIDE. MODELO Y MARCA.



110V

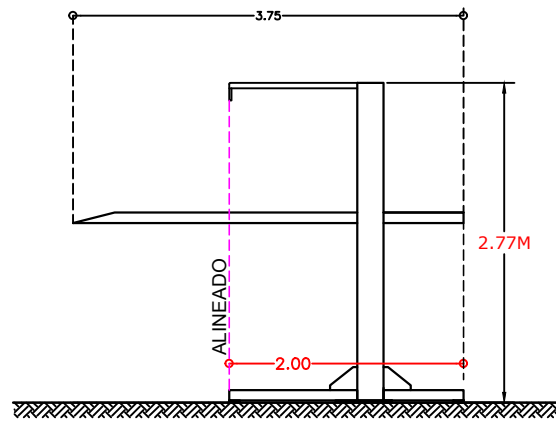
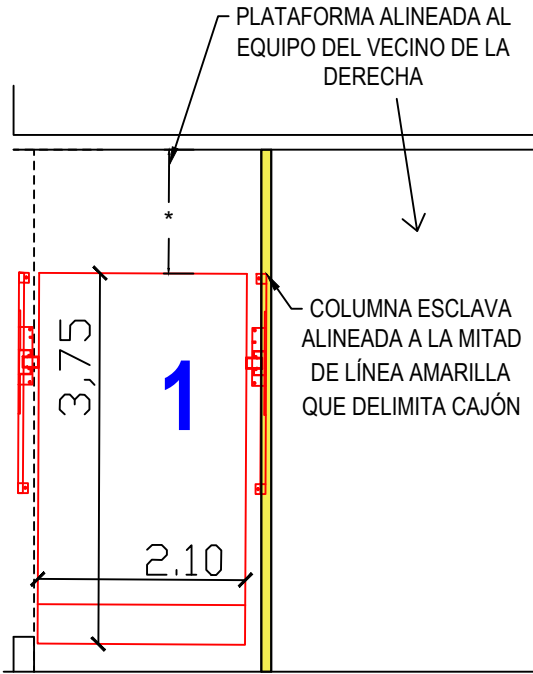

VISTA LATERAL

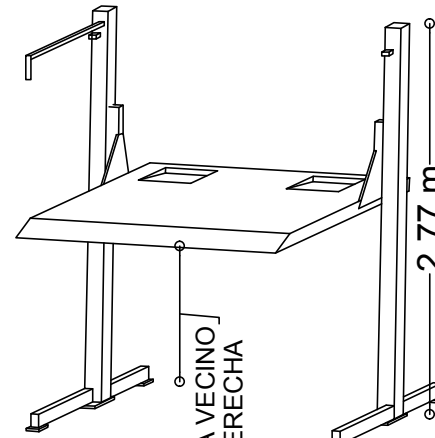

VISTA ISOMÉTRICO

BOTONERA FIJADA EN COLUMNA ESTRUCTURAL.

FIRME PARA ANCLAJE DE EQUIPO

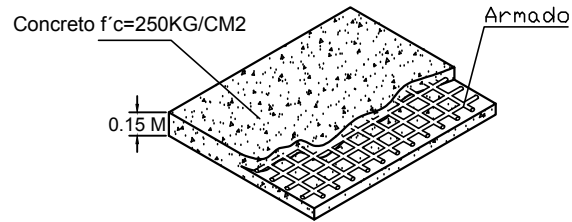

DESCRIPCIÓN DE UNIDAD HIDRÁULICA

ALIMENTACION	110 VCA
NUMERO DE FASES	1
AMPERS DE CONSUMO	18.5000
WATTS DE CONSUMO	1.5 KW
TIPO DE ACEITE	ISO 68

UNIDAD HIDRAULICA

2HP

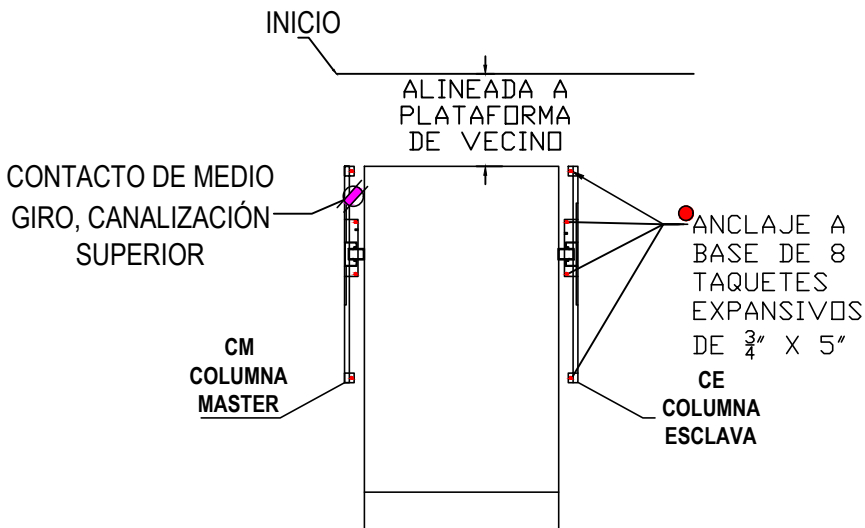

VO.BO.

Maria Jose Magali Gonzalez Montoya  
NOMBRE Y FIRMA

EL VO.BO. POR PARTE DEL CLIENTE AVALA EL SEMBRADO DE EQUIPOS.

TECNORAMPA, S.A. DE C.V.

ACION	
PROYECTO:	
UBICACION:	EMPRESA:
PROPIETARIO:	FECHA: MAYO 2024
LEVANTAMIENTO: ARQ. EVELIN AH	PROCESO: ESCALA SIN
	ACOTACION: MTS.

**A/1**