

DESCRIPCIÓN

X1- ALTURA 2° ESTACIÓN

X2- ACCESOS LATERALES
ACCESO:
A1.- 1.00M

X3- ALTURA DE COLUMNAS DEL
EQUIPO

PUERTA
A1; NO INSTALADA
A2; INSTALADA

DESCRIPCIÓN DE EQUIPO

X11- CABINA COLOR SILVER METALLIC

X12- CRISTAL CLARO

X13- CABINA ARMADA

X14- COLUMNAS COMPLETAS

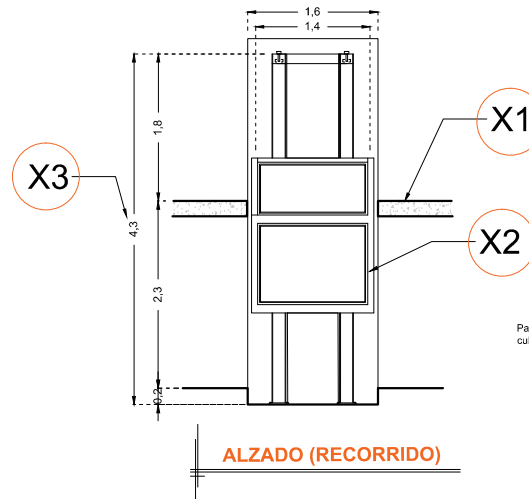

X1

X2

X3

ALZADO (RECORRIDO)

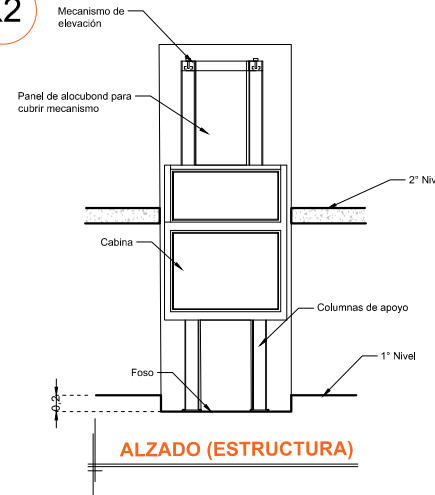

ALZADO (ESTRUCTURA)

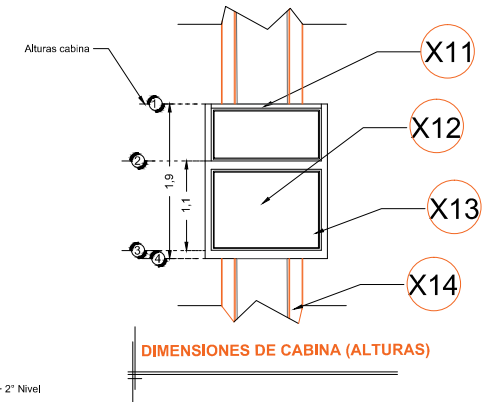

DIMENSIONES DE CABINA (ALTURAS)

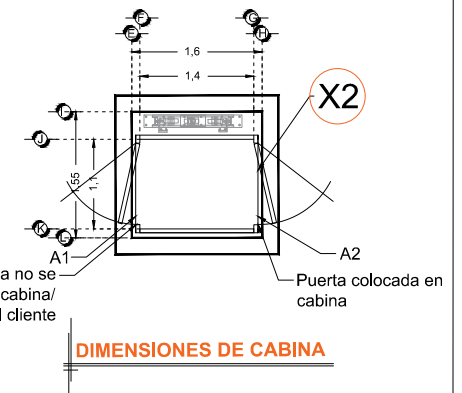

DIMENSIONES DE CABINA

Esta puerta no se coloca en la cabina/
Entregar al cliente
Puerta colocada en cabina

RAZON SOCIAL: **NACIONAL MONTE DE PIEDAD**

ELEVADOR : **DISCAPACITADOS**

LEVANTAMIENTO:
Arq. Salvador Silva S.

FIRMA:

N. DE CLIENTE: **11688**

NOMBRE:
Liliana Hernandez Olvera

TIPO: **MEDIA**

CARGA:
400 KG UH : 2 HP

UBICACIÓN: **Av. Gustavo Baz Prada #220 Mz. 3 Lote 3,
esq. Atlacomulco Tlanepantla Edo. de Mex.**

ELEVACION: **2.30 MTS**

No. DE NIVELES: **2**

TUBERÍA: **GRUESA**

EQUIPO

MEX-002-L