

**DESCRIPCIÓN**

- X1-** ALTURA 2º ESTACIÓN
- X2-** ACCESO FRONTAL A DOS HOJAS  
ACCESO:  
A1.- 1.30M
- X3-** ALTURA DE COLUMNAS DEL EQUIPO

**DESCRIPCIÓN DE EQUIPO**

- X11-** CABINA COLOR: SILVER METALLIC
- X12-** CRISTAL CLARO- ESMERILADO  
(PARTE BAJA)
- X13-** CABINA DESARMADA
- X14-** COLUMNAS COMPLETAS

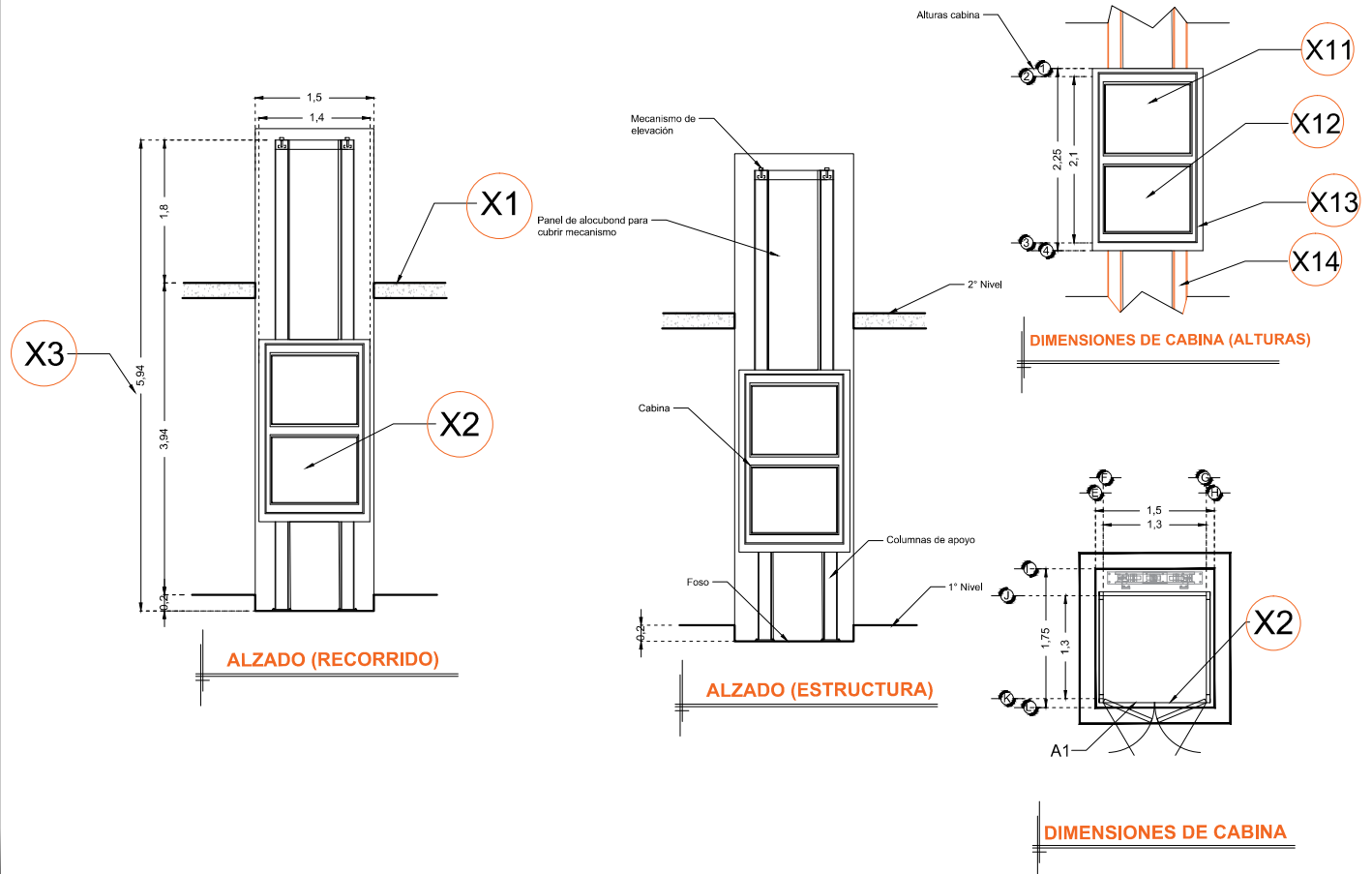

RAZON SOCIAL: **FERRETERIA Y MATERIALES PARA LA CONSTRUCCION LUGANO S.A. DE C.V.**

N. DE CLIENTE: **13896**

NOMBRE:  
**Arq. Silver Stein Segura**

UBICACIÓN: **Las Maderas de San Marcos, Lazaro Cardenas #197, Guelatao, Santa Lucia del Camino Oaxaca**

ELEVADOR : **DISCAPACITADOS**

TIPO: **SEMICOMPLETA**

ELEVACION: **3.94 MTS**

No. DE NIVELES: **2**

LEVANTAMIENTO:  
**Arq. Mariana Olvera U.**

CARGA: **500 KG** UH : **2 HP**

TUBERÍA: **Delgada**

FIRMA:

**EQUIPO**

**OAX-002-L**