

ESPECIFICACIONES
PARA INSTALACIÓN

- PANEL DE SEGURIDAD
- TUBERÍA PARED DELGADA

ESPECIFICACIONES
DE ELEVADOR

- TIPO: CABINA SEMICOMPLETA DESARMADA
- COLOR: SILVER METALLIC
- ACABADO: CRISTAL CLARO
- REC. ELEVADOR: 3.20 METROS.
- No. ESTACIONES: 2 EST.
- COLUMNAS: 5.20 M. EN 2 PARTES
- CARGA: 500 Kg.
- U.H: 2 HP.

Handwritten signature and date: 20-06-17

REV.	DESCRIPCIÓN DEL CAMBIO	FECHA	ELABORÓ
1	EMISIÓN DEL PLANO	19/06/2017	L. ZARRAGA

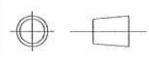

DESCRIPCIÓN DEL EQUIPO SEMICOMPLETA DISCAPACITADOS			
CLIENTE:	ARMANDÓ PACHECO		
LEVANTAMIENTO:	SALVADOR SILVA	NO. CLIENTE:	14018
COTAS: MM	ELABORO: L. ZARRAGA	PROCESO:	ESTRUCTURACIÓN
TOLERANCIAS:	REVISO: SALVADOR SILVA	NO. PLANO:	E001-001
X ± 0.01	APROBO:		
XX ± 0.1	A. CARRANZA		
XXX ± 1			
XXXX ± 2			
ANGULAR ± 1°			

VISTA FRONTAL

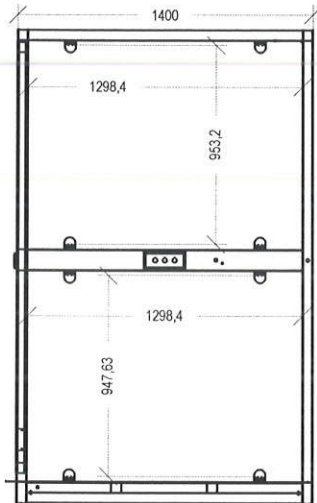

VISTA LATERAL DERECHA

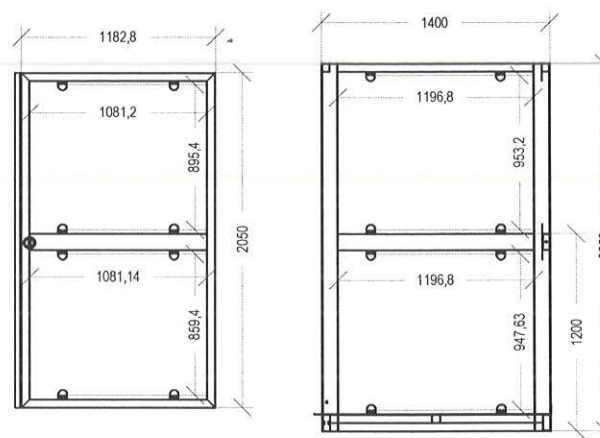

VISTA PUERTA DERECHA

VISTA POSTERIOR

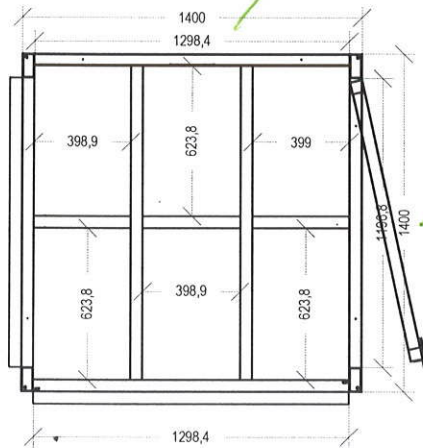

VISTA INFERIOR

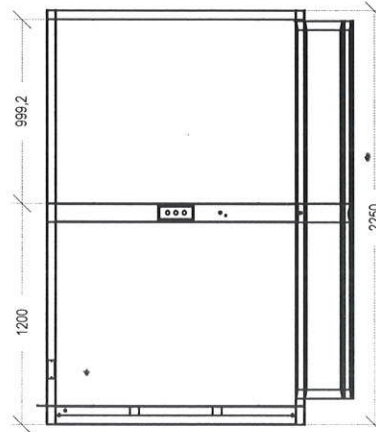

ALTURA DE CABINA

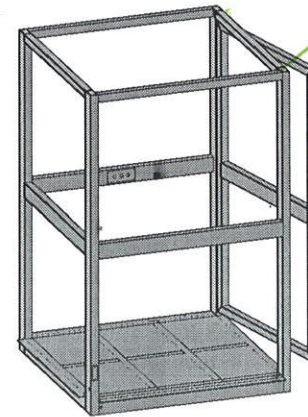

ISOMETRICO

ESPECIFICACIONES

- CABINA DESARMADA ✓
- COLOR: SILVER METALLIC ✓
- 2 ESTACIONES ✓

Handwritten signature and date: 20-06-17

REV.	DESCRIPCIÓN DEL CAMBIO	FECHA	ELABORÓ
1	EMISIÓN DEL PLANO	19/06/2017	L. ZARRAGA



DESCRIPCIÓN DEL EQUIPO SEMICOMPLETA DISCAPACITADOS			
CLIENTE:	ARMANDO PACHECO		
LEVANTAMIENTO:	SALVADOR SILVA	NO. CLIENTE:	14018
COTAS: MM	ELABORÓ: L. ZARRAGA	PROCESO:	ESTRUCTURACIÓN
TOLERANCIAS:	REVISO: SALVADOR SILVA	NO. PLANO:	E001-001
X ± 0.01	APROBÓ:		
XX ± 0.1	A. CARRANZA		
XXX ± 1			
XXXX ± 2			
ANGULAR ± 1°			

PERFILES REFORZADOS EN ESTRUCTURA DE SUJECCIÓN

COLUMNAS

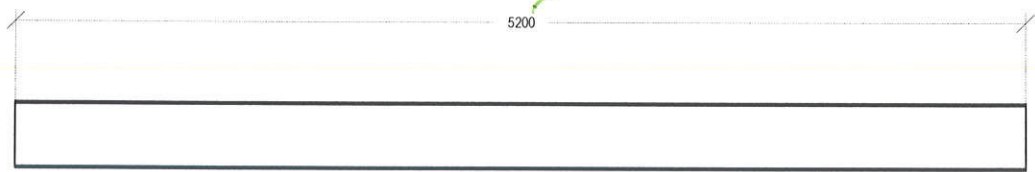

IPS TIPO AMERICANO DE 101.6 MM (4 PULGADAS)

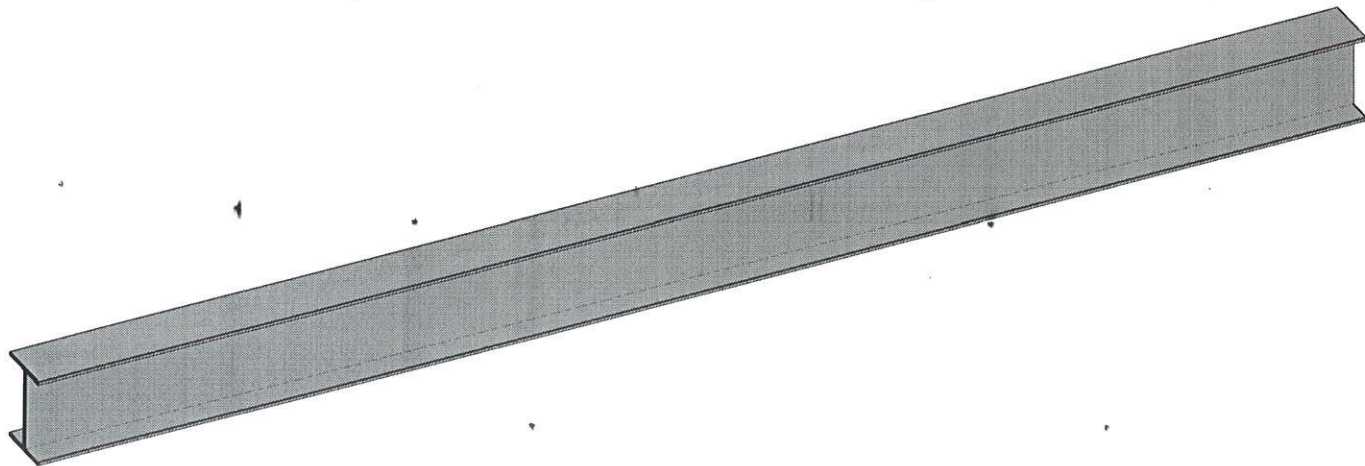

ESPECIFICACIONES
DE ELEVADOR

COLOR: SILVER METALLIC

No. ESTACIONES:
2 EST.

COLUMNAS:
EN 2 PARTES

[Handwritten signature]
20-06-17

REV.	DESCRIPCIÓN DEL CAMBIO	FECHA	ELABORÓ
1	EMISIÓN DEL PLANO	19/06/2017	L. ZARRAGA

TecnoRampa

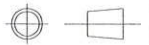

DESCRIPCIÓN DEL EQUIPO
SEMICOMPLETA DISCAPACITADOS

CLIENTE:	ARMANDO PACHECO		
LEVANTAMIENTO:	SALVADOR SILVA	NO. CLIENTE:	14018
COTAS: MM	ELABORÓ: L. ZARRAGA	PROCESO:	ESTRUCTURACIÓN
TOLERANCIAS: X ± 0.01 XX ± 0.1 XXX ± 1 XXXX ± 2 ANGULAR ± 1°	REVISÓ: SALVADOR SILVA	NO. PLANO:	E001-001
	APROBÓ: A. GARRANZA		

CILINDRO

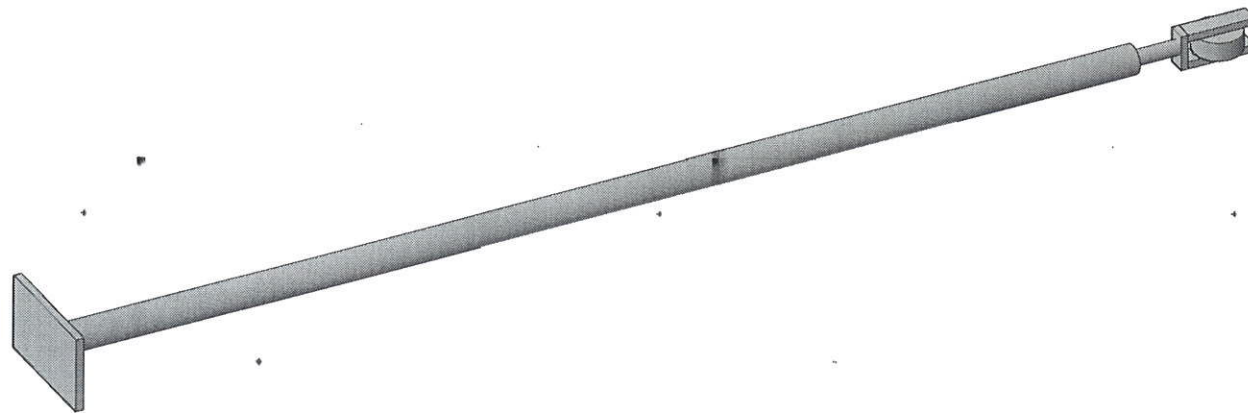
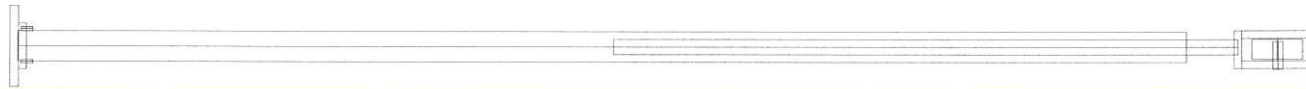

ESPECIFICACIONES DE ELEVADOR

COLOR: SILVER METALLIC

CARGA:
500 Kg.

U.H:
2 HP.

ESPECIFICACIONES DE CILINDRO

CARRERA DE CILINDRO: 1900 mm
1.90 METROS.

VASTAGO: 34.925 mm (1 ³/₈")

CAMISA: 50.8 mm (2 ")

PUERTOS: 9.525 mm (³/₈")

POLEAS: 8 X 1 ¹/₄" (4 PZ)

REV.	DESCRIPCIÓN DEL CAMBIO	FECHA	ELABORÓ
1	EMISIÓN DEL PLANO	19/06/2017	L. ZARRAGA

TecnoRampa



DESCRIPCIÓN DEL EQUIPO
SEMICOMPLETA DISCAPACITADOS

CLIENTE:	ARMANDO PACHECO		
LEVANTAMIENTO:	SALVADOR SILVA	NO. CLIENTE:	14018
COTAS: MM X ± 0.01 XX ± 0.1 XXX ± 1 XXXX ± 2 ANGULAR ± 1°	ELABORO: L. ZARRAGA	PROCESO: ESTRUCTURACIÓN	
	REVISO: SALVADOR SILVA	NO. PLANO: E001-001	
	APROBÓ: A. CARRANZA		

PLACA BASE

ESPECIFICACIONES

COLOR: SILVER METALLIC

CARGA:
500 Kg.

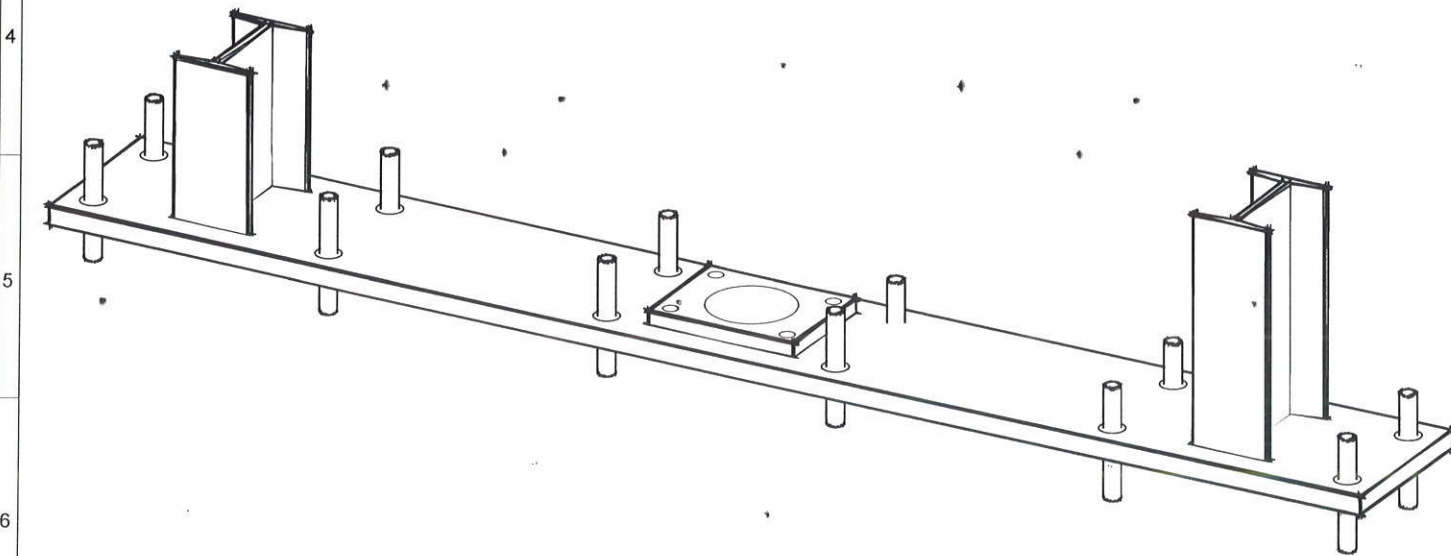
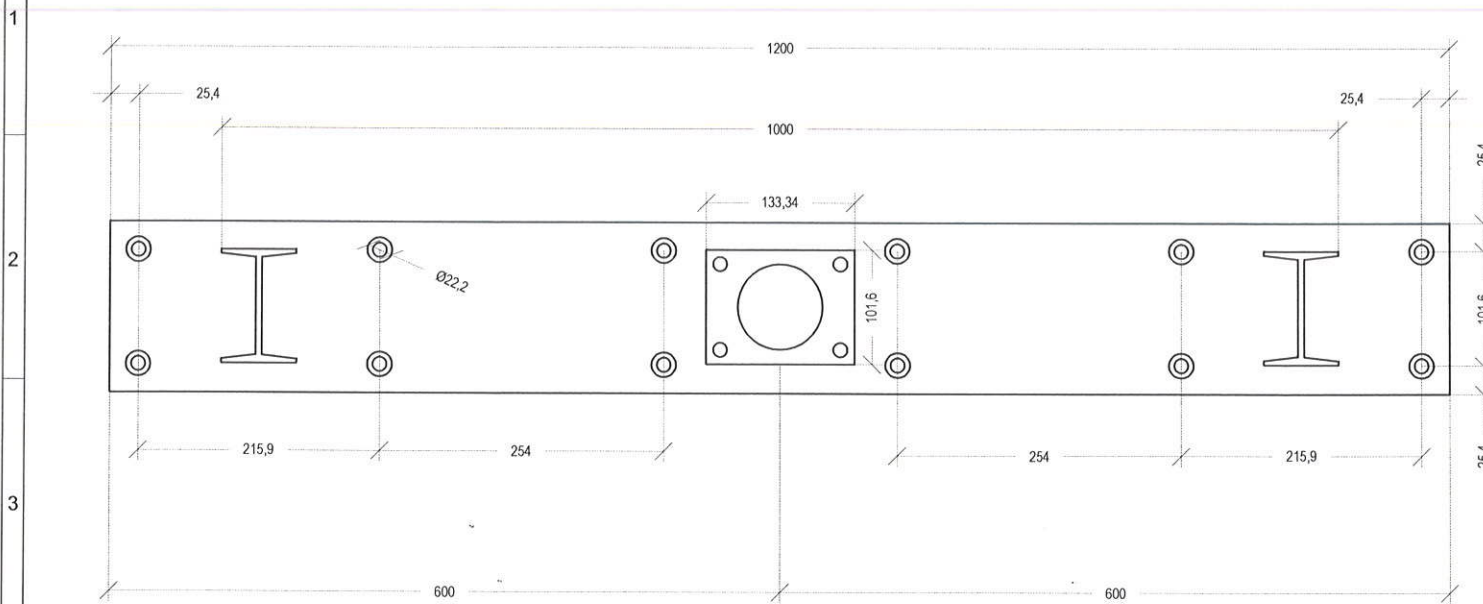

REV.	DESCRIPCIÓN DEL CAMBIO	FECHA	ELABORÓ
1	EMISIÓN DEL PLANO	19/06/2017	L. ZARRAGA

TecnoRampa



DESCRIPCIÓN DEL EQUIPO
SEMICOMPLETA DISCAPACITADOS

CLIENTE:	ARMANDO PACHECO		
LEVANTAMIENTO:	SALVADOR SILVA	Nº. CLIENTE:	14018
COTAS: MM	ELABORÓ: L. ZARRAGA	PROCESO:	ESTRUCTURACIÓN
TOLERANCIAS: X ± 0.01 XX ± 0.1 XXX ± 1 XXXX ± 2 ANGULAR ± 1°	REVISÓ: SALVADOR SILVA	NO. PLANO:	E001-001
	APROBÓ: A. CARRANZA		

PUENTE

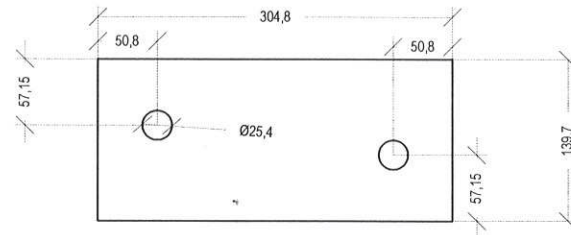
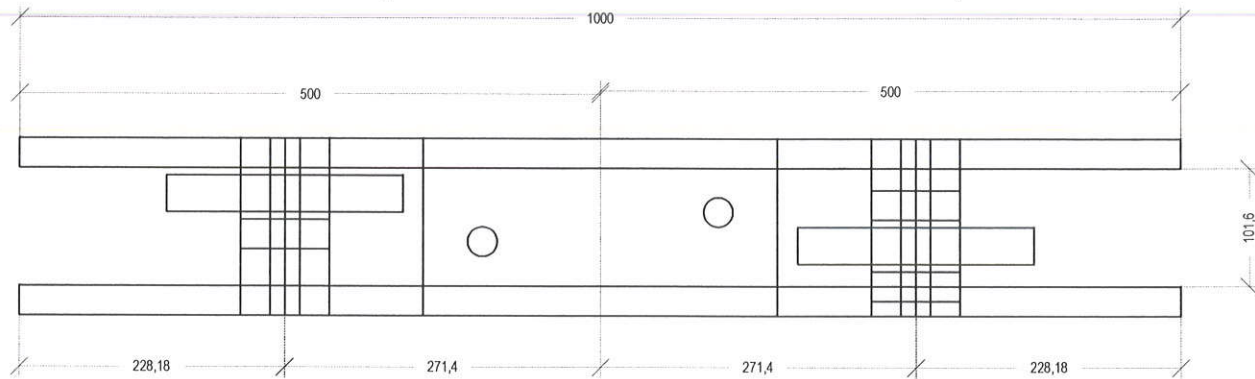

POLEAS: 8 X 1 1/4" (4 PZ)

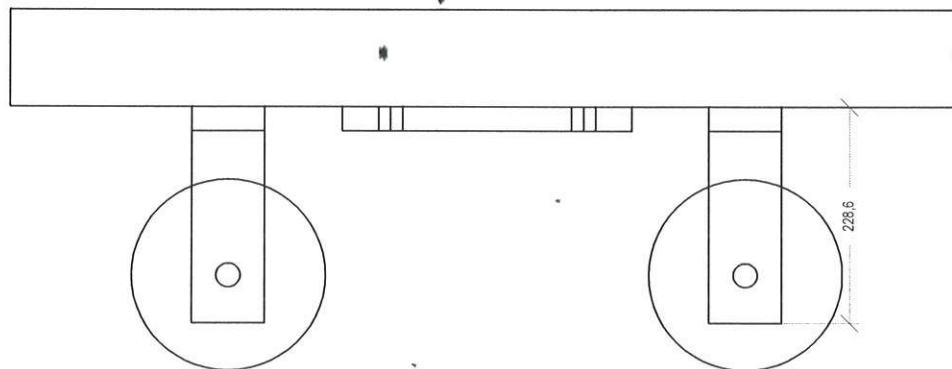

ESPECIFICACIONES

COLOR: SILVER METALLIC

CARGA:
500 Kg.

REV.	DESCRIPCIÓN DEL CAMBIO	FECHA	ELABORÓ
1	EMISIÓN DEL PLANO	19/06/2017	L. ZARRAGA

TecnoRampa

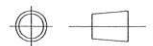

DESCRIPCIÓN DEL EQUIPO
SEMICOMPLETA DISCAPACITADOS

CUENTE:	ARMANDO PACHECO		
LEVANTAMIENTO:	SALVADOR SILVA	Nº. CLIENTE:	14018
COTAS: MM	ELABORO: L. ZARRAGA	PROCESO:	ESTRUCTURACIÓN
TOLERANCIAS: X ± 0.01 XX ± 0.1 XXX ± 1 XXXX ± 2 ANGULAR ± 1°	REVISO: SALVADOR SILVA	Nº. PLANO:	E001-001
	APROBO: A. CARRANZA		

CABLE DE 1/2" TIPO ELEFANTE

06 METROS CON 29 CENTIMETROS

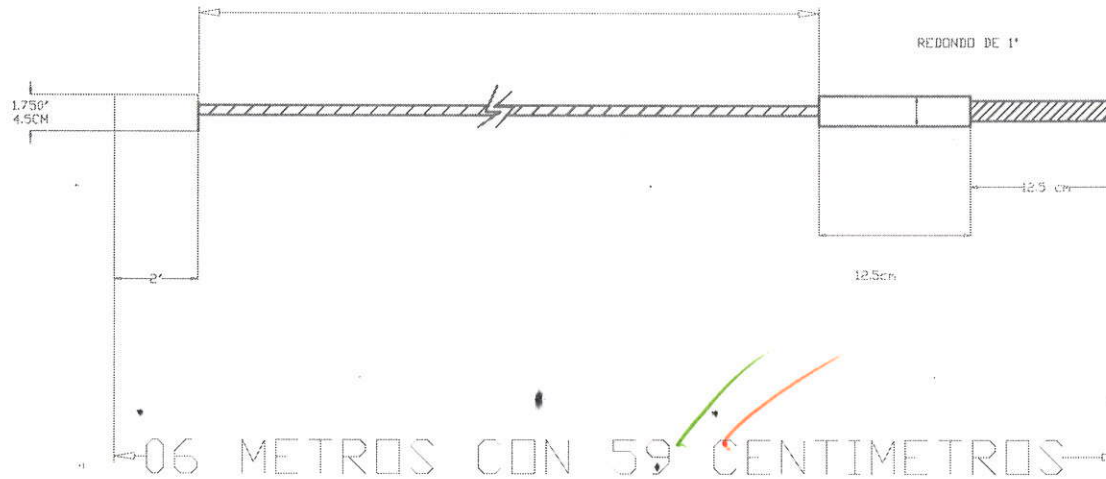

06 METROS CON 59 CENTIMETROS

Handwritten signature and date: 20-06-17

TECNOGRAMPA S.A. DE C.V.

DESCRIPCION: CABLE DE 1/2" TIPO ELEFANTE.		FECHA DE ENTREGA DE PLANOS: 19 / JUNIO / 17	
PROCESO: PENSADO DE CABLES.	NUMERO DE CLIENTE: 14018	ELABORO: LUIS M. ZARRAGA	INFO. ADICIONAL: <i>[Handwritten signature]</i>
ACABADO FINAL: MATAR FILOS.	MATERIAL: CABLE ELEFANTE DE 1/2	VENDEDOR: SALVADOR SILVA	
CANTIDAD: 2 PZAS.	ACOT: MTS/ CM	NO. DIB: 1/1	REVISO: ING. ALFREDO C.
			XX XXX XXXX ± 0.020 XXXXX ANGULAR CENCEN PERPEN PARALE POSICION RUGOSI
			MATAR FILOS Y REBABAS HACER CHAPLANES LISOS PARA ENSAMBLE Y ESTETICA LAVAR, SOPLETEAR, LUBRICAR PARA ENSAMBLE Y ESTETICA
			FILE: CAPAS: RUTA:

Handwritten signature

PROYECTO: ARMANDO PACHECO 14018

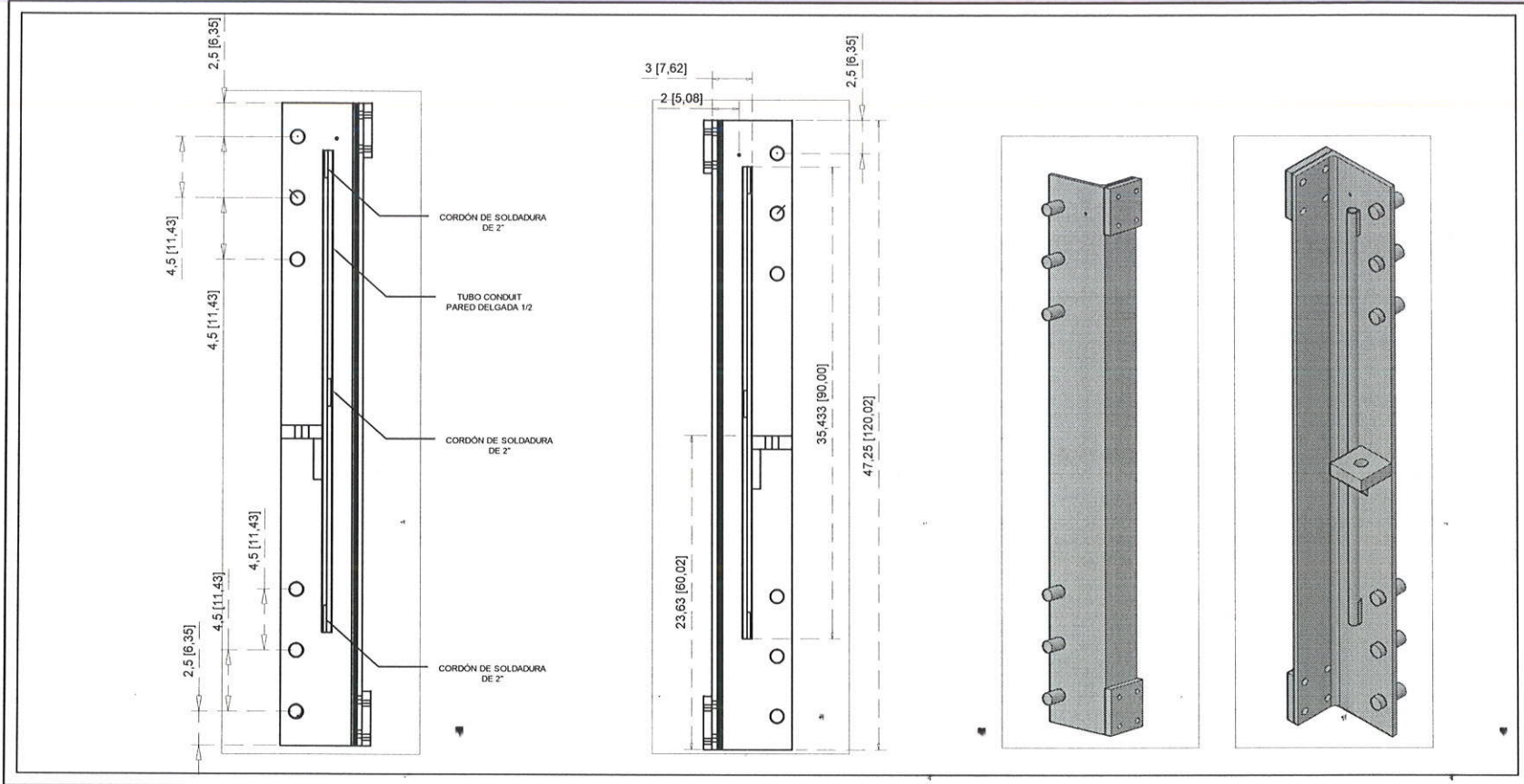

TECNORAMPA S.A DE C.V.

DESCRIPCIÓN: CARROS PARA ELEVADORES DE DISCAPACITADOS		PROYECTO: "CABLE VIAJERO".	
PROCESO: MAQUINADO Y CORTE	CLIENTE: VARIOS	FECHA: 09/05/16	INFO. ADICIONAL:
ACABADO FINAL: MATAR FILOS	MATERIAL: TUBO CONDUIT PARED DELGADA 1/2 ÁNGULO DE 4" X 6" X 1/2"	ELABORO: VICTOR M. MAURICIO	
CANTIDAD: 2 Pz por equipo	ACOT: IN / CM	NO. DIB.:	

VISTA POSTERIOR DE CABINA

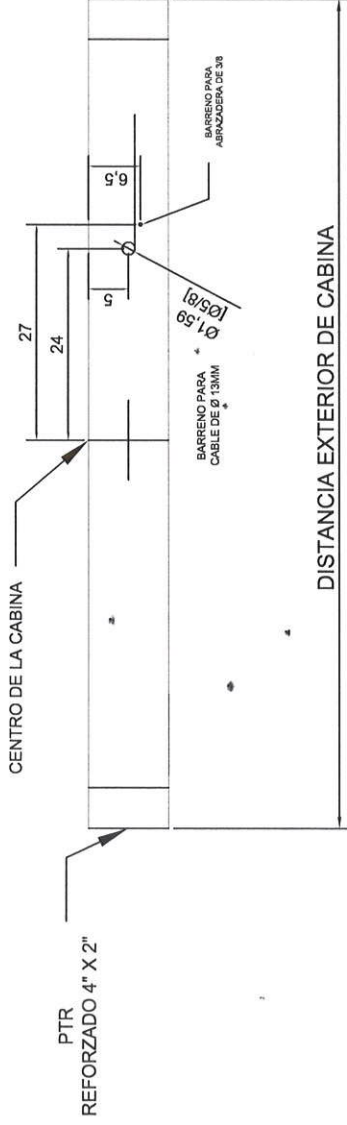

NOTA:
FAVOR DE DEJAR LA ABRAZADERA
DE 3/8 FUA EN LA CABINA

TECNORAMPA S.A DE C.V.

DESCRIPCION : BARRENOS PARA CABLE VIAJERO		PROYECTO : *ELEVADORES DISCAPACITADOS*	
PROCESO: BARRENADO	CLIENTE: GENERAL	FECHA: 28 / 04 / 16	INFO. ADICIONAL:
ACABADO FINAL: MATAR FILOS.	MATERIAL: ABRAZADERA DE 3/8 PUA CON PUNTA DE BROCA 8X1	ELABORO: VICTOR MANUEL M.	DEJAR ABRAZADERA DE 3/8 FUA EN LA CABINA Y EN LOS CARROS
CANTIDAD:	ACOT: CM/IN	REVISO:	
	NO. DIB.:		



LEVANTAMIENTO DE ELEVADORES

6447

BLVD. HIDALGO #177 A COL. CENTRO
CP. 26680 SAN JUAN DEL RIO, QRO.

LADA SIN COSTO:
01 869 6335 332, 01 869 9340 899
email:contacto@tecnorampa.com.mx

NOMBRE DEL CLIENTE: Amardo Pacheco FECHA: 13-06-17

RAZÓN SOCIAL: _____

DIRECCIÓN DE INSTALACIÓN: boles balcares #3 col. bosques del

REFERENCIA DE DIRECCIÓN: Arreducto, Quejetero

TELÉFONO: _____ CORRED: _____

DESCRIPCIÓN DEL LUGAR / ACCESOS DE INSTALACIÓN:

ACCESO DE EQUIPO: DESARMADO ARMADO

COLUMNAS: LARGAS CORTAS

EQUIPO DE SEGURIDAD ESPECIAL: ZAFATOS CHALECO LENTES CASCO

Nº. PARTES: 2 OTRO: _____

CONDICIONES PARA INGRESAR: _____ HORARIO: LIJX OTROS: _____

DOCUMENTOS: IFE

AVANCE ACTUAL DE LA OBRA: 50%

DESCRIPCIÓN DEL EQUIPO:

CLASIFICACIÓN: TIPO DE CABINA: 3.20

CARGA: CAMILLAS MEDIA 1.10 M

DISCAPACITADOS: TIJERA SEMI-COMPLETA (SIN TECHO 2.10 M)

AUTOS: UNDER RAMP COMPLETA 2.10 M

ELEVADORES DE TIJERA: 45 CM

ELEVADORES DE 2 COLUMNAS: 20 CM

ELEVADORES DE 4 COLUMNAS: 45 CM

DIMENSIÓN DE CABINA INTERIOR: LARGO 130 ANCHO 130

ELEVACIÓN: 3.20

ESTACIONES: 2

CAPACIDAD DE CARGA: 500 KG

UNIDAD HIDRÁULICA: 2 HP

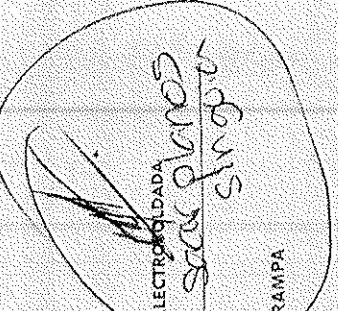

DIMENSIÓN DE FOSO: LARGO 1.75

ANCHO 1.50

PROFUNDIDAD 0.20

NOTA: FIRME DE CONCRETO DE 15 CM DE ESPESOR CON RESISTENCIA DE 250 KG/CM2. ARMADO CON MALLA ELECTRODADADA

SALVADOR SILVAS

COMPONENTES EXTRA _____

CLIENTE: SI NO

FOSO:

INSTALACIÓN ELÉCTRICA:

CANALIZACIÓN DE BOTONERAS:

TRABAJOS PENDIENTES POR REALIZAR:

TECNORAMPA:

GUÍA MECÁNICA:

SOLICITUDES ADICIONALES: _____

ALIMENTACIÓN ELÉCTRICA

INSTALACIÓN ELÉCTRICA MONOFÁSICA A 110 VAC CON NEUTRO: TIERRA FÍSICA

INSTALACIÓN ELÉCTRICA BIFÁSICA A 220 VAC CON NEUTRO Y TIERRA FÍSICA

INSTALACIÓN ELÉCTRICA TRIFÁSICA A 220 VAC CON NEUTRO Y TIERRA FÍSICA

ESTADO DE LA INSTALACIÓN ELÉCTRICA: INSTALADA NO INSTALADA OTRO

ACCESORIOS EXTRAS COSTO:

RESPONSABLE DE LA OBRA ELÉCTRICA: TUBERÍA: SI NO PARED:

DELGADA GRUESA

ACEPTO COSTO ADICIONAL _____

NOMBRE Y FIRMA: _____

FECHA DE TÉRMINO: _____

FIRMA: _____

ACABADO DEL ELEVADOR

COLORES: BLANCO SILVER METALLIC CRISTAL

AZUL GRIS PANTONE CLARO

AZUL BLANCO ALUCOBOND COLOR TINTEX

ESMERILADO

METAL DESPLEGADO LÁMINA PINTRO

OTRO: _____

SOLICITUD ADICIONAL: _____

ACEPTO Y CONOZCO LAS CARACTERÍSTICAS Y ACABADOS DEL EQUIPO A INSTALAR

Salvador Silvas

TECNORAMPA

NOMBRE Y FIRMA DEL RESPONSABLE: _____

ESTE DOCUMENTO NO SE PLAZA UN FOLIO EN TERMINOS EN LOS EQUIPOS SUMINISTRADOS AL CLIENTE. SE DEBE ALCERDU A LA APLICACION DEL EQUIPO PREVIAMENTE SOLICITADOS EN CASO DE REQUERIRLOS SERA BAJO RESPONSABILIDAD DEL CLIENTE, QUEDANDO EL PROVEEDOR LIBRE DE ALGUN RECLAMO FUTURO.

NOTA:

REVISY APRUEBO CADA UNO DE LOS PUNTOS QUE TRATA ESTE DOCUMENTO REFERENTE AL EQUIPO A INSTALAR, POR LO TANTO ESTOY CONFORME CON LAS ESPECIFICACIONES QUE EL PROVEEDOR DETERMINA, QUEDANDO LIBRE DE ALGUN RECLAMO O CONDICION QUE LE PRESTIONE A CUBRIR EL COSTO O RESTAURAR ALGUNA PARTE DEL EQUIPO QUE SE HAYA INSTALADO A PETICION DEL CLIENTE.

OBSERVACIONES GENERALES:

hacer a ESTUCCO Y Panel de Seguridad

DISTANCIA Y CORRIENTE PARA TRABAJOS DE INSTALACION

110 V 220V GENERADOR

FOSO

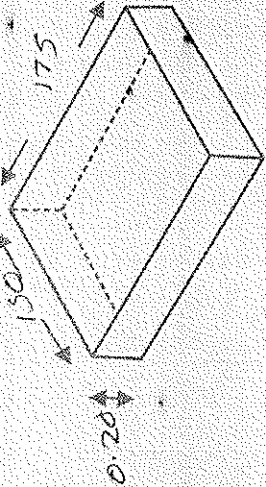

CC L 0 29
ME 0 39
0 19 0 33

CABINA

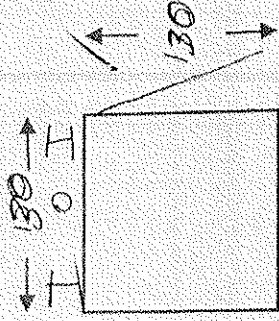

INFORMACION DE UNIDAD HIDRAULICA

BOTONERAS

PEDESTAL

SOBREPUESTAS

DISTANCIA APROXIMADA

ELEVADOR Y UNIDAD HIDRAULICA 5 m T3

EMPOTRADAS

CANALIZADAS POR TECNORAMPA

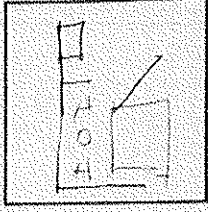

EN CASO DE NO ESTAR EL ENCARGADO LAS PERSONAS QUE PUEDAN RECIBIR Y TOMAR ALGUNA DECISION DEL EQUIPO A INSTALAR SON:

NOTA:

PARA PODER EMPEZAR CON LA INSTALACION, LA OBRA CIVIL Y ELECTRICA DEBEN ESTAR TERMINADOS, ASI COMO TENER LIBRE EL ACCESO AL AREA DE INSTALACION. EN CASO DE NO CUMPLIR CON LO ANTERIOR SE LE ASIGNARA OTRA FECHA DE INSTALACION DE ACUERDO A LAS FECHAS DISPONIBLES, SEGUN LA PROGRAMACION DE ESE MOMENTO. CONFIRMO ESTAR ENTERADO DEL PROCEDIMIENTO DE ORDEN DE PRODUCCION

NOMBRE:

FIRMA:

Ray Salva dor silvas

TECNORAMPA

ACEPTO Y CONOZCO LAS CARACTERISTICAS Y ACABADOS DEL EQUIPO A INSTALAR

NOMBRE Y FIRMA DEL CLIENTE

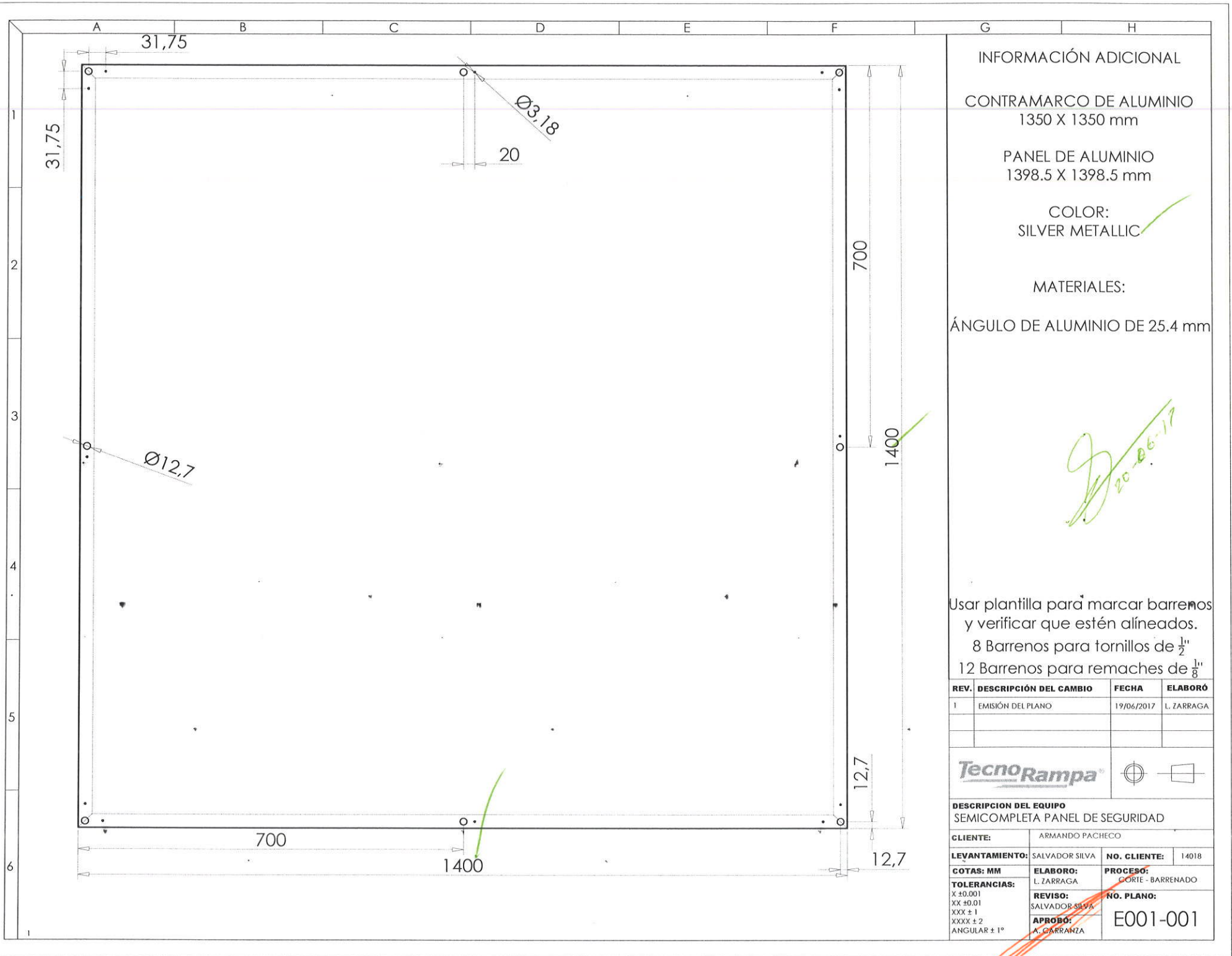

INFORMACIÓN ADICIONAL

CONTRAMARCO DE ALUMINIO
1350 X 1350 mm

PANEL DE ALUMINIO
1398.5 X 1398.5 mm

COLOR:
SILVER METALLIC ✓

MATERIALES:

ÁNGULO DE ALUMINIO DE 25.4 mm

L. ZARRAGA
20-06-17

Usar plantilla para marcar barrenos
y verificar que estén alineados.
8 Barrenos para tornillos de 1/2"
12 Barrenos para remaches de 1/8"

REV.	DESCRIPCIÓN DEL CAMBIO	FECHA	ELABORÓ
1	EMISIÓN DEL PLANO	19/06/2017	L. ZARRAGA



DESCRIPCIÓN DEL EQUIPO
SEMICOMPLETA PANEL DE SEGURIDAD

CLIENTE:	ARMANDO PACHECO		
LEVANTAMIENTO:	SALVADOR SILVA	NO. CLIENTE:	14018
COTAS: MM	ELABORO:	PROCESO:	
X ±0.001	L. ZARRAGA	CORTE - BARRENADO	
XX ±0.01	REVISO:	NO. PLANO:	
XXX ± 1	SALVADOR SILVA	E001-001	
XXXX ± 2	APROBO:		
ANGULAR ± 1°	A. CARRANZA		