

DESCRIPCIÓN

W1- ALIMENTACIÓN MONOFÁSICA A 110 V, 1 FASES CON NEUTRO Y TIERRA FÍSICA, CON BREAK TERMOMAGNETICO DE PROTECCIÓN 1 X 30 AMP LIBRES DE CONSUMO

W2- EN CASO DE REQUERIR LA CANALIZACIÓN DE LAS BOTONERAS OCULTAS DEJAR DUCTO DE 1"

BOTONERAS EMPOTRADAS

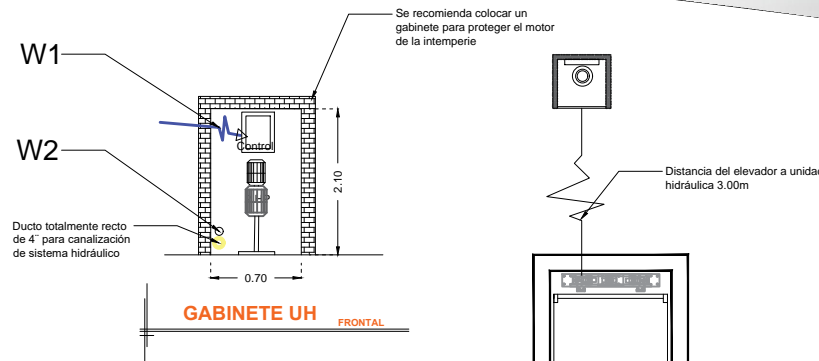

DESCRIPCIÓN DE UNIDAD HIDRÁULICA	
ALIMENTACION	110 VCA
NUMERO DE FASES	1
AMPERS DE CONSUMO	18.5000
WATTS DE CONSUMO	1.5 KW
TIPO DE ACEITE	ISO 68

UNIDAD HIDRAULICA

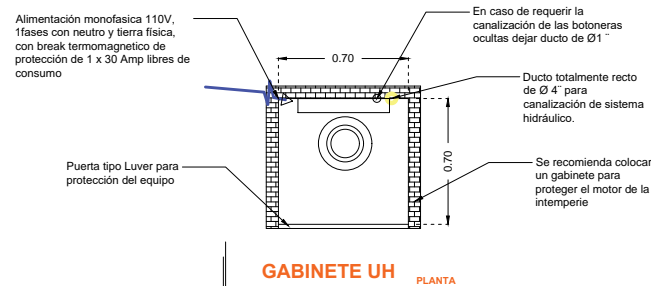

GABINETE UH PLANTA

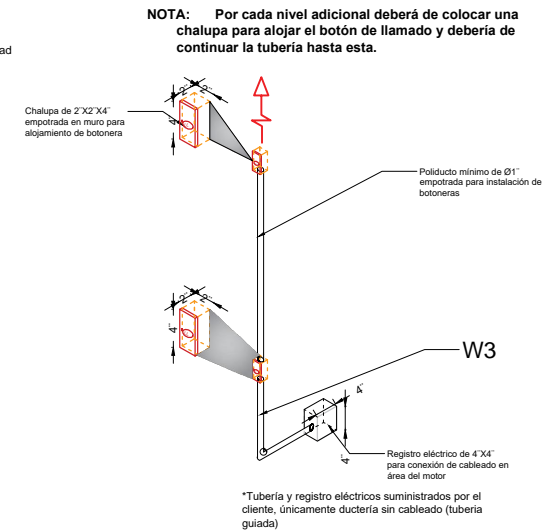

BOTONERA EMPOTRADA

Chalupa de 2" X 2" X 4" empotrada en muro para alojamiento de botonera. Se recomienda a una altura de 1.10m

RAZON SOCIAL: PHARMA PLUS S.A. DE C.V.

N. DE CLIENTE: 13480-6243

NOMBRE: FEDERICO FLORES / GILBERTO DIAZ

UBICACIÓN: EJE 3 ORIENTE, ARMADA DE MEXICO No. 1491 COL. CAFETALES, DEL. COYOACAN, CP. 04930 CDMX

ELEVADOR : **DISCAPACITADOS**

TIPO: **SEMICOMPLETA - HANDICAP 2**

ELEVACION: **3.08 MTS**

No. DE NIVELES: **2**

LEVANTAMIENTO: ARQ. EVELIN ALVARADO

CARGA: **500 KG** UH: **2 HP**

TUBERÍA: GRUESA

FIRMA:

ELECTROHIDRAULICO

CDMX-003-E