

DESCRIPCIÓN

- X1-** ALTURA 4º ESTACIÓN
 - X2-** ACCESO LATERAL
A1.- 0.95M
 - X3-** ALTURA DE COLUMNAS DEL EQUIPO
- *CABINA SIN PUERTA

DESCRIPCIÓN DE EQUIPO

- X11-** CABINA COLOR SILVER METALLIC
- X12-** ACABADOS CRISTAL CLARO
- X13-** CABINA DESARMADA
- X14-** COLUMNAS EN PARTES

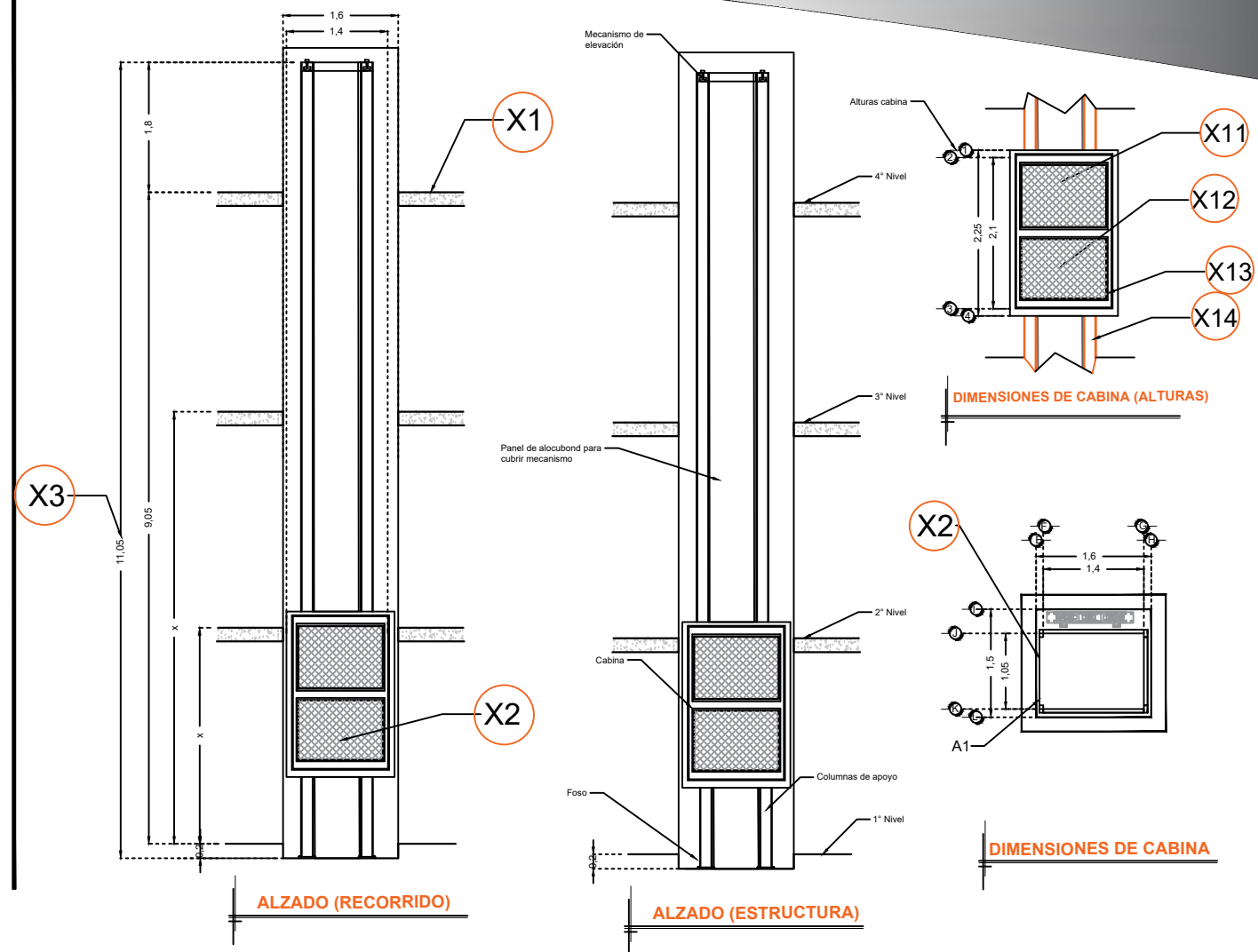

RAZON SOCIAL: **GOLDEN TOYS S.A. DE C.V.**

ELEVADOR : **CARGA**

LEVANTAMIENTO:
Arq. Salvador Silva S.

FIRMA:

N. DE CLIENTE: **16874-6055**

NOMBRE: **Julio A. Martínez M.**

TIPO: **SEMICOMPLETA**

CARGA: **500 KG** UH: **3 HP**

UBICACIÓN: **Guajardo 475 Col. Centro San Luis Potosí**

ELEVACION: **9.05 MTS**

No. DE NIVELES: **4**

TUBERÍA: **DELGADA**

EQUIPO

SLP-002-L