

**OBRA CIVIL**

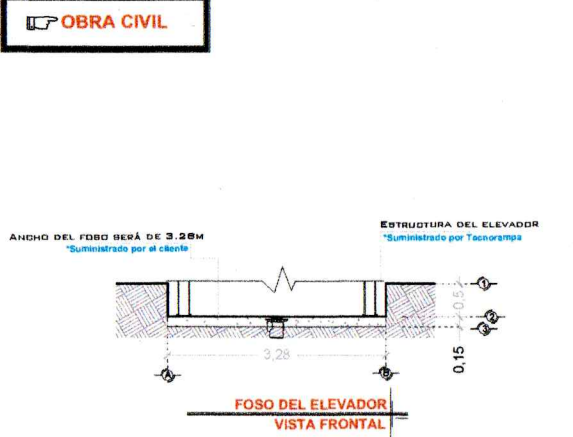

POR MOTIVO DE SEGURIDAD ANTE POSIBLES AGUMULACIONES DE AGUA, COMO INUNDACIONES O FUGAS, SE RECOMIENDA LA INSTALACIÓN UNA SALIDA DE TUBERÍA DE DRENAJE (COLADERA) PARA DESALJAR EL AGUA QUE SE PUEDERA ALMACENAR EN EL FOSO, DICHA TUBERÍA SE CONECTARÁ A LA RED DE DRENAJE O ÁREAS VERDES SEGÚN LA DECISIÓN DEL CLIENTE.

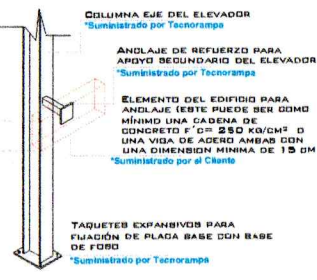
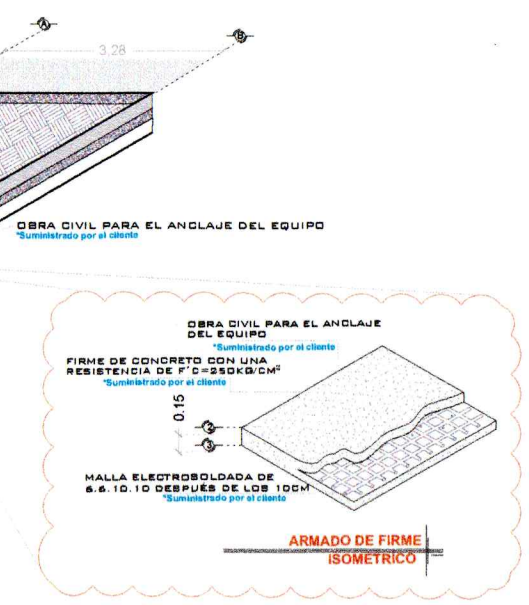
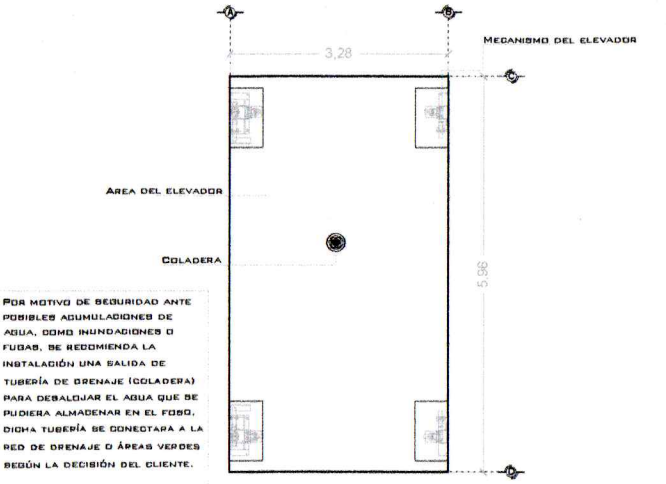
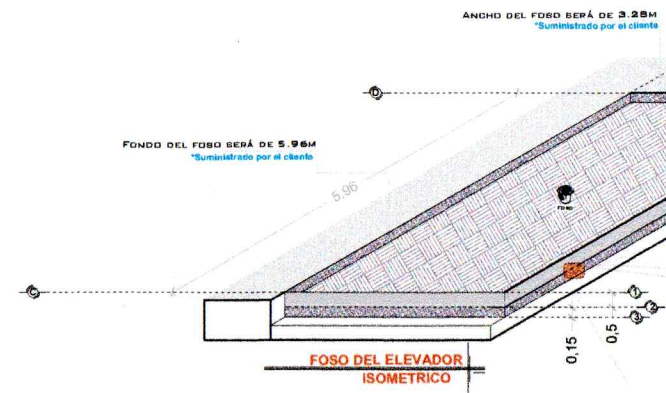

**NOTAS**

☞ LAS DIMENSIONES DE CLARO DE ELEVADOR DEBERÁN COINCIDIR CON LAS DIMENSIONES DE ENTREPISO Y CADA UNA DE LAS ESTACIONES, ESTANDO TODO A PLOMO Y NIVELADO.

**FOSO DEL ELEVADOR VISTA PLANTA**

EL MURD DEBERÁ DE SOPORTAR Y DAR FIRMEZA A LA ESTRUCTURA DEL ELEVADOR, SE REQUIERE QUE EL ÁREA DONDE SE COLOQUEN LOS SOPORTES SEA UN MURD COMPLETO DE CONCRETO SI NO ES ASÍ, EL ÁREA DE CONEXIÓN DEBERÁ DE SERLO EMPLEÁNDOSE PARA ELLO UNA TRABE O CADENA DE DERRAMAMIENTO REFORZADA CON UN PERALTE MÍNIMO DE 15CM.

DE SER POSIBLE SE DEBERÁN DE COLOCAR SOBRE EL MURD, EN EL ÁREA DONDE SE SITUARÁN LOS SOPORTES PLACAS DE ADEJO DE 25' x 40' x 2" PARA UNA MEJOR FIJACIÓN DE LA ESTRUCTURA, LAS CUALES SE COLOCARÁN EN EL MOMENTO DE SER COLOCADO EL ELEMENTO DE CONCRETO

DE NO COLOCAR LAS PLACAS, SE PROCEDE A COLOCAR TAQUETES EXPANSIVOS, LAS CUALES AL IGUAL QUE LAS PLACAS DEBERÁN DE IR EN UN MURD O ELEMENTO DE CONCRETO.

CUALQUIERA DE LOS DOS PROCEDIMIENTOS, SE EMPLEARÁ EN EL ANCLAJE SUPERIOR Y EN LOS ENTREPISOS EXISTENTES.

# DE CLIENTE:	19315-14868	ELEVACION:	2.70 MTS
RAZON SOCIAL:	INMOBILIARIA FAJU S.A. DE C.V.	No. DE NIVELES:	2
NOMBRE:	INMOBILIARIA FAJU S.A. DE C.V.	CARGA:	3500 KG
UBICACIÓN:	CALLE 4 #70 COL. AGRICOLA PANTITLAN ALCALDIA IZTACALCO, CDMX	TUBERÍA:	GRUESA
ELEVADOR :	AUTOS- PLATAFORMA	UH:	10 HP

VENDEDOR FIRMA: LIC. FRANCISCO VILLA E.

FIRMA DEL CLIENTE:

REVISIÓN	FECHA	OBSERVACIÓN
0	31/05/2021	LIBERACION DE GUIA MECANICA

**TecnoRampa**

CDMX-001-L

OBRA CIVIL

**DESCRIPCIÓN DE EQUIPO**

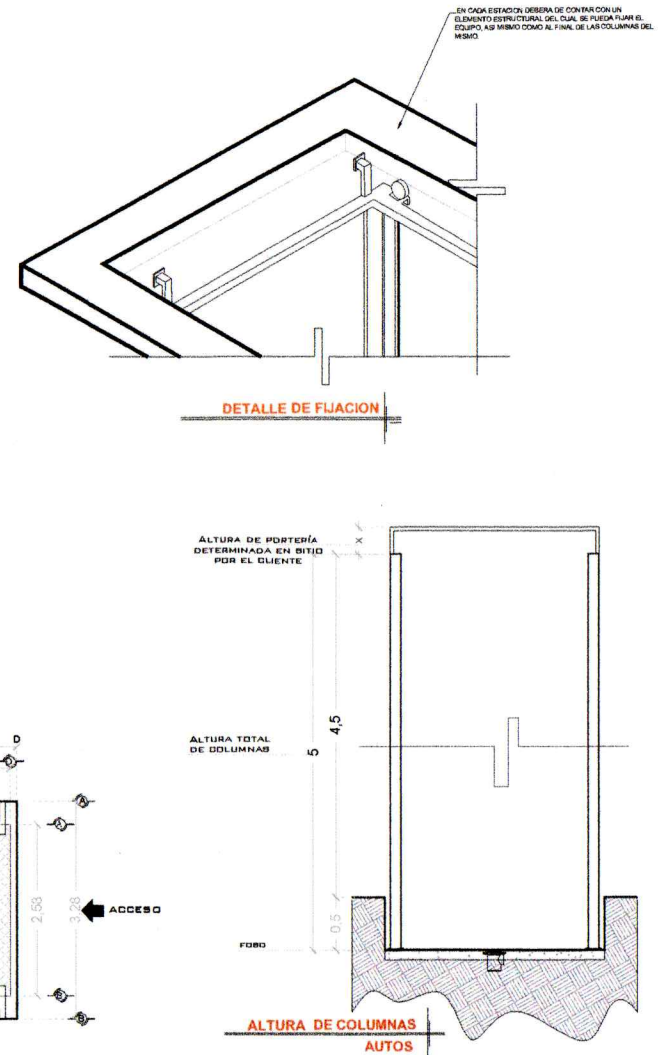
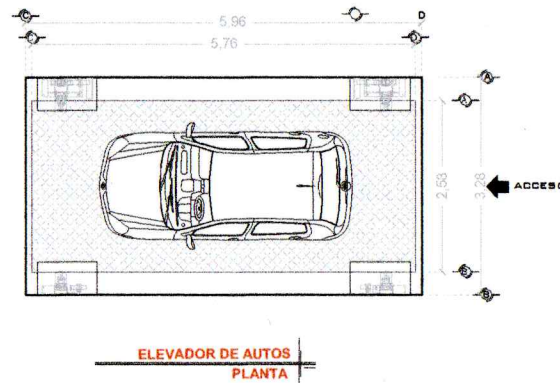
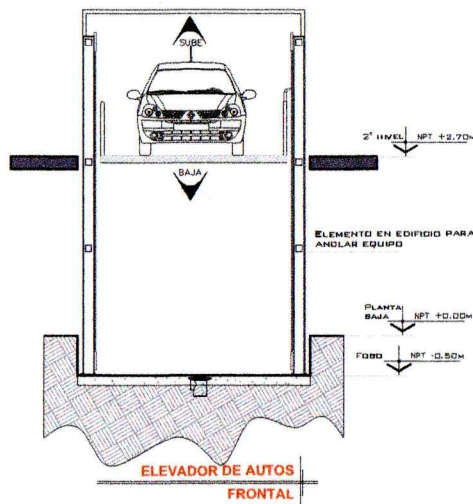
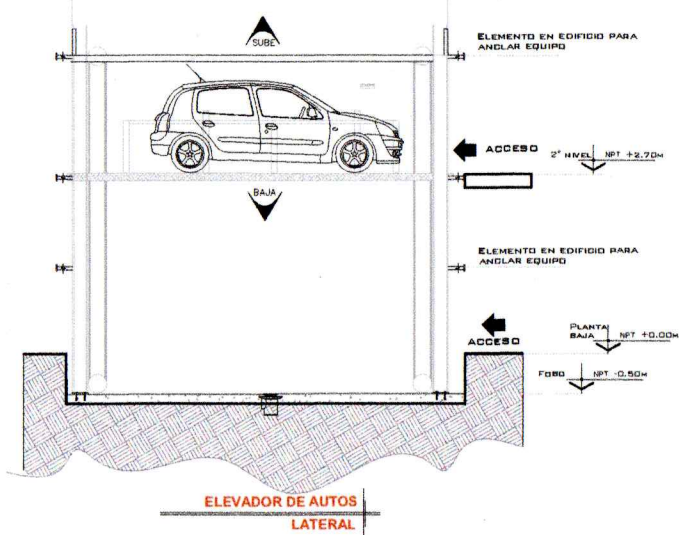

**NOTAS**

Empty box for notes.

# DE CLIENTE:	19315-14868	ELEVACION:	2.70 MTS
RAZON SOCIAL:	INMOBILIARIA FAJU S.A. DE C.V.	No. DE NIVELES:	2
NOMBRE:	INMOBILIARIA FAJU S.A. DE C.V.	CARGA:	3500 KG
UBICACIÓN:	CALLE 4 #70 COL. AGRICOLA PANTITLAN ALCALDIA IZTACALCO, CDMX	TUBERÍA:	GRUESA
ELEVADOR :	AUTOS- PLATAFORMA	UH :	10 HP

VENDEDOR FIRMA: LIC. FRANCISCO VILLA E.

FIRMA DEL CLIENTE:

REVISIÓN	FECHA	OBSERVACIÓN
0	31/05/2021	LIBERACION DE GUIA MECANICA

**TecnoRampa**

CDMX-002-L

EQUIPO

# UNIDAD HIDRÁULICA

PARA EL FUNCIONAMIENTO DEL ELEVADOR ES NECESARIA UNA UNIDAD HIDRÁULICA, LA CUAL NO ESTÁ CONTEMPLADA DENTRO DEL CLARO DEL ELEVADOR, SE LE DA LA OPCIÓN AL CLIENTE QUE DECIDA EL LUGAR DE LA UNIDAD. SE REQUIERE COLOCAR UN NICHU PARA ALOJAR LA UNIDAD HIDRÁULICA Y EL CONTROL ELÉCTRICO TENIENDO UN ACCESO PARA SU MANTENIMIENTO.

LA UNIDAD HIDRÁULICA Y CONTROL ELÉCTRICO DEBERÁN SER INSTALADOS Y UBICARSE EN UN LUGAR LIBRE DE POLVO, LÍQUIDOS E INCREMENTOS DEL TIEMPO, EVITANDO QUE SE CONTAMINE EL ACEITE Y SE PIERDA LA GARANTÍA DEL EQUIPO.

EL RECORRIDO DEL TUBING NO DEBE SER MAYOR A 5.00M LINEALES

ALIMENTACIÓN TRIFÁSICA A 220 VCA, CON NEUTRO Y TIERRA FÍSICA, CON BREAK TERMOMAGNETICO DE PROTECCIÓN 40 AMP, EXCLUSIVO PARA EL ELEVADOR

- CALIBRE DEL CABLE 8 AWG PARA DISTANCIAS HASTA DE 10.00M.
- CALIBRE 6 AWG PARA DISTANCIAS HASTA DE 15.00M.
- PARA DISTANCIAS MAYORES A 15.00M CONTEMPLAR EL CALCULO DE CORRIENTE PARA EVITAR CAÍDA DE TENSIÓN

DUCTO TOTALMENTE RECTO DE Ø 3" PARA CANALIZACIÓN DE SISTEMA HIDRÁULICO.

POR SEGURIDAD NO DEBERÁ SER MANIPULADO POR PERSONAL NO AUTORIZADO.

AL HACER CASO OMISO DE LAS INDICACIONES YA DICTADAS Y TENGA ALGUNA FALLA EL EQUIPO, TECNORAMPA NO SE HARÁ RESPONSABLE DE ESTAS. ADEMÁS DE QUE EL AÑO DE GARANTÍA NO TENDRÁ COBERTURA PARA ESTOS DAÑOS.

DESCRIPCIÓN DE UNIDAD HIDRÁULICA	
UNIDAD HIDRÁULICA	10HP
ALIMENTACIÓN	220 VCA
NUMERO DE FASES	3
AMPERS DE CONSUMO	27
WATTS DE CONSUMO	7.4 KW
TIPO DE ACEITE	ISO 68

## UNIDAD HIDRÁULICA 10 HP

### NOTAS

-BOTONERA CANALIZADA POR TECNORAMPA

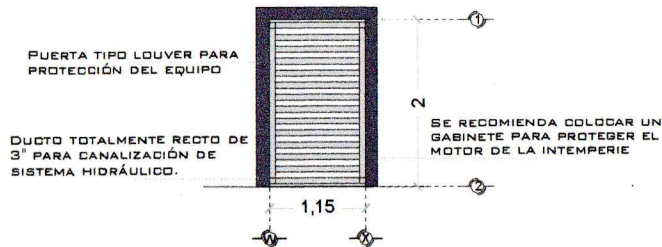

### DESCRIPCIÓN DE UNIDAD HIDRÁULICA GABINETE (VISTA FRONTAL)

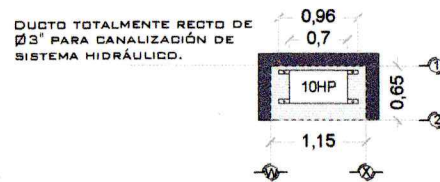

### DESCRIPCIÓN DE UNIDAD HIDRÁULICA GABINETE (VISTA PLANTA)

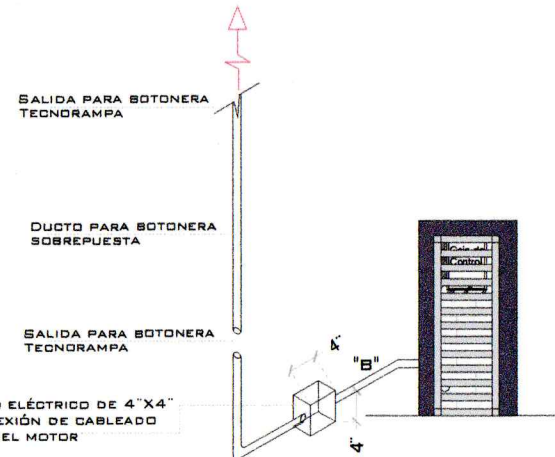
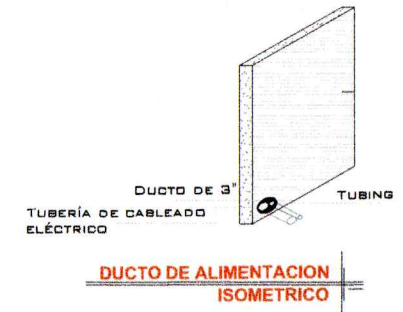
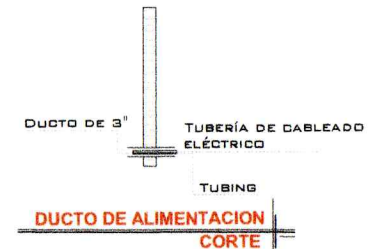

### ESPECIFICACIONES ELECTRICAS

LA DISTANCIA "B" SE CUBRIRÁ DE SER POSIBLE CON DUCTOS REALIZADOS CON TUBERÍA Y LA SALIDA EN EL FOSO SERÁ RECOMENDABLE UBICARLA DEL LADO DONDE SE ENCONTRARAN LAS COLUMNAS Y EL RESTO DE LA ESTRUCTURA DEL ELEVADOR. EN CASO DE QUE NO SE PUEDA INSTALAR ESTOS DUCTOS SE EMPLEARA UNA CANALIZACIÓN DIFERENTE QUE PROTEJA EL CABLEADO. EN CUALQUIERA DE LOS DOS CASOS ESTÁ SERÁ SUMINISTRADA POR PARTE DE TECNORAMPA Y LOS TRABAJOS PARA SU INSTALACIÓN LO HARÁ EL EQUIPO DE LA EMPRESA.

# DE CLIENTE:	19315-14868	ELEVACION:	2.70 MTS
RAZÓN SOCIAL:	INMOBILIRIA FAJU S.A. DE C.V.	No. DE NIVELES	2
NOMBRE:	INMOBILIRIA FAJU S.A. DE C.V.	CARGA:	3500 KG
UBICACIÓN:	CALLE 4 #70 COL. AGRÍCOLA PANTITLAN ALCALDÍA IZTACALCO, CDMX	TUBERÍA:	GRUESA
ELEVADOR :	AUTOS- PLATAFORMA	UH :	10 HP

VENDEDOR FIRMA: LIC. FRANCISCO VILLA E.

FIRMA DEL CLIENTE:

REVISIÓN	FECHA	OBSERVACIÓN
0	31/05/2021	LIBERACION DE GUIA MECANICA

**TecnoRampa**

CDMX-003-L

ELECTROHIDRAULICO

## SEGURO SEGURIDAD ASCENSORES

LOS MECANISMOS DE SEGURIDAD EN LOS ASCENSORES SON UNA PARTE FUNDAMENTAL DENTRO DE LA COLOCACIÓN Y LA PUESTA EN MARCHA DE NUESTROS EQUIPOS.

ASÍ CADA VEZ QUE SE UTILIZA UN ASCENSOR TOMA EN CUENTA ALGUNOS PUNTOS BÁSICOS.

- NO SACAR NINGÚN OBJETO FUERA DEL ELEVADOR, CUANDO ESTE EN FUNCIÓN.
- NO OPERAR EL ELEVADOR CUANDO EXISTA FUGA DE FLUIDO HIDRÁULICO.
- RESPETAR LAS INDICACIONES SIN SOBREPASAR SU CAPACIDAD DE PESO.
- NO OPERAR EL EQUIPO, SIN ANTES HABER SIDO ENTREGADO POR UN ESPECIALISTA DE TECNORAMPA.
- NO UTILIZAR JAMÁS EL ASCENSOR EN CASO DE INCENDIO.
- NO OPERAR EL ELEVADOR EN CASO DE QUE LOS CABLES DE ACERO SE ENCUENTREN DESHILADOS.

## NOTAS

## REQUISITOS DE INSTALACIÓN

EL FOSO ESTARÁ EN ÓPTIMAS CONDICIONES (NO ENCHARCAMIENTOS DENTRO DEL FOSO, ÁREA LIBRE DE CUALQUIER OBJETO O MATERIALES EN OBRA, LIBRE ACCESO PARA PODER TRANSPORTAR EL EQUIPO AL ÁREA DE INSTALACIÓN)

PARA LA INSTALACIÓN DEL ELEVADOR SE NECESITA TENER ENERGÍA A 220V PARA CONECTAR UNA MÁQUINA DE SOLDAR, A 2 FASES Y DEBERÁ DE TENER UNA CAPACIDAD DE CONSUMO DE 60 AMP. LIBRES. EN CASO DE NO TENER ESTA ALIMENTACIÓN NO SE PODRÁ INSTALAR EL ELEVADOR EN LA FECHA PACTADA.

Y SE DARÁ UNA NUEVA FECHA DE INSTALACIÓN DISPONIBLE, DE ACUERDO A NUESTRA PROGRAMACIÓN DE INSTALACIONES.

LA OBRA CIVIL REQUERIDA POR PARTE DE TECNORAMPA, TENDRÁ QUE ESTAR LISTA EN LA FECHA PACTADA PARA NO RE-PROGRAMAR LA INSTALACIÓN DEL EQUIPO.

CONSIDERAR EL ACCESO PARA NUESTROS EQUIPOS TECNORAMPA, YA QUE ESTOS VAN ARMADOS Y EN DADO CASO DE QUE NO EXISTA ESPACIO PARA PODER ACCESAR SIN INCONVENIENTES, COMENTAR ESTO CON SU VENDEDOR DESIGNADO Y ASÍ TOMAR LAS PRECAUCIONES NECESARIAS.

## ESPECIFICACIONES DE EQUIPO

- COLOR: GRIS PLOMO/ NEGRO
- PLATAFORMA: ARMADA
- COLUMNAS: COMPLETAS

## COMPONENTES ADICIONALES PARA EL EQUIPO

UNA GUILLOTINA

BOTONERAS CANALIZADAS POR TECNORAMPA

DISTANCIA ENTRE ELEVADOR Y UNIDAD HIDRÁULICA 3.00M

# DE CLIENTE: 19315-14868  
RAZÓN SOCIAL: INMOBILIRIA FAJU S.A. DE C.V.  
NOMBRE: INMOBILIRIA FAJU S.A. DE C.V.  
UBICACIÓN: CALLE 4 #70 COL. AGRÍCOLA PANTITLAN ALCALDÍA IZTACALCO, CDMX  
ELEVADOR: AUTOS- PLATAFORMA  
ELEVACION: 2.70 MTS  
No. DE NIVELES: 2  
CARGA: 3500 KG  
TUBERÍA: GRUESA  
UH: 10 HP

VENDEDOR FIRMA: LIC. FRANCISCO VILLA E.

FIRMA DEL CLIENTE:

REVISIÓN	FECHA	OBSERVACIÓN
0	31/05/2021	LIBERACION DE GUIA MECANICA

**TecnoRampa**

CDMX-004-L

EXTRAS