

EQUIPO:

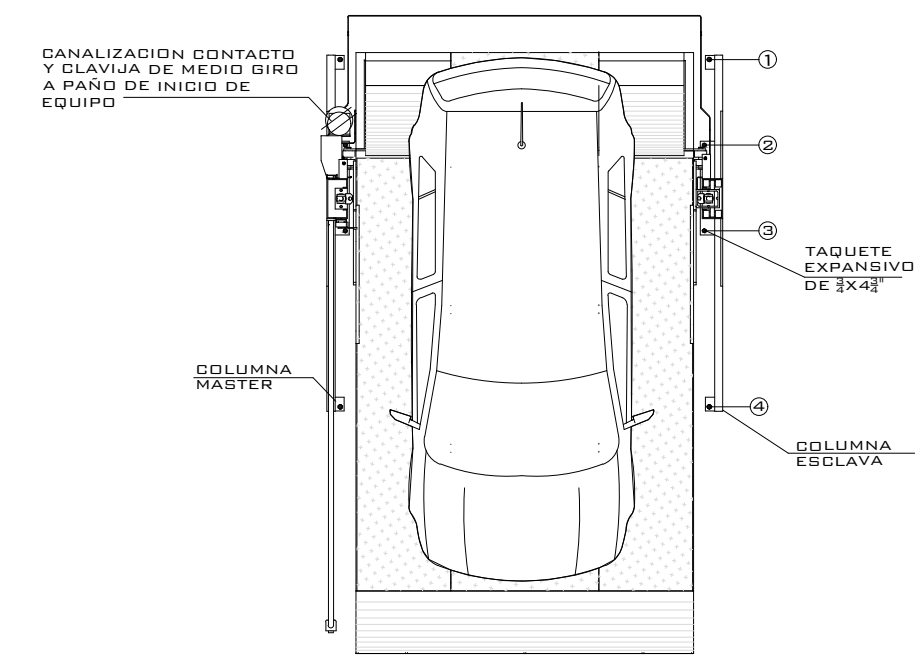

VISTA SUPERIOR

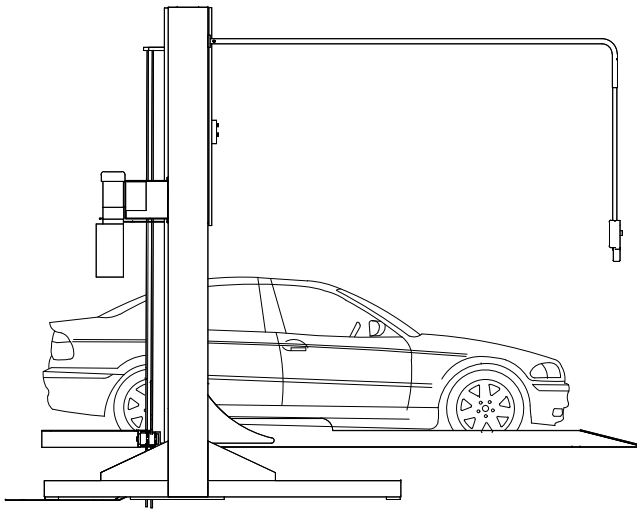

VISTA LATERAL

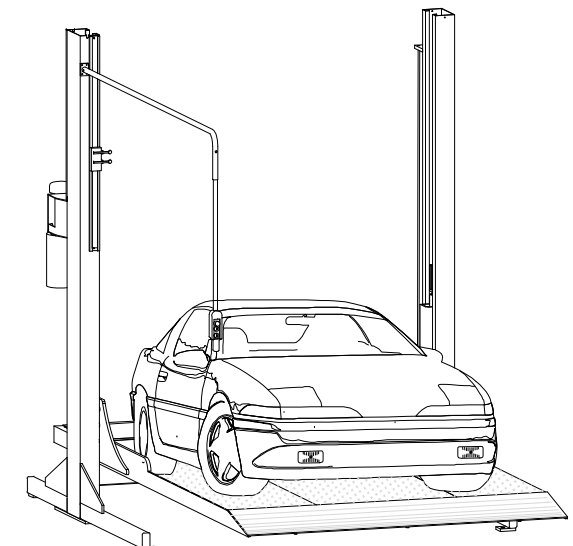

VISTA ISOMETRICO

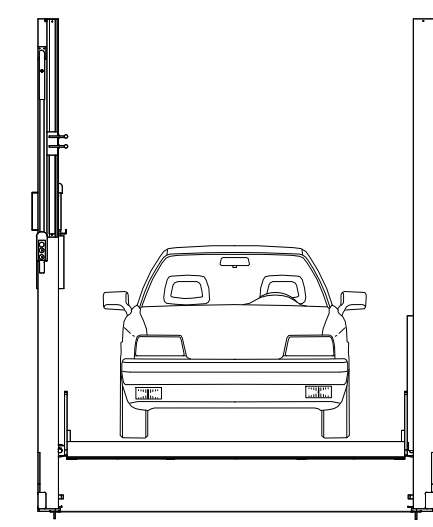

VISTA FRONTAL

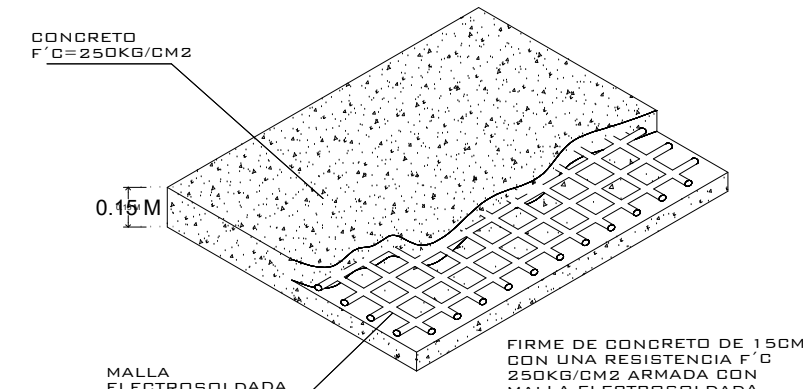

FIRME PARA ANCLAJE DE EQUIPOS
DETALLE

NOTA:
1.- ANCLAJE DE COLUMNAS A BASE DE TAPUQUES EXPANSIVO DE 2x4x8
2.- CANALIZACIÓN CONTACTO Y CLAVIA DE MEDIO BIRDO A PAÑO DE ACCESO DE EQUIPO.
DEBA CIVIL PARA EL ANCLAJE DEL EQUIPO.
3.- FIRME DE CONCRETO DE 15CM CON ANCLAJE CON MALLA ELECTROREFORZADA 6.4-10-10

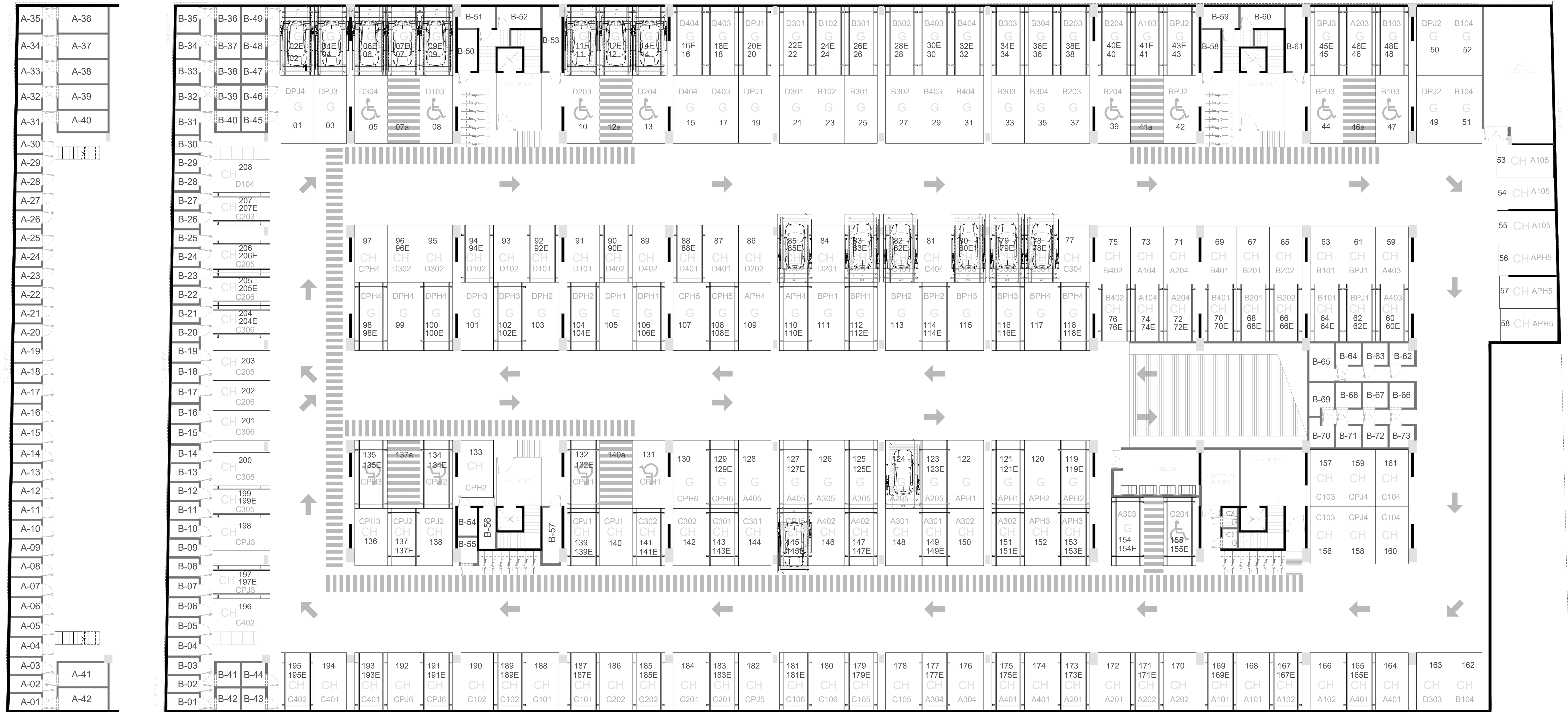

SP

ALTURA DE LEVANTE:
ALTURA DE LEVANTE 2.00 m
CENTRAR CADA RAMPA EN SU CAJÓN

05/2022

N° DECLINTE:

NOMBRE:

LEVANTAMIENTO:
LIC. LUIS FRANCISCO VILLA

TR- EVOLUTION (LIBRES)

CARACTERISTICAS DE EQUIPO:

- 16 RAMPAS TR EVOLUTION LIBRES DE 2.10M X 3.75M CON RESGUARDO DE 1.00M
- UNIDAD HIDRAULICA 3HP
- CANALIZACION SUPERIOR

No. PLANO:

A-01

TecnoRampa
SINERGIA EN TECNOLOGÍA Y SERVICIOS

1.- SE TENDRÁ QUE REALIZAR EL LEVANTAMIENTO EN FÍSICO PARA PODER CONFIRMAR LA PRESENTE PROPUESTA.
2.- ESTE PLANO DEBE DE TENER EL VO. BO. POR PARTE DEL CLIENTE EN EL CUAL AVALA EL SEMBRADO DE EQUIPOS.