

EQUIPO:

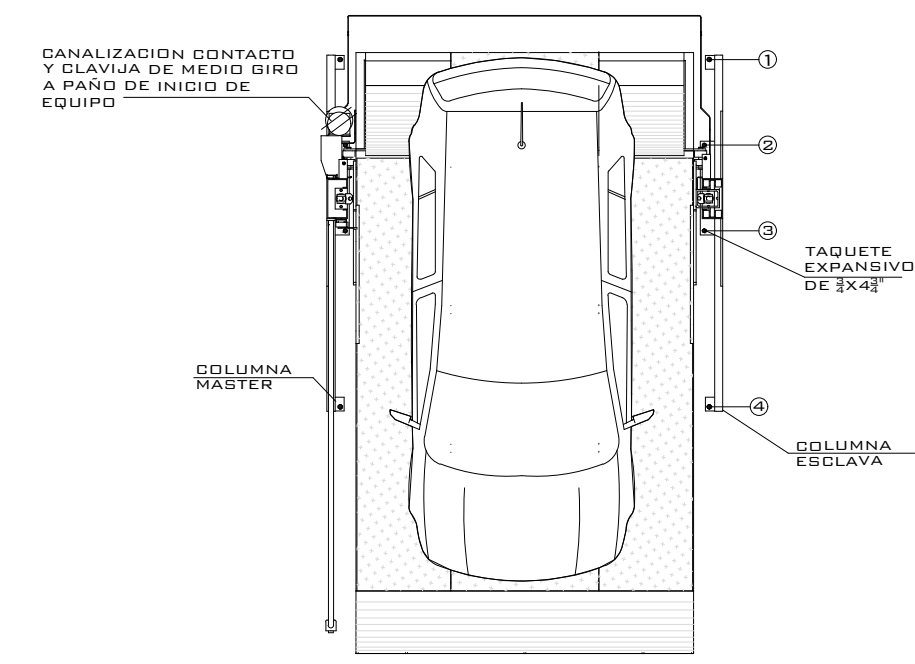

VISTA SUPERIOR

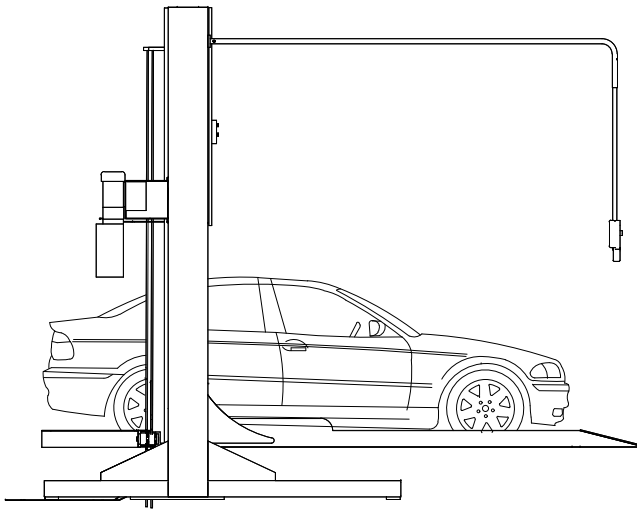

VISTA LATERAL

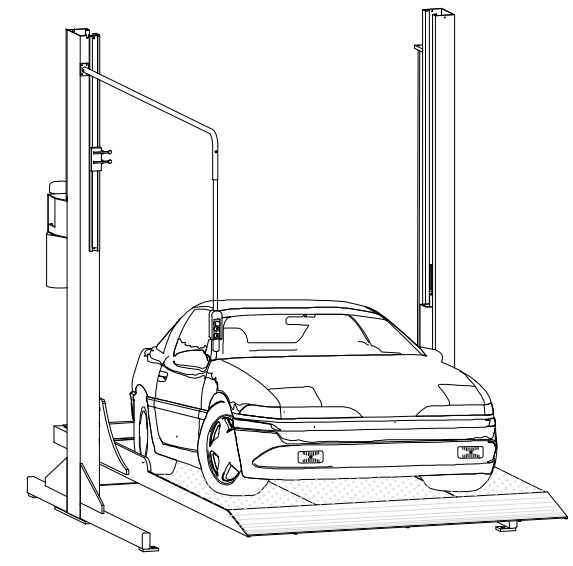

VISTA ISOMETRICO

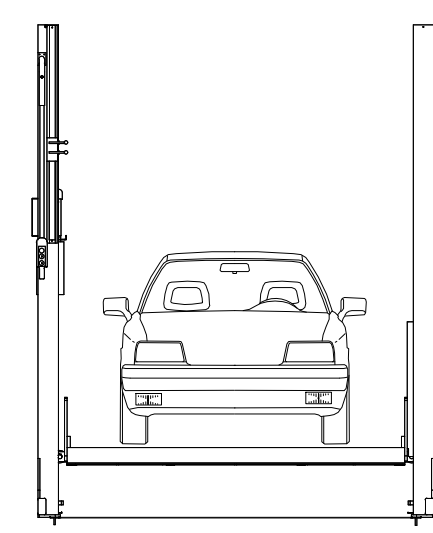

VISTA FRONTAL

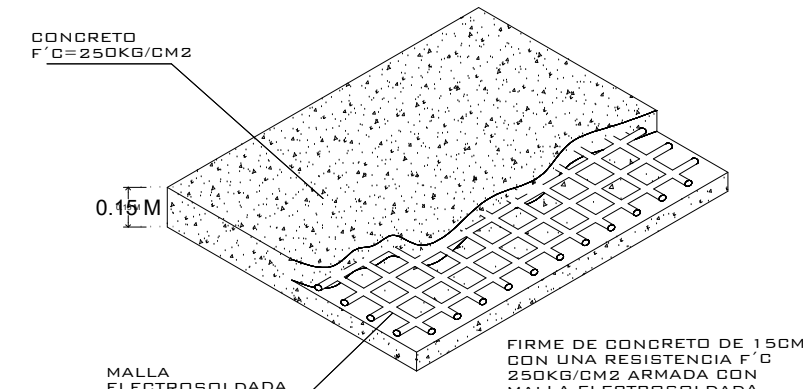

FIRME PARA ANCLAJE DE EQUIPOS
DETALLE

NOTA:
1. ANCLAJE DE COLUMNAS A BASE DE TAPUQUES EXPANSIVO DE 2x4x8
2. SANALIZACIÓN CONTACTO Y CLAVIA DE MEDIO BIRD A PARO DE ACCESO DE EQUIPO.
DEBA CIVIL PARA EL ANCLAJE DEL EQUIPO.
3. FIRME DE CONCRETO DE 15CM CON ARMADURA CON MALLA ELECTROREFORZADA 6.6-10-10

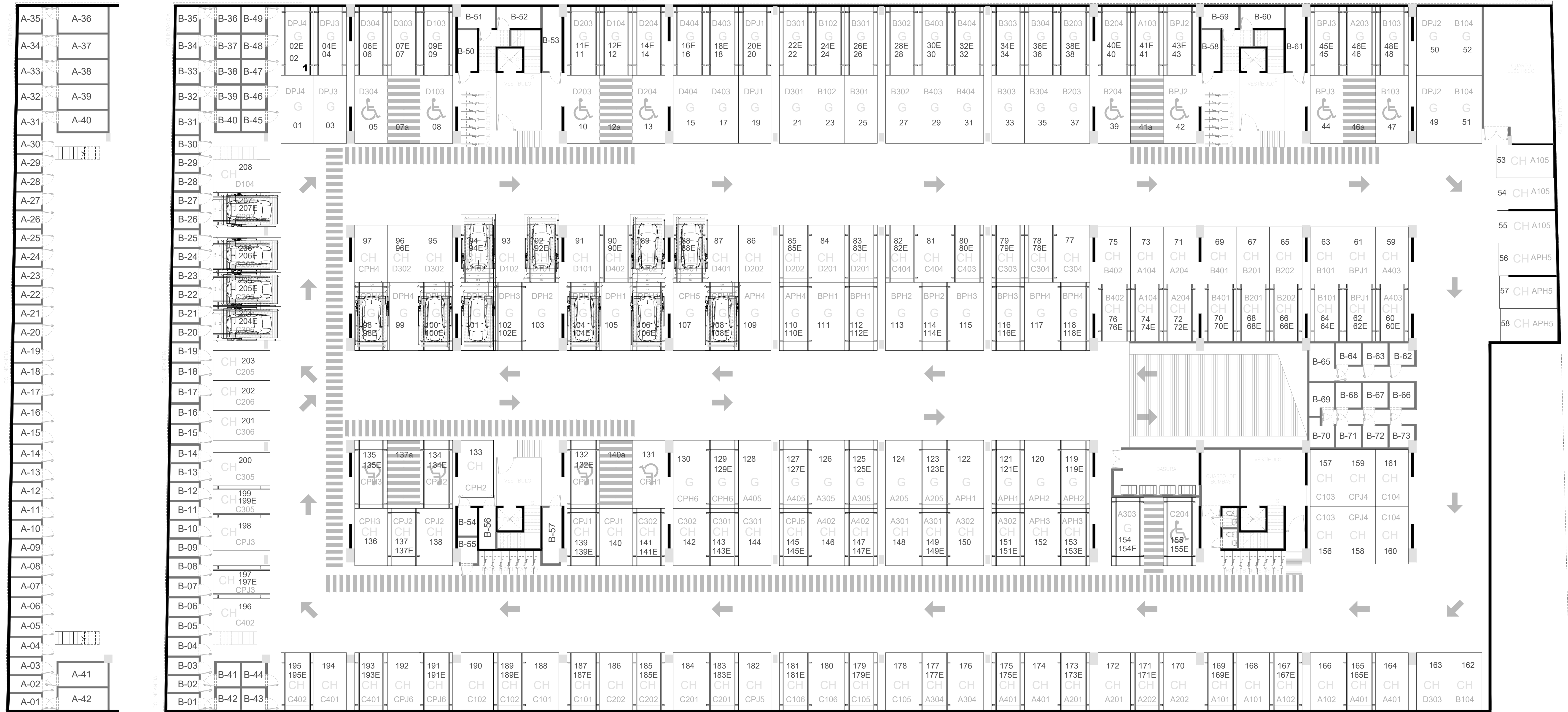

S
P

ALTURA DE LEVANTE:
2.00M

06/2022

N° DE CLIENTE:

NOMBRE:
SADASI - ING. ANTONIO DAZA

LEVANTAMIENTO:
LIC. LUIS FRANCISCO VILLA

TR- EVOLUTION (LIBRES)

CARACTERISTICAS DE EQUIPO:

- 14 RAMPAS TR EVOLUTION LIBRES DE 2.10M X 3.75M CON RESGUARDO DE 1.00M
- ALTURA DE LEVANTE 2.00M

NOTA: EN TODOS LOS CASOS SE DEBERÁ QUEDAR ESPACIOS LIBRES PARA MAS RAMPAS.

TecnoRampa
SINERGIA EN TECNOLOGÍA Y SERVICIOS

No. PLANO:

A-01

1. SE TENDRÁ QUE REALIZAR EL LEVANTAMIENTO EN FÍSICO PARA PODER CONFIRMAR LA PRESENTE PROPUESTA.
2. ESTE PLANO DEBE DE TENER EL VO. BO. POR PARTE DEL CLIENTE EN EL CUAL AVALA EL SEMBRADO DE EQUIPOS.