

DESCRIPCIÓN

X1- ALTURA 2º ESTACIÓN

X2- ACCESO:
A1.- 1.25M

X3- ALTURA DE COLUMNAS DEL EQUIPO

DESCRIPCIÓN DE EQUIPO

X11- CABINA COLOR: POSTES NEGRO TEXTURIZADO, CABINA SILVER METALLIC

X12- ACABADO: METAL DESPLEGADO

X13- CABINA: ARMADA

X14- COLUMNAS: COMPLETA

-PUERTAS DE MEDIA HOJA

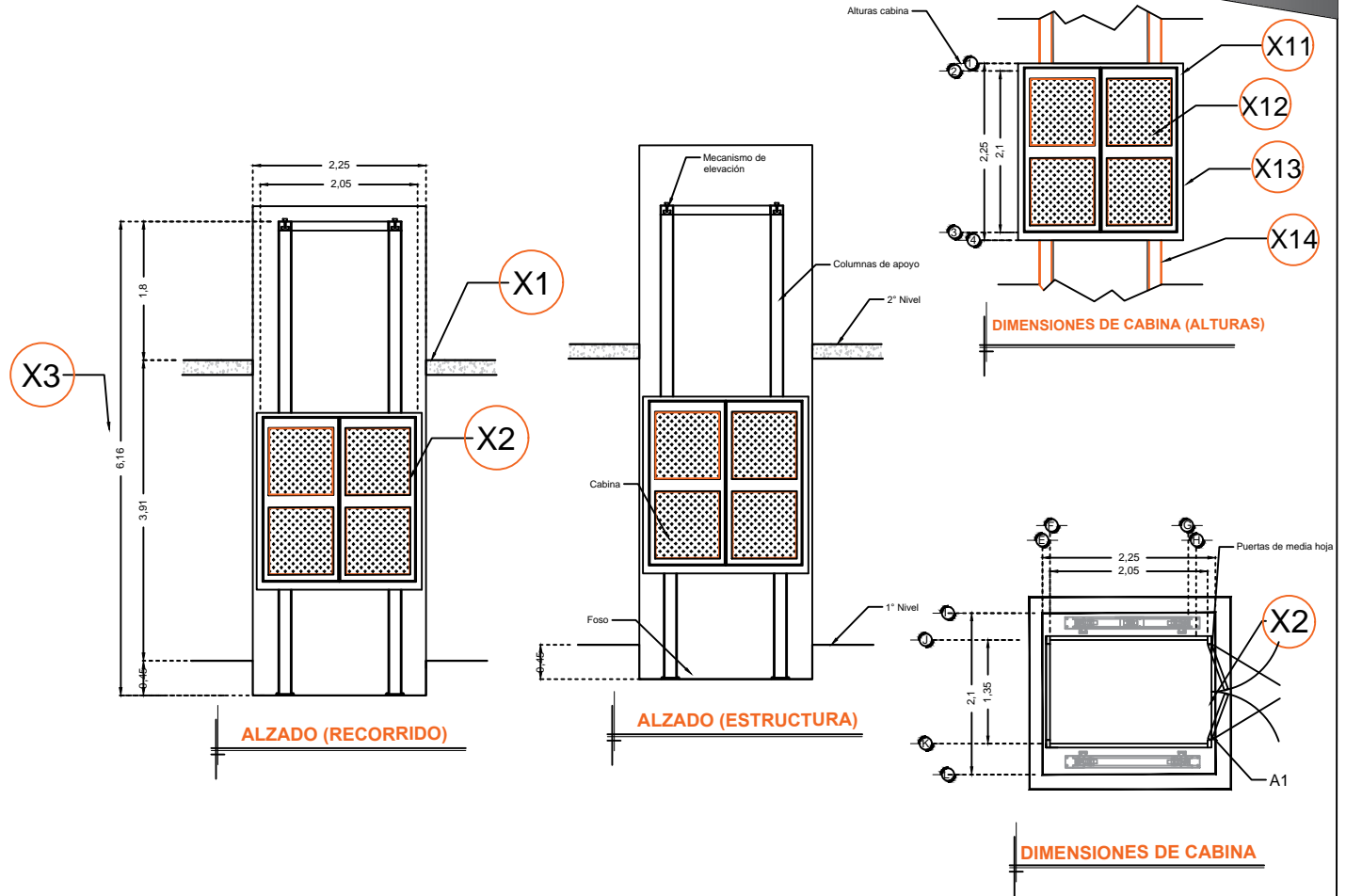

RAZON SOCIAL: **INVERSIONES JO-RU S.A. DE C.V.**

N. DE CLIENTE: **13377**

NOMBRE:
Arq. Rutilio Marquez Lucas

UBICACIÓN: **Centeno 835, Granjas Mexico C.P. 8400 CDMX**

ELEVADOR : **CARGA**

TIPO:

ELEVACION: **3.91 MTS**

LEVANTAMIENTO:
Ing. Mauricio Compagny

CARGA:
1500 KG UH: **10 HP**

TUBERÍA: **Delgada**

FIRMA:

EQUIPO

CDMX-002-L