

DESCRIPCIÓN

- X1-** ALTURA 2° ESTACIÓN
- X2-** ACCESO LATERAL:
A1.- 1.10M
- X3-** ALTURA DE COLUMNAS DEL EQUIPO

DESCRIPCIÓN DE EQUIPO

- X11-** CABINA COLOR NEGRO
- X12-** CRISTAL CLARO
- X13-** CABINA ARMADA
- X14-** COLUMNAS COMPLETAS

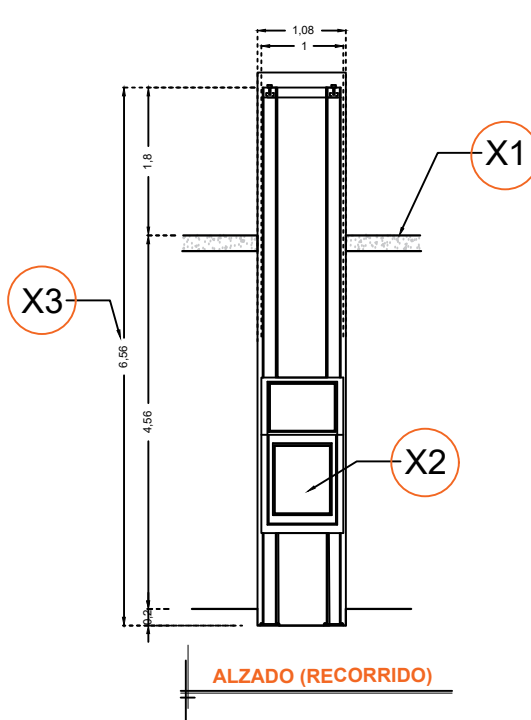

ALZADO (RECORRIDO)

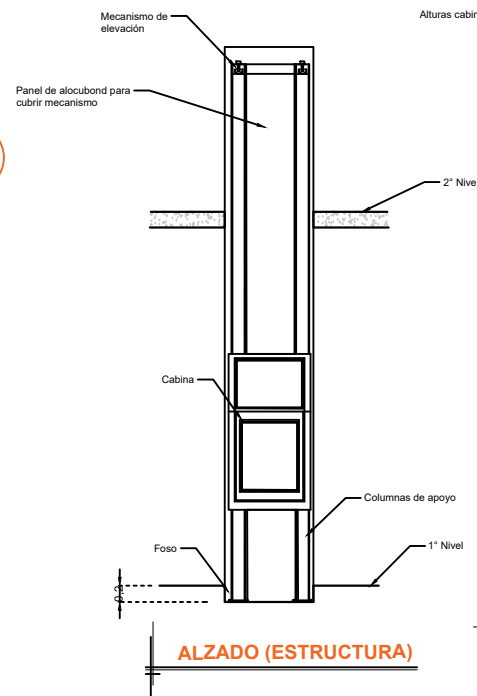

ALZADO (ESTRUCTURA)

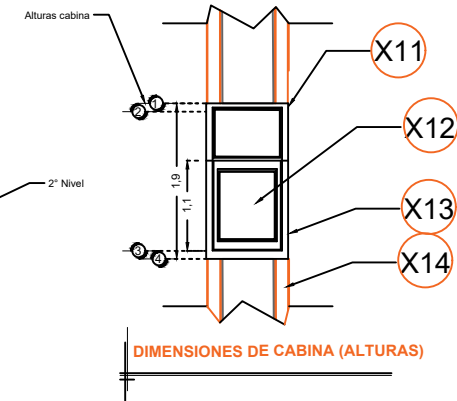

DIMENSIONES DE CABINA (ALTURAS)

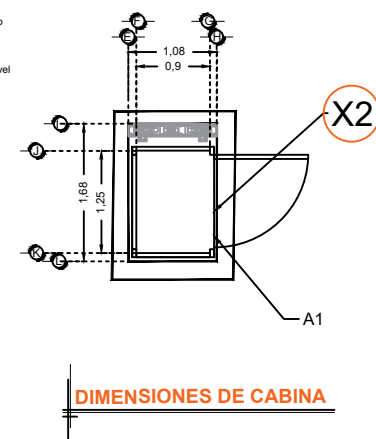

DIMENSIONES DE CABINA

RAZON SOCIAL: **CLAUDIA EDITH ANAYA MOTA**

ELEVADOR : **DISCAPACITADOS**

LEVANTAMIENTO:
Arq. Mariana M. Olivera U.

FIRMA:

N. DE CLIENTE: **15985**

NOMBRE:
Claudia Edith Anaya M.

TIPO: **MEDIA**

CARGA:
500 KG UH : **2 HP**

UBICACIÓN: **Calle Infante #181, Fracc. Conde Santiago de la Laguna**

ELEVACION: **4.56 MTS**

No. DE NIVELES: **2**

TUBERÍA: **Delgada**

EQUIPO

ZAC-002-L