

DESCRIPCIÓN

- X1-** ALTURA 2° ESTACIÓN
- X2-** ACCESO LATERAL:
A1.- 1.20M
- X3-** ALTURA DE COLUMNAS DEL EQUIPO
- X4-** ALTURA NECESARIA PARA LA INSTALACION DE MECANISMO

DESCRIPCIÓN DE EQUIPO

- X11-** CABINA COLOR BLANCO
 - X12-** CRISTAL TINTEX
 - X13-** CABINA DESARMADA
 - X14-** COLUMNAS LARGAS
- BOTONERAS EN PEDESTAL

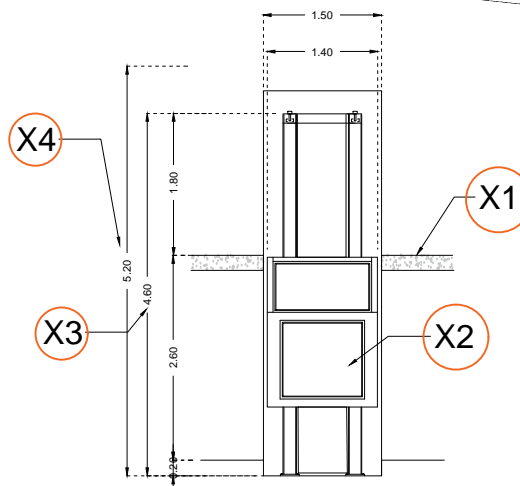

ALZADO (RECORRIDO)

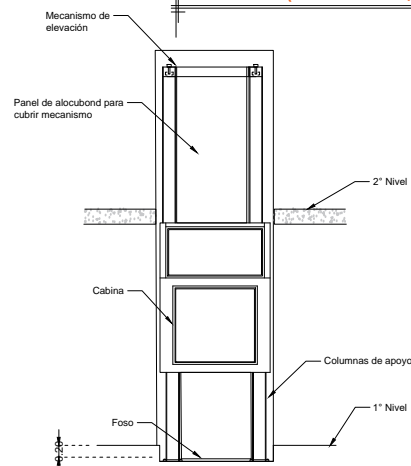

ALZADO (ESTRUCTURA)

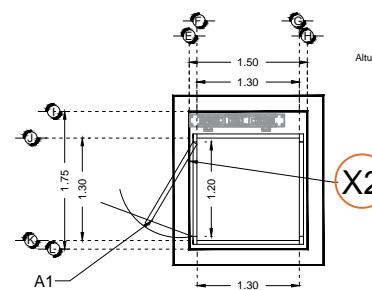

DIMENSIONES DE CABINA

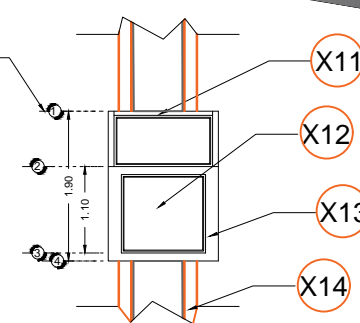

DIMENSIONES DE CABINA (ALTURAS)

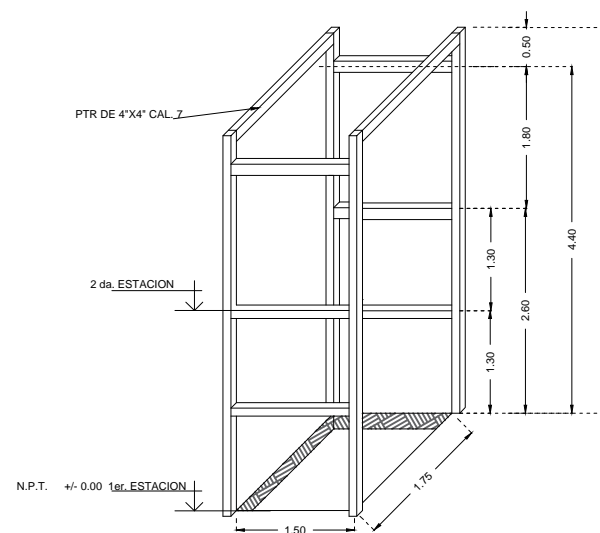

RAZON SOCIAL: JOEL ORTEGA

N. DE CLIENTE: 17528-6798

NOMBRE:

UBICACIÓN: PUERTO RICO No. 1125 COL. SAN PEDRO ZACATENCO, DEL. GUSTAVO A. MADERO, CDMX

ELEVADOR : **HANDICAP 1**

TIPO: **MEDIA**

ELEVACION: **2.60 MTS**

No. DE NIVELES: **2**

LEVANTAMIENTO:
FRANCISCO VILLA

CARGA: **500 KG** UH: **2 HP**

TUBERÍA: **DELGADA**

FIRMA:

EQUIPO

CDMX-002-L