

DESCRIPCIÓN

- X1-** RECORRIDO DEL ELEVADOR
- X2-** ALTURA DE COLUMNAS DEL EQUIPO
- X3-** ALTURA LIBRE PARA INSTALACION DEL MECANISMO DEL EQUIPO

DESCRIPCIÓN DE EQUIPO

- X11-** MECANISMO DEL EQUIPO
- X12-** PLATAFORMA DE EQUIPO DE 6.31X 2.76 MTS COLOR DE LINEA
- X13** COLUMNAS DE EQUIPO 7.64 MTS COLOR DE LINEA

PLATAFORMA DESARMADA
COLUMNAS COMPLETAS

BOTONERAS CANALIZADAS POR
TECNORAMPA

1 ACCESO CADA UNO CON
TORRETA, LLAMADORA, SENSOR

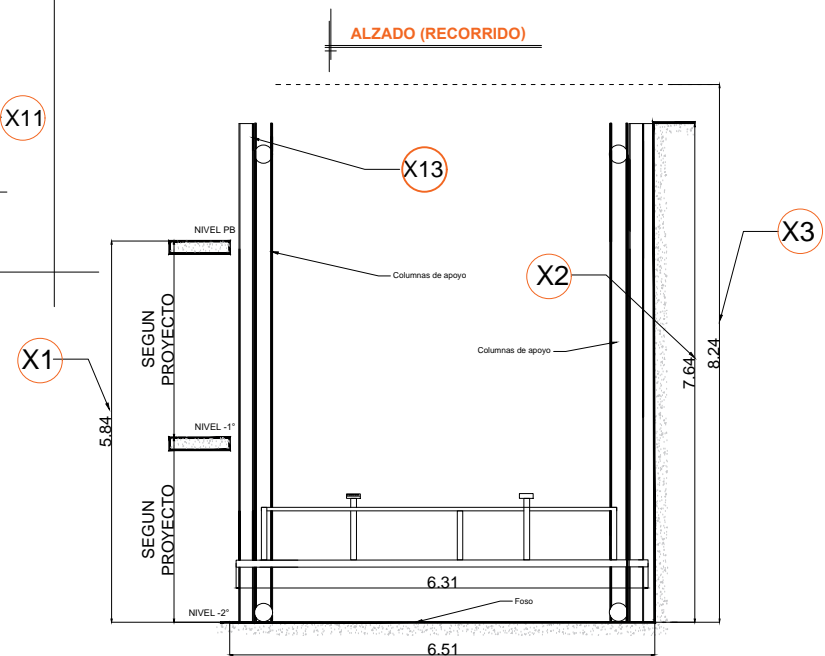
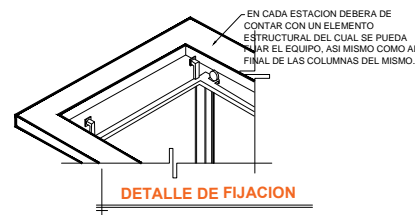
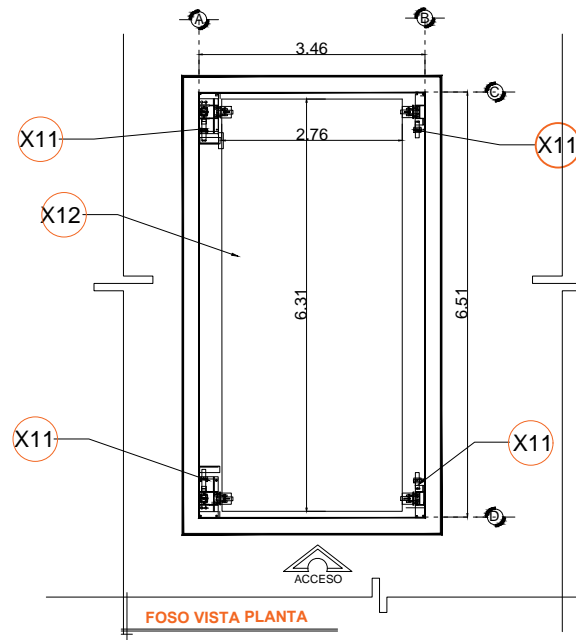

RAZON SOCIAL: FORTI CONSTRUCCIONES

ELEVADOR : AUTOS

LEVANTAMIENTO:
ING. ALEJANDRO GARIBAY

FIRMA:

N. DE CLIENTE: 17094-6317

NOMBRE: CONCEPCION
LOPEZ

TIPO: PLATAFORMA

CARGA:
3500 KG UH :10 HP

UBICACIÓN: ALHAMBRA No. 1002 COL. PORTALES, CDMX

ELEVACION: 5.84 MTS

No. DE NIVELES: 3

TUBERÍA: DELGADA

EQUIPO

CDMX-002-L

C:\TECNORAMPA\GUIAS MECANICAS\ALEX GARIBAY\PLATAFORMA\FORTI CON: