

DESCRIPCIÓN

- X1-** ALTURA 2° ESTACIÓN
- X2-** ACCESO FRONTAL:
A1.- 1.30M
- X3-** ALTURA DE COLUMNAS DEL EQUIPO
- X4-** ALTURA NECESARIA PARA LA INSTALACION DE MECANISMO

DESCRIPCIÓN DE EQUIPO

- X11-** CABINA COLOR SILVER METALIC
- X12-** CRISTAL CLARO
- X13-** CABINA ARMADA
- X14-** COLUMNAS LARGAS

CENTAR EQUIPO EN FOSO

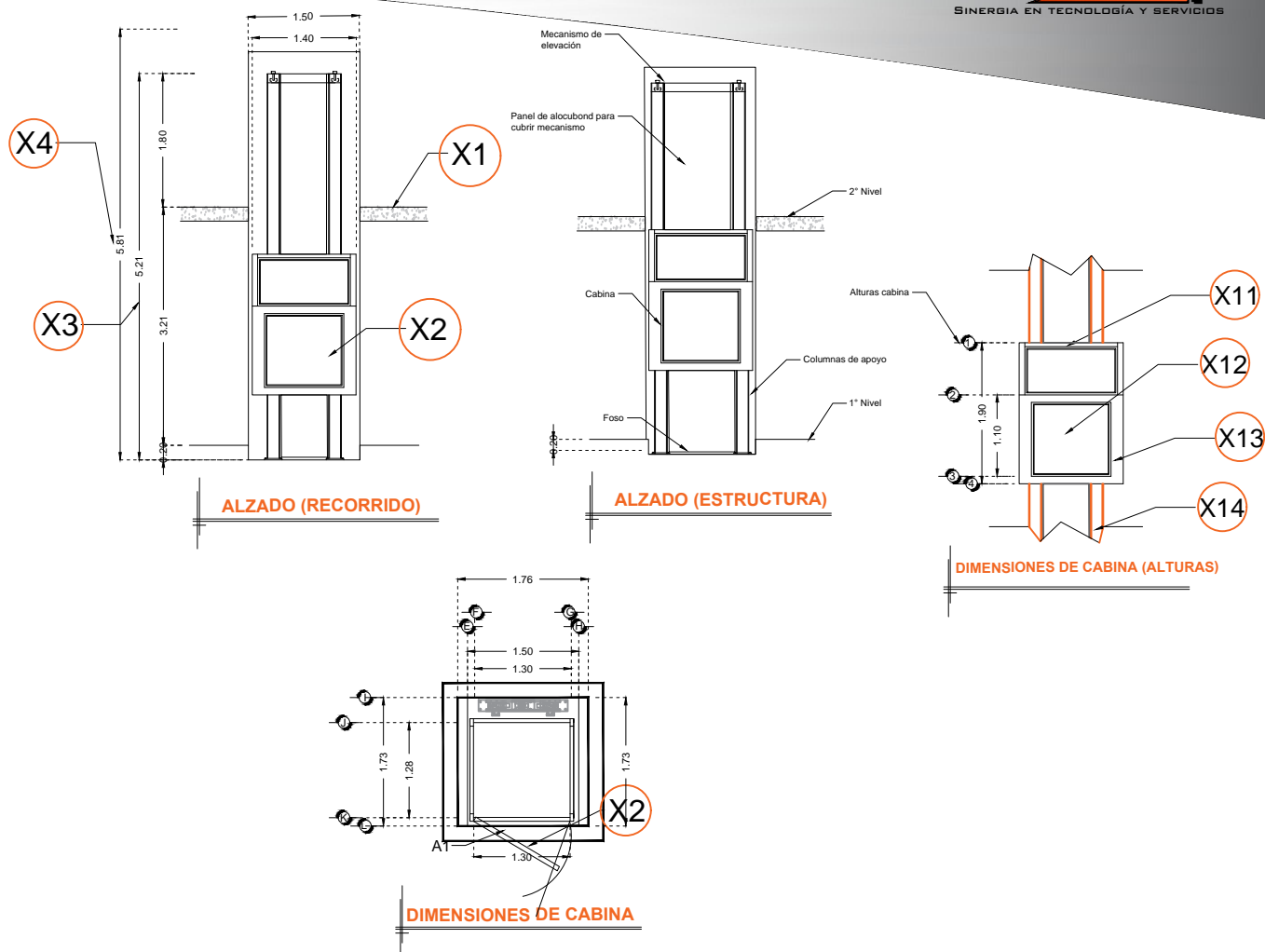

RAZON SOCIAL: CEDIC

ELEVADOR : **HANDICAP 1**

LEVANTAMIENTO:
ING. ALEJANDRO GARIBAY

FIRMA:

CDMX-002-L

N. DE CLIENTE:

NOMBRE:
ARQ. GERMAN CABALLERO

TIPO: **MEDIA**

CARGA:
400 KG

UH : **2 HP**