

DESCRIPCIÓN

W1- ALIMENTACIÓN MONOFÁSICA A 110 V, UNA FASE, CON NEUTRO Y TIERRA FÍSICA, CON BREAK TERMOMAGNETICO DE PROTECCIÓN 1 X 25 AMP LIBRES DE CONSUMO

W2- EN CASO DE REQUERIR LA CANALIZACIÓN DE LAS BOTONERAS OCULTAS DEJAR DUCTO DE 1" CON GUIA

W3- SE SOLICITA ESTA PREPARACIÓN PARA QUE LA CANALIZACIÓN QUEDE OCULTA

BOTONERAS EN PEDESTAL

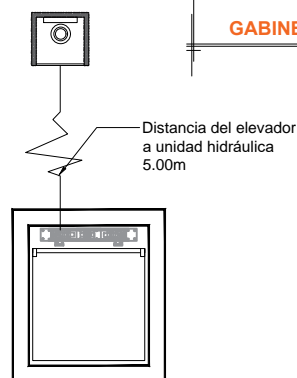
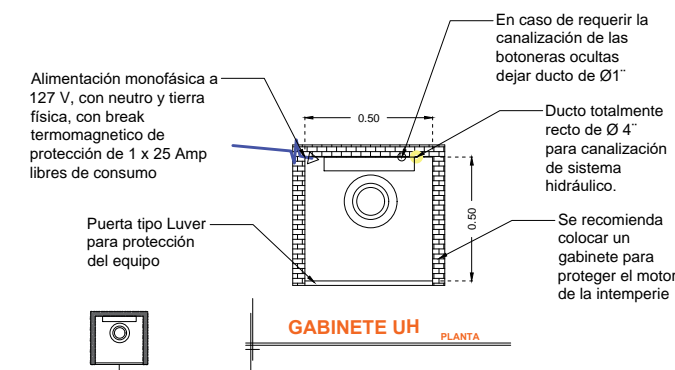
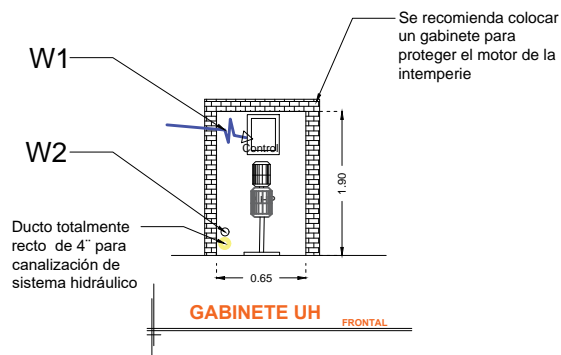

DESCRIPCIÓN DE UNIDAD HIDRÁULICA	
ALIMENTACION	110 VCA
NUMERO DE FASES	1
AMPERS DE CONSUMO	18.5000
WATTS DE CONSUMO	1.5 KW
TIPO DE ACEITE	ISO 68

UNIDAD HIDRAULICA

NOTA: Por cada nivel adicional deberá de colocar una chalupa para alojar el botón de llamado y debería de continuar la tubería hasta esta.

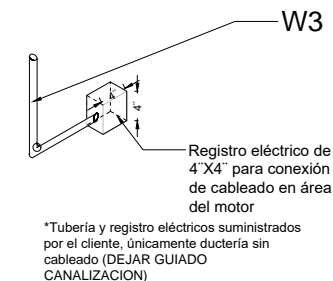

ISOMETRICO

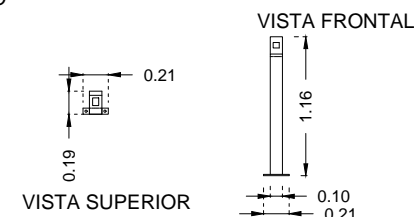

PEDESTAL PROTOTIPO

RAZON SOCIAL: CEDIC

ELEVADOR : **HANDICAP 1**

LEVANTAMIENTO:
ING. ALEJANDRO GARIBAY

FIRMA:

N. DE CLIENTE:

NOMBRE:
ARQ. GERMAN CABALLERO

TIPO: **MEDIA**

CARGA:
400 KG UH **2 HP**

CDMX-003-L

UBICACIÓN: 16 DE SEPTIEMBRE No. 6 PUERTO SAN MIGUEL
XICALCO SUD DELAGUAYUCLA, CDMX

ELEVACION: **3.21 MTS**

No. DE NIVELES: **2**

TUBERÍA: **DEL CABA**

ELECTROHIDRAULICO

C:\TECNOGRAMPA\GUIAS MECANICAS\ALEX GARIBAY\DISCAPACITADOS CABINA