

DESCRIPCIÓN

W1- ALIMENTACIÓN BIFÁSICA A 220 V, CON NEUTRO Y TIERRA FÍSICA, CON BREAK TERMOMAGNETICO DE PROTECCIÓN 2 X 20 A LIBRES DE CONSUMO

-DISTANCIA ENTRE ELEVADOR Y UNIDAD HIDRÁULICA 5.00M

-BOTONERAS PEDESTAL-CANALIZADAS POR TECNORAMPA

-GENERADOR

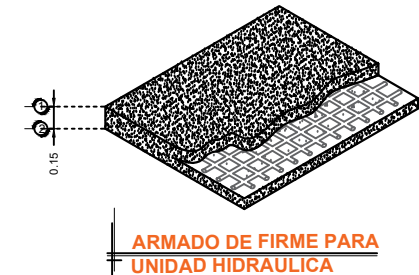
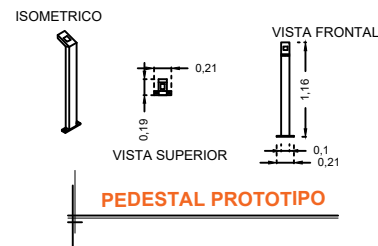
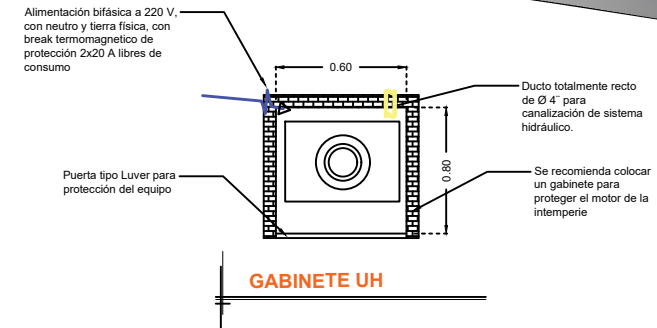
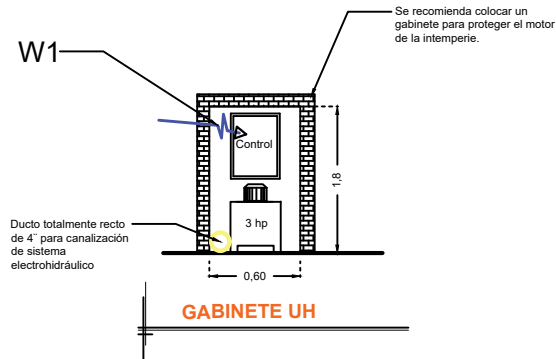

DESCRIPCIÓN DE UNIDAD HIDRÁULICA	
ALIMENTACION	110 VCA
NUMERO DE FASES	1
AMPERS DE CONSUMO	18.5000
WATTS DE CONSUMO	1.5 KW
TIPO DE ACEITE	ISO 68

ARMADO DE FIRME PARA UNIDAD HIDRAULICA

RAZON SOCIAL: **INMOBILIARIA BELLEI S.A. DE C.V.**

ELEVADOR : **CAMILLAS**

LEVANTAMIENTO:
Arq. Salvador Silva S.

FIRMA:

N. DE CLIENTE:
16853-6030

NOMBRE: **Inmobiliaria Bellei S.A. de C.V.**

TIPO: **CABINA COMPLETA**

CARGA:
500 KG UH : **3 HP**

UBICACIÓN: **Corregidora 235 Col. Centro San Juan del Río, Qro.**

ELEVACION: **6.00 MTS**

No. DE NIVELES: **3**

TUBERÍA: **DELGADA**

ELECTROHIDRAULICO

SJR-003-L