

DESCRIPCIÓN

X1- ALTURA 3° ESTACIÓN

X2- ACCESO
A1.- 1.30M

X3- ALTURA DE COLUMNAS DEL
EQUIPO

DESCRIPCIÓN DE EQUIPO

X11- CABINA COLOR SILVER METALLIC

X12- ACABADO CRISTAL CLARO (PARTE
ALTA) ESMERILADO (PARTE BAJA)

X13- CABINA ARMADA

X14- COLUMNAS EN PARTES

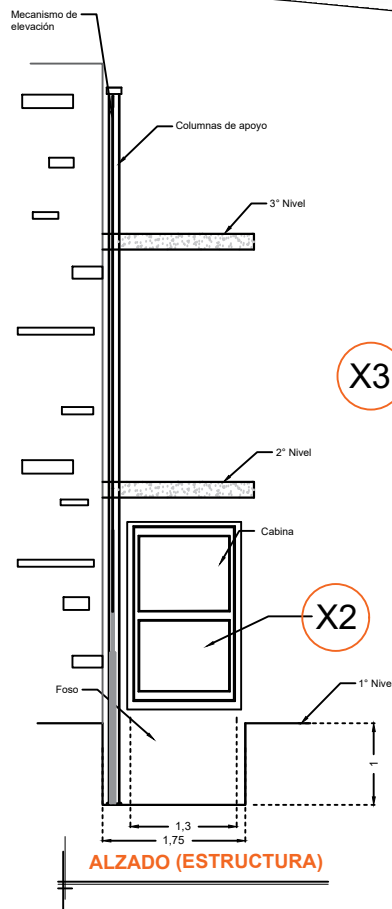

ALZADO (ESTRUCTURA)

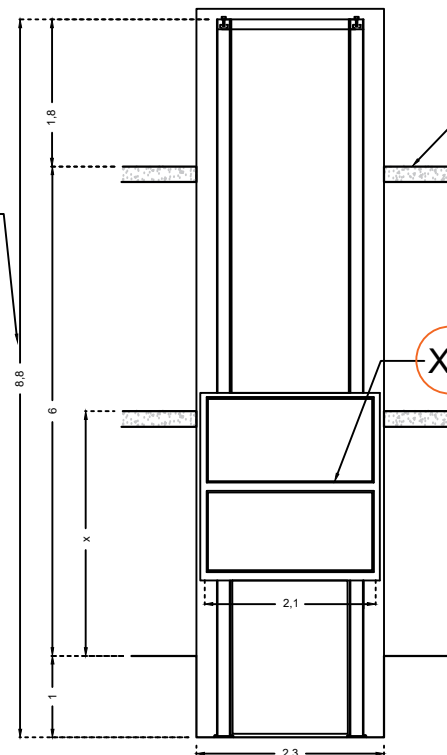

ALZADO (RECORRIDO)

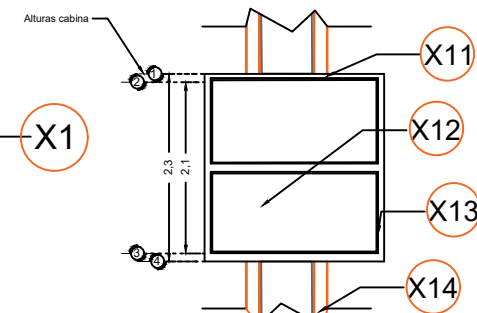

DIMENSIONES DE CABINA (ALTURAS)

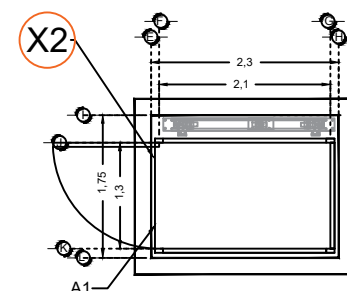

DIMENSIONES DE CABINA

RAZON SOCIAL: **INMOBILIARIA BELLEI S.A. DE C.V.**

N. DE CLIENTE:
16853-6030

NOMBRE: **Inmobiliaria Bellei
S.A. de C.V.**

UBICACIÓN: **Corregidora 235 Col. Centro San Juan del Río,
Qro.**

ELEVADOR : **CAMILLAS**

TIPO: **CABINA COMPLETA**

ELEVACION: **6.00 MTS**

No. DE NIVELES: **3**

LEVANTAMIENTO:
Arg. Salvador Silva S.

CARGA:
500 KG UH: **3 HP**

TUBERÍA: **DELGADA**

FIRMA:

EQUIPO

SJR-002-L