

DESCRIPCIÓN

Y1- ANCHO DEL FOSO SERÁ DE 3.60M

Y2- FONDO DEL FOSO SERÁ DE 3.60M

Y3- OBRA CIVIL PARA EL ANCLAJE DEL EQUIPO

Y4- MALLA ELECTROSOLDADA DE 6.6.10.10 DESPUÉS DE LOS 10CM

Y5- FIRME DE CONCRETO CON UNA RESISTENCIA DE $f'c = 250 \text{ kg/cm}^2$

Y6- MECANISMO DEL ELEVADOR

Y7- AREA DEL ELEVADOR

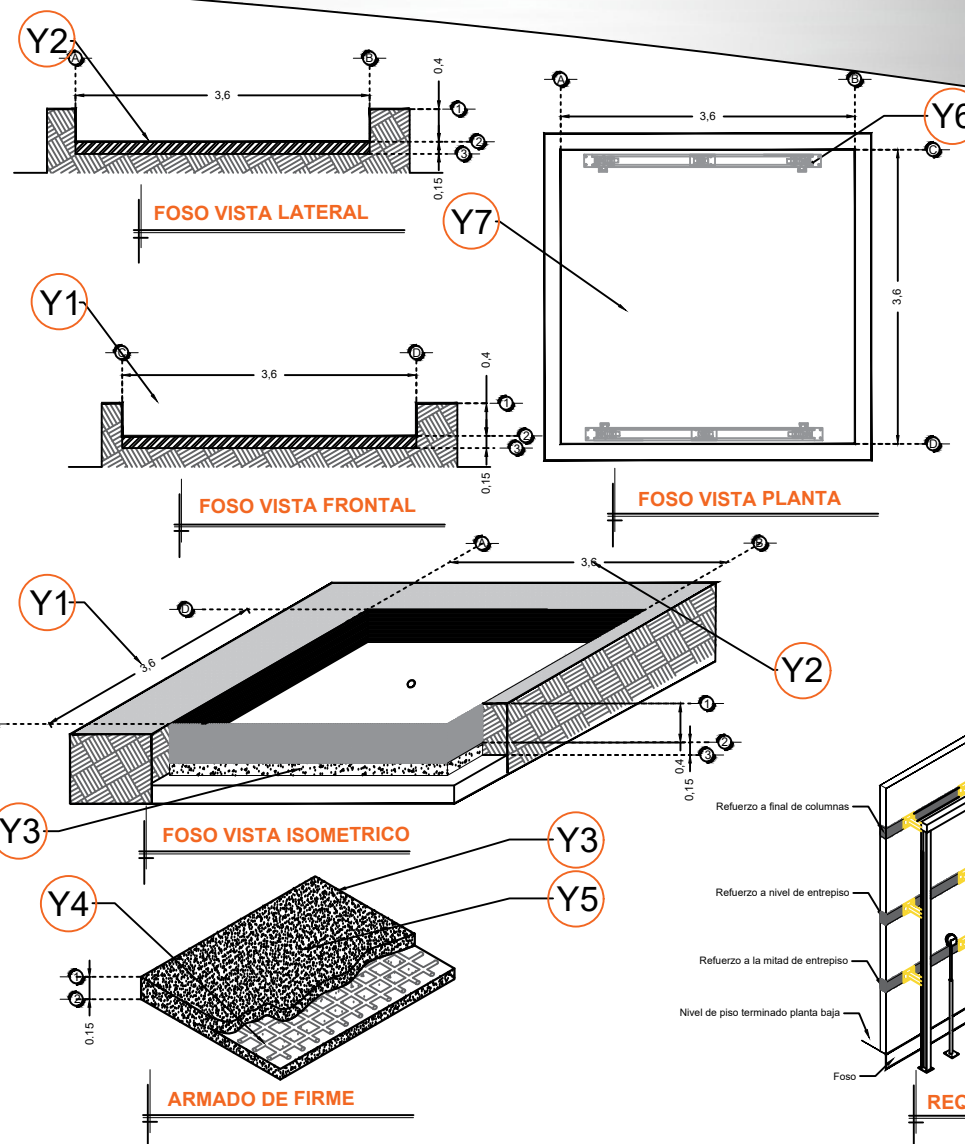

Nota:
- Para anclajes a concreto se utilizarán taquetes expansivos como elemento de unión.
- Para anclajes a acero se utilizará soldadura para unir la placa de anclaje al elemento estructural del edificio.

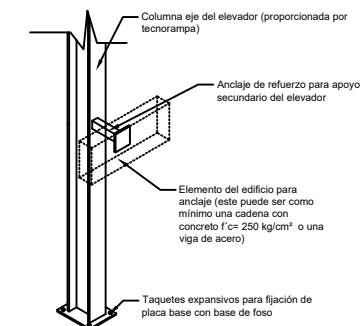

ANCLAJES DEL EQUIPO

Nota: en las alturas indicadas de refuerzo se deberá de colocar una cadena de concreto $f'c = 250 \text{ kg/cm}^2$ como mínimo, el armado dependerá del cálculo del cliente.

Nota2: El número de refuerzos dependerán de cuantas estaciones se tiene en sitio.

REQUERIMIENTOS DE REFUERZO

RAZON SOCIAL: **CONSTRUCTORA Y DESARROLLADORA DE INMUEBLES**

N. DE CLIENTE:

NOMBRE: **Irene Medina**

UBICACIÓN: **Desarrollo Grupo Vidanta, Nuevo Vallarta, Jalisco**

ELEVADOR : **CARGA**

TIPO: **SEMICOMPLETA**

ELEVACION: **4.50 MTS**

No. DE NIVELES: **2**

LEVANTAMIENTO:
Arq. Mariana Olvera U.

CARGA: **2000 KG** UH : **10 HP**

TUBERÍA: **GRUESA**

FIRMA:

OBRA CIVIL

JAL-001-L