

DESCRIPCIÓN

- X1-** ALTURA 2° ESTACIÓN
- X2-** ACCESOS A DOS HOJAS:
A1.- 1.50M
- X3-** ALTURA DE COLUMNAS DEL EQUIPO

DESCRIPCIÓN DE EQUIPO

- X11-** CABINA COLOR BLANCO
- X12-** ACABADO METAL DESPLEGADO
- X13-** CABINA: ARMADA
- X14-** COLUMNAS: COMPLETAS

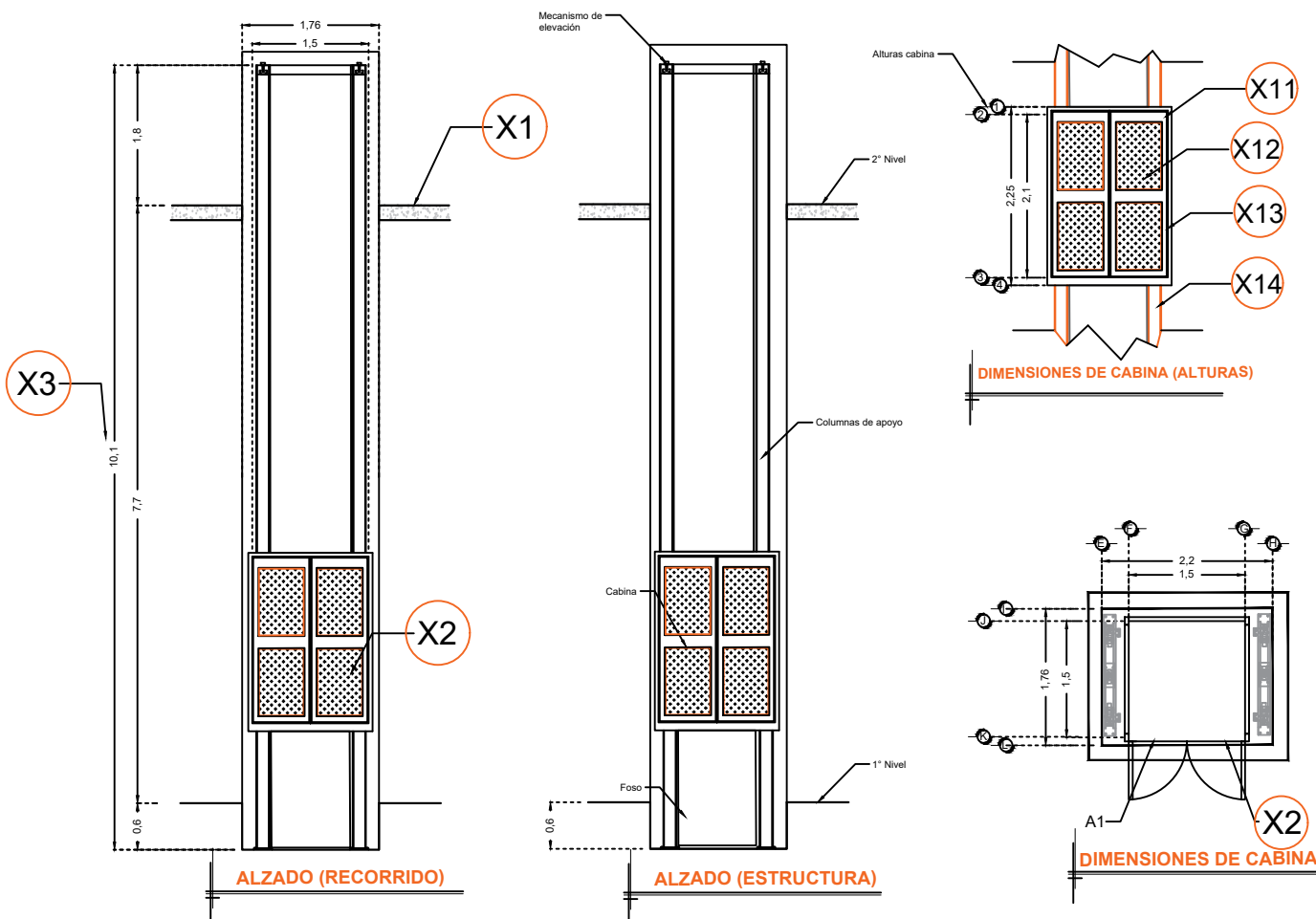

RAZON SOCIAL: **MTQ DE MEXICO S.A. DE C.V.**

ELEVADOR : **CARGA**

LEVANTAMIENTO:
Arq. Salvador Silva S.

FIRMA:

N. DE CLIENTE: **15012-5408**

NOMBRE: **Eric Franco**

TIPO: **SEMICOMPLETA**

CARGA: **500 KG** UH: **10 HP**

UBICACIÓN: **Av. Guadalupe #420-A Tecnologic Park
Zapopan Jalisco**

ELEVACION: **7.70 MTS**

No. DE NIVELES: **2**

TUBERÍA: **Gruesa**

EQUIPO

JAL-002-L