

DESCRIPCIÓN

W1- ALIMENTACIÓN MONOFÁSICA A 127 V, CON NEUTRO Y TIERRA FÍSICA, CON BREAK TERMOMAGNETICO DE PROTECCIÓN 1 x 25 AMP LIBRES DE CONSUMO

W2- EN CASO DE REQUERIR LA CANALIZACIÓN DE LAS BOTONERAS OCULTAS DEJAR DUCTO DE 1"

W3- SE SOLICITA ESTA PREPARACIÓN PARA QUE LA CANALIZACIÓN QUEDE OCULTA Y LAS BOTONERAS EMPOTRADAS.

-BOTONERAS EMPOTRADAS

[Firma]

VISTO BUENO

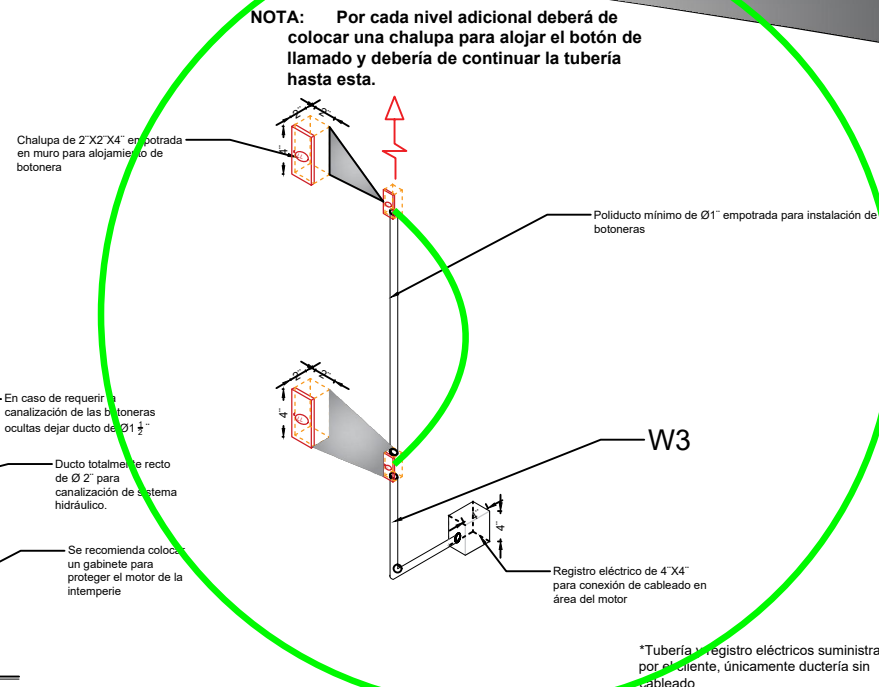
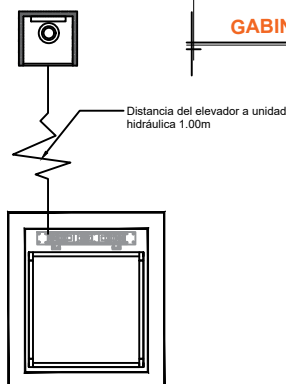
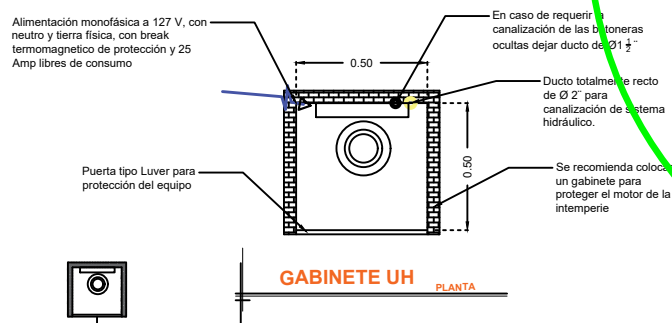
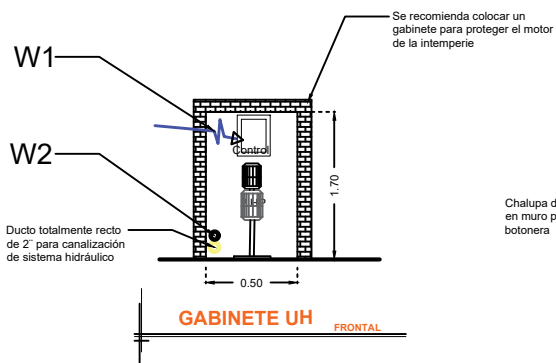

RAZON SOCIAL: **COLECTIVO D+A S. de R. L. DE C.V.**

N. DE CLIENTE: **16470**

NOMBRE:
Jaime Alejandro Copado O.

UBICACIÓN: **Av. Acueducto #45116 Int. 41A Pontevedra (detrás del Hotel Hyatt Andares) Guadalajara**

ELEVADOR : **DISCAPACITADOS**

TIPO: **CREW EVOLUTION**

ELEVACION: **3.70 MTS**

No. DE NIVELES: **2**

LEVANTAMIENTO:
Ing. Jose Luis Arteaga O.

CARGA: **500 KG** UH: **2 HP**

TUBERÍA: **DELGADA**

FIRMA:

ELECTROHIDRAULICO

JAL-003-L