

# EQUIPO:

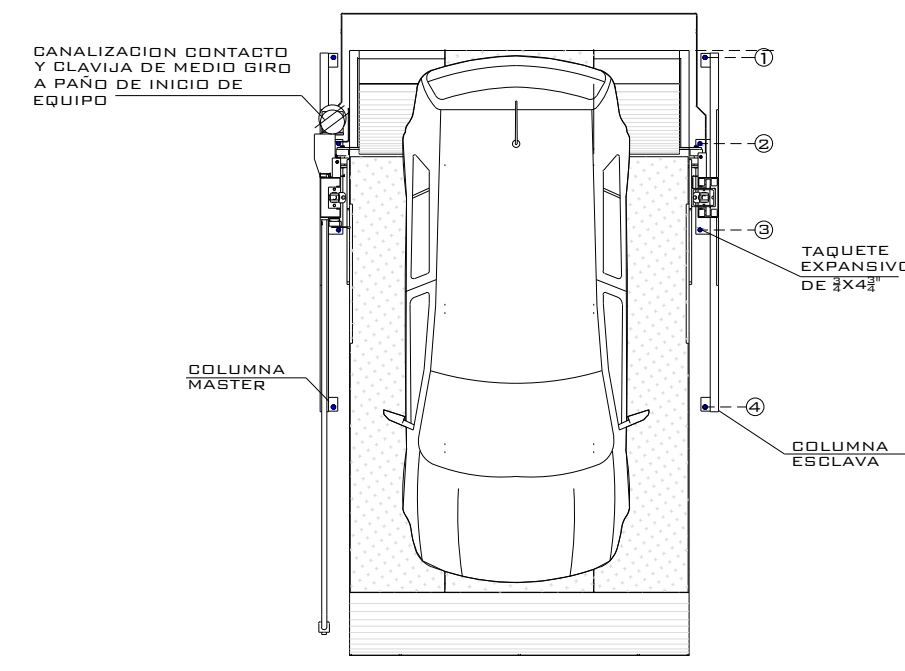

VISTA SUPERIOR

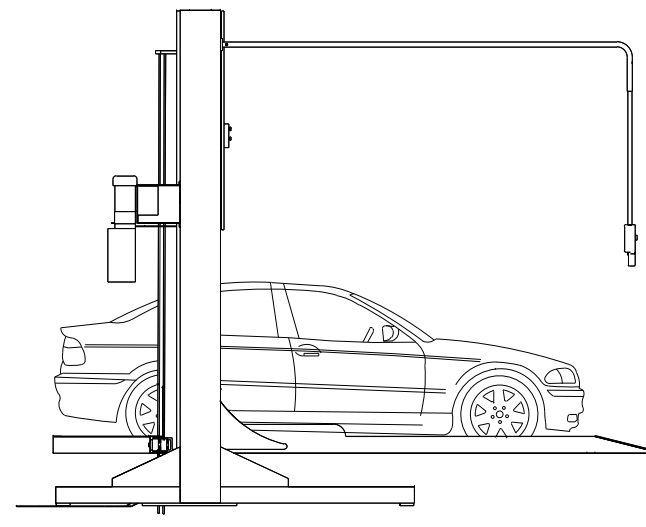

VISTA LATERAL

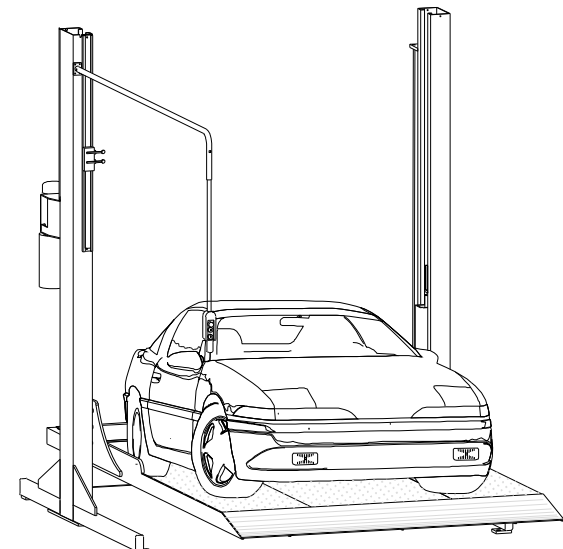

VISTA ISOMETRICO

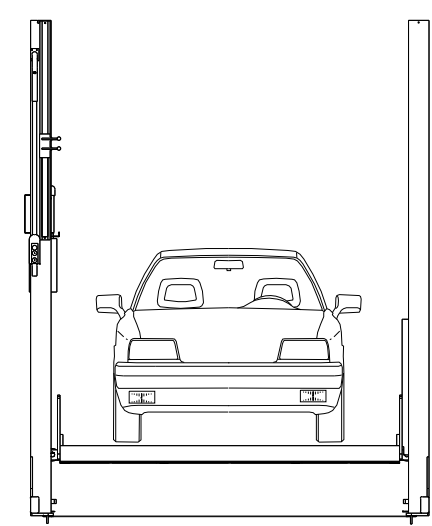

VISTA FRONTAL

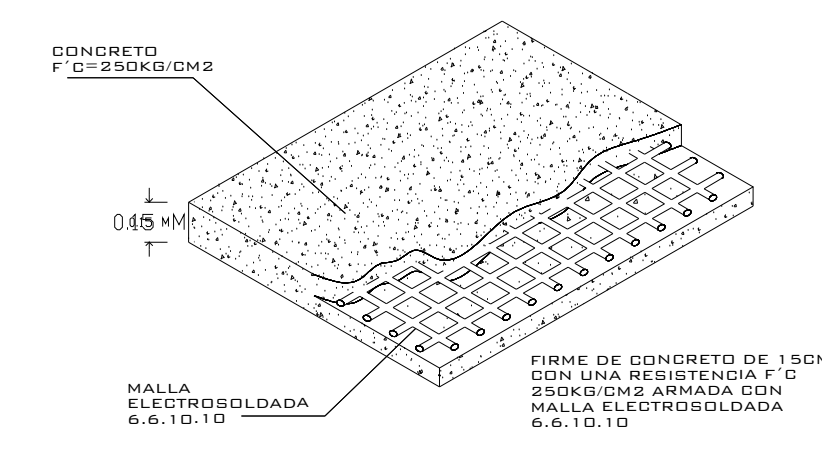

FIRME PARA ANLAJE DE EQUIPOS  
DETALLE

NOTA:  
1.- ANCLAJE DE COLUMNAS A BASE DE FALDILES EXPANSIVO DE 7x4 F.  
2.- CANALIZACIÓN CONTACTO Y CLAVAJA DE MEDIO DÍO A PARO DE MEDIO DE EQUIPO.  
DEBIA CIVIL PARA EL ANCLAJE DEL EQUIPO.  
3.- FIRME DE CONCRETO DE 15CM DCM CON UNA RESISTENCIA F' C 3000KMP ARRABADA CON MALLA ELECTROREFORZADA DE 6.6.10.10

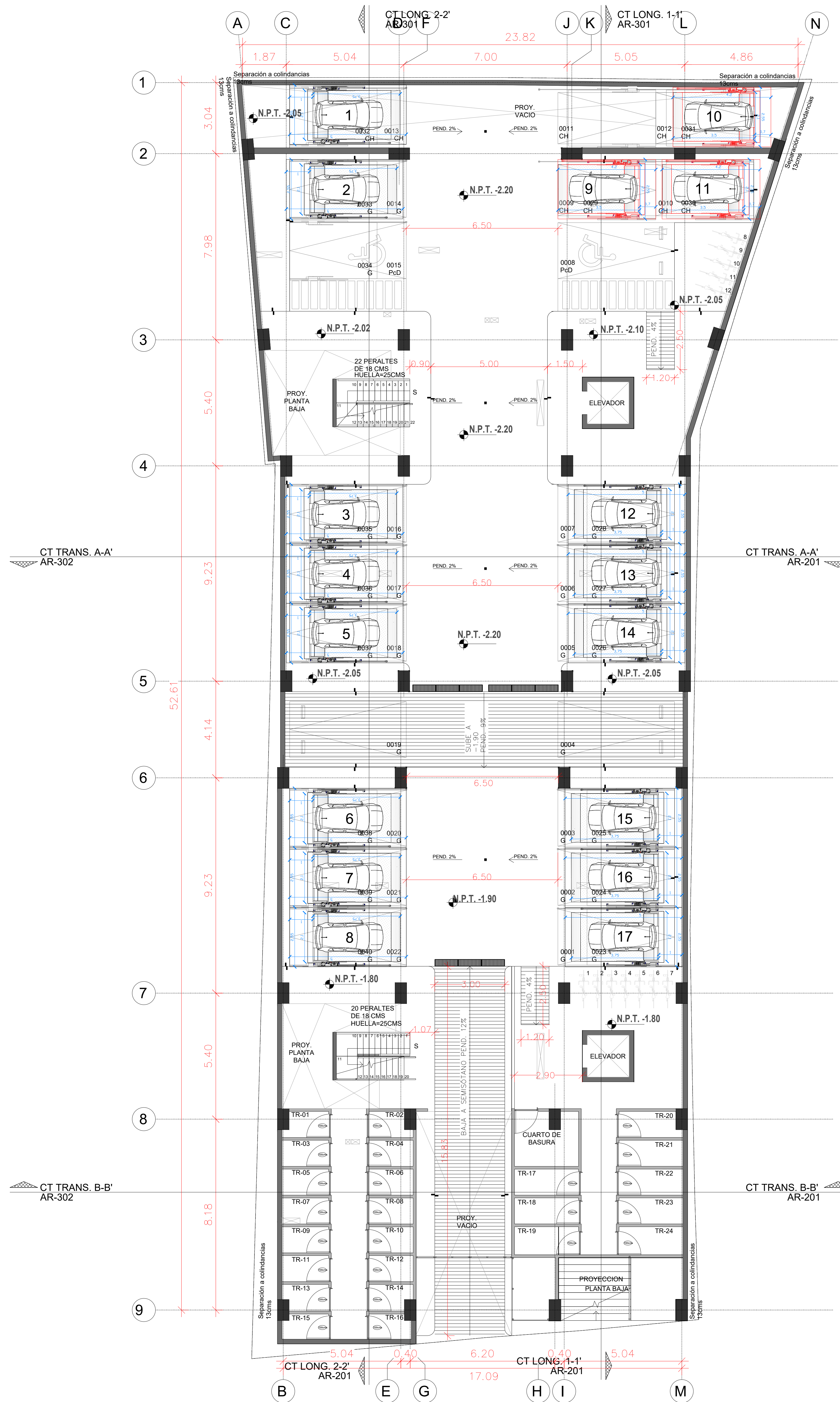

**TecnoRampa**  
SINERGIA EN TECNOLOGÍA Y SERVICIOS

## TR- EVOLUTION- TR ONE - PLATAFORMA AUTOS

### CARACTERISTICAS DE EQUIPO:

- 14 TR EVOLUTION LIBRES DE 2.10M X 3.75M RESGUARDO DE 1.00M
- 3 TR EVOLUTION LIBRES DE 2.10M X 3.50M RESGUARDO DE 0.70M

No. PLANO:

A-01

- 1.- SE TENDRÁ QUE REALIZAR EL LEVANTAMIENTO EN FÍSICO PARA PODER CONFIRMAR LA PRESENTE PROPUESTA.
- 2.- ESTE PLANO DEBE DE TENER EL VO. BO. POR PARTE DEL CLIENTE EN EL CUAL AVALA EL SEMBRADO DE EQUIPOS.

N° DE CLIENTE:

NOMBRE:

QUIERO CASA GUTIERREZ NAJERA 250

LEVANTAMIENTO:

LIC. FRANCISCO VILLA E.

ALTURA DE RECORRIDO:

CENTRAR CADA RAMPA EN SU CAJÓN  
A. L. EN OTRO EL PLANO DE SISTEMA

07/2021