

## DESCRIPCIÓN

- Y1-** ANCHO DEL FOSO SERÁ DE 2.80M
- Y2-** FONDO DEL FOSO SERÁ DE 2.20M
- Y3-** OBRA CIVIL PARA EL ANCLAJE DEL EQUIPO
- Y4-** MALLA ELECTROSOLDADA DE 6.6.10.10 DESPUÉS DE LOS 10CM
- Y5-** FIRME DE CONCRETO CON UNA RESISTENCIA DE  $F' C = 250 \text{KG}/\text{CM}^2$
- Y6-** MECANISMO DEL ELEVADOR
- Y7-** AREA DEL ELEVADOR

POR PARTE DEL CLIENTE, SERÁ LA OBRA CIVIL.

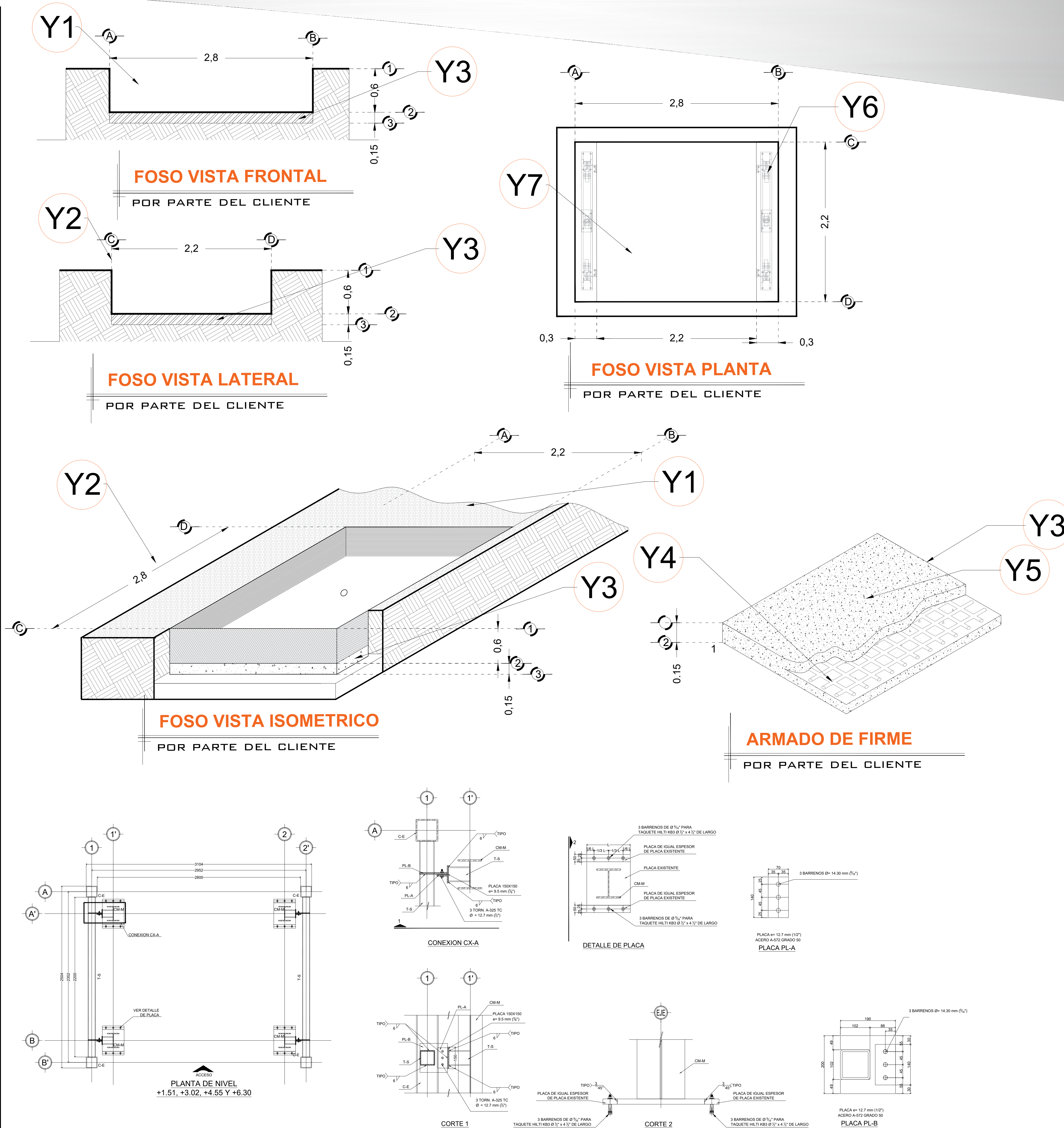

-LAS ESPECIFICACIONES INDICADAS EN ESTE PLANO SON EL MÍNIMO QUE SE SOLICITA PARA EL ANCLAJE DEL ELEVADOR, ES INDISPENSABLE QUE EL CLIENTE REALIZE SU CALCULO ESTRUCTURAL DE ACUERDO A LAS CONDICIONES DEL PROYECTO, YA QUE YA QUE ESTA ESTRUCTURA DEBERÁ GARANTIZAR LA ESTABILIDAD DEL EQUIPO.

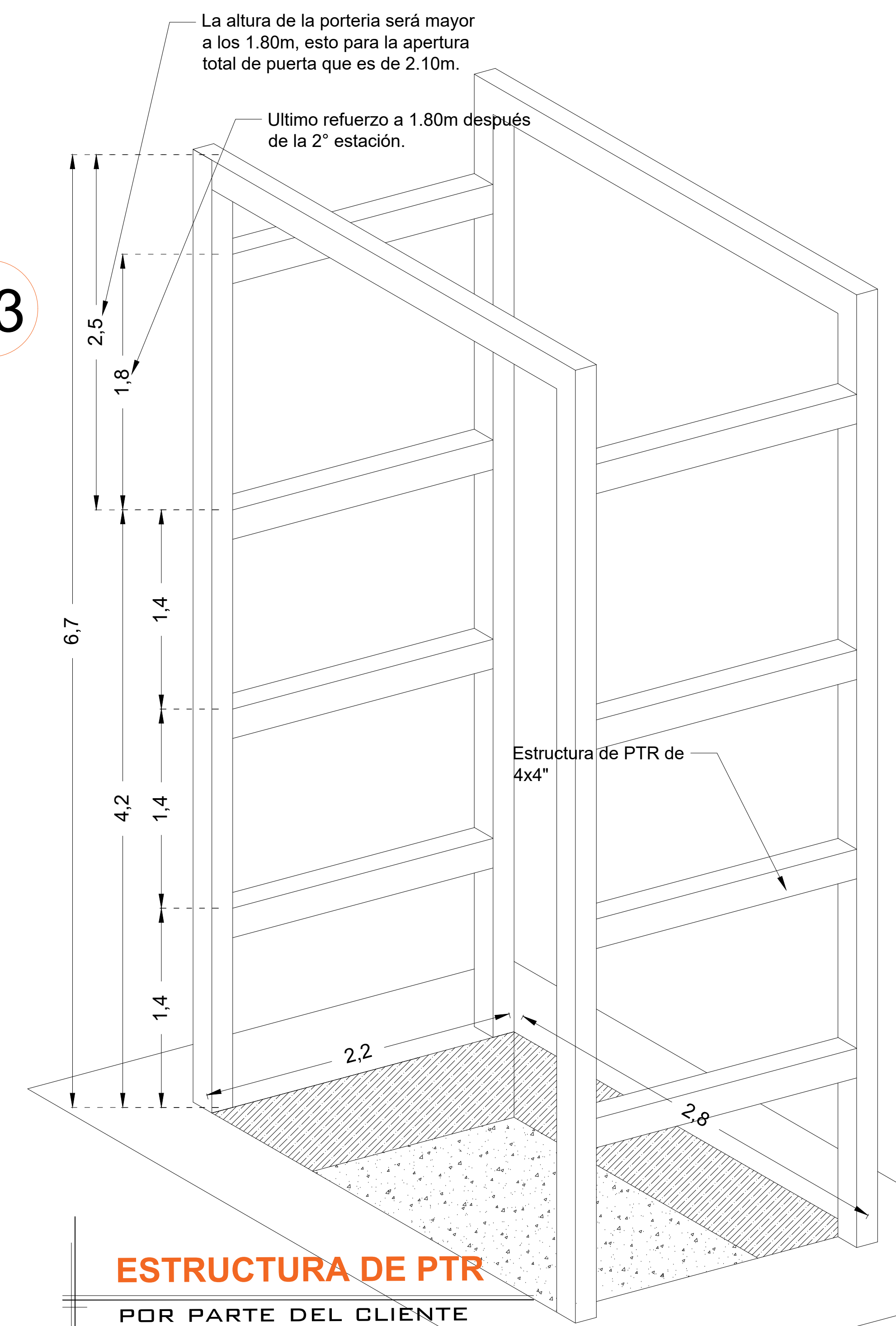

**ESTRUCTURA DE PTR**  
POR PARTE DEL CLIENTE

• ANTES DE EJECUTAR EL CONTRATISTA VERIFICARA TODAS LAS CONDICIONES EXISTENTES, ASI COMO LAS DIMENSIONES EN OBRA, EL CONTRATISTA USARA LOS PLANOS ESTRUCTURALES EN CONJUNTO CON LOS ARQUITECTONICOS Y LOS PLANOS DE INSTALACIONES AL INICIO DE LA OBRA PARA NOTIFICAR AL ARQUITECTO Y AL INGENIERO DE CUALQUIER DISCREPANCIA Y PROCEDER A SU ACLARACION O REVISION.

RAZON SOCIAL: **ELEKTRA CHALCO**

N. DE CLIENTE:

NOMBRE: Elektra Chalco

UBICACIÓN: Emiliano Zapata #15 Col. Santa Cruz Valle de Chalco Edo. de México

ELEVADOR : **CARGA**

TIPO: **SEMICOMPLETA**

ELEVACION: **4.20 MTS**

No. DE NIVELES: **2**

LEVANTAMIENTO: **Lic. Francisco Villa E.**

CARGA: **2000 KG** UH : **10 HP**

TUBERÍA: **GRUESA**

FIRMA:

**OBRA CIVIL**

**EKT-001-L**



**DESCRIPCIÓN**

**X1-** ALTURA 2° ESTACIÓN

**X2-** PUERTA ACCESO: A1.- 2.00M

**X3-** ALTURA DE COLUMNAS DEL EQUIPO

EQUIPO SIN PUERTA

**DESCRIPCIÓN DE EQUIPO**

**X11-** COLOR NEGRO CROMADO

**X12-** ACABADOS LAMINA PERFORADA

**X13-** CABINA DESARMADA

**X14-** COLUMNAS COMPLETAS

\*SE CONSIDERAN PUERTAS EXTERIORES EN CADA ESTACIÓN

\*LAS PUERTAS EXTERIORES TIENEN UNA DIMENSIÓN DE 2440MM X 2295MM CON MARCO, Y PUERTA DE 2338.4MM X 2244.2MM

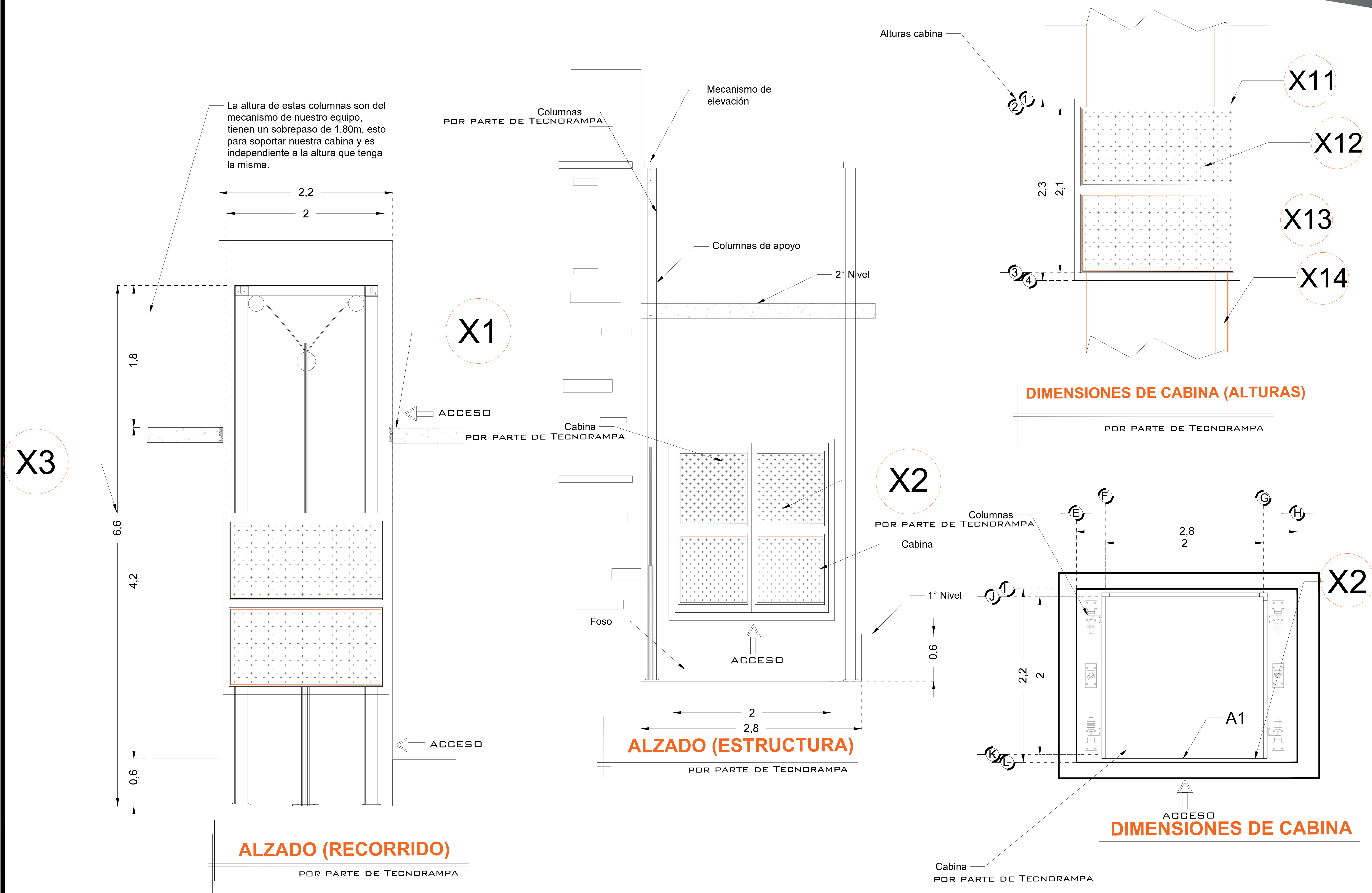

RAZON SOCIAL: **ELEKTRA CHALCO**

N. DE CLIENTE:

NOMBRE: **Elektra Chalco**

UBICACIÓN: **Emiliano Zapata #15 Col. Santa Cruz Valle de Chalco Edo. de México**

ELEVADOR : **CARGA**

TIPO: **SEMICOMPLETA**

ELEVACION: **4.20 MTS**

No. DE NIVELES: **2**

LEVANTAMIENTO: **Lic. Francisco Villa E.**

CARGA: **2000 KG** UH : **10 HP**

TUBERÍA: **GRUESA**

FIRMA:

**EQUIPO**

**EKT-002-L**



## DESCRIPCIÓN

**W1-** ALIMENTACIÓN TRIFÁSICA A 220 V, CON NEUTRO Y TIERRA FÍSICA, CON BREAK TERMOMAGNETICO DE PROTECCIÓN Y 50 AMP LIBRES DE CONSUMO

BOTONERA CON DISPLAY

MODELO NUEVO

## BOTONERAS SOBREPUESTAS

-EN CASO DE QUE LO REQUIERA, TECNORAMPA PODRÁ REALIZAR LA CANALIZACIÓN DE LA BOTONERAS, PERO QUEDARA SOBREPUESTAS (PREVIA NOTIFICACIÓN DE QUE SE TENDRÁ QUE HACER).

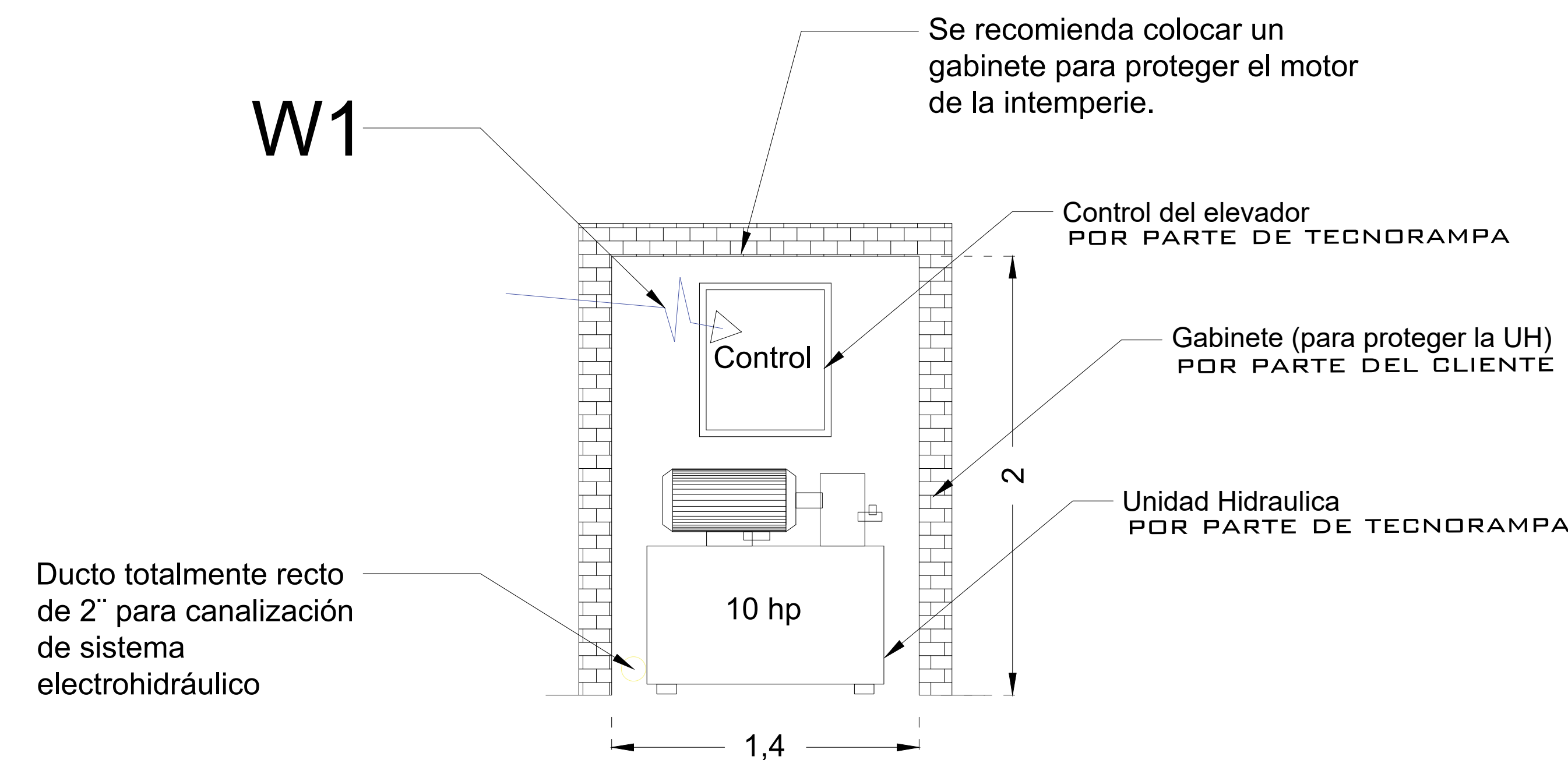

NOTA: LA UNIDAD HIDRÁULICA Y CONTROL DEBERÁ ESTAR A UNA DISTANCIA NO MAYOR A 5.00M, PREFERIBLEMENTE LA UBICACIÓN SERÁ A UN COSTADO DEL ELEVADOR

### GABINETE UH FRONTAL

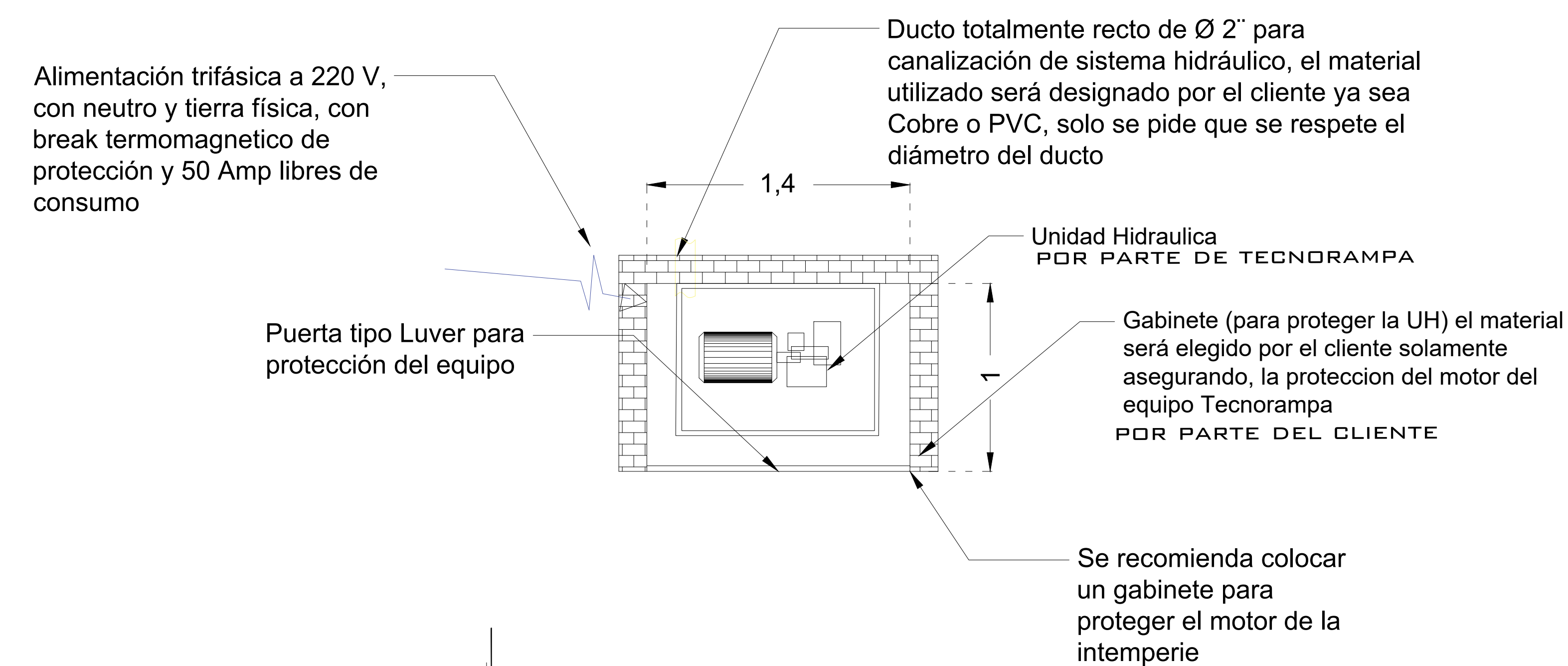

### GABINETE UH PLANTA

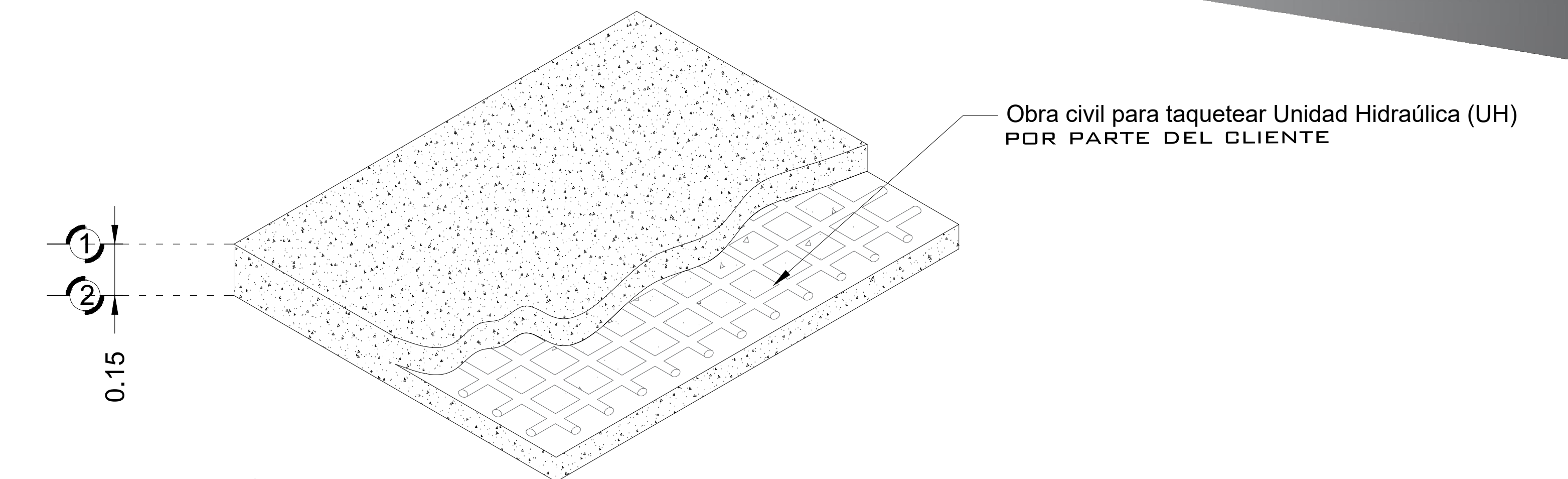

### ARMADO DE FIRME PARA UNIDAD HIDRAULICA

DESCRIPCIÓN DE UNIDAD HIDRÁULICA	
ALIMENTACION	220 VCA
NUMERO DE FASES	3
AMPERS DE CONSUMO	27.0000
WATTS DE CONSUMO	7.46 KW
TIPO DE ACEITE	ISO 68

### UNIDAD HIDRAULICA 10HP

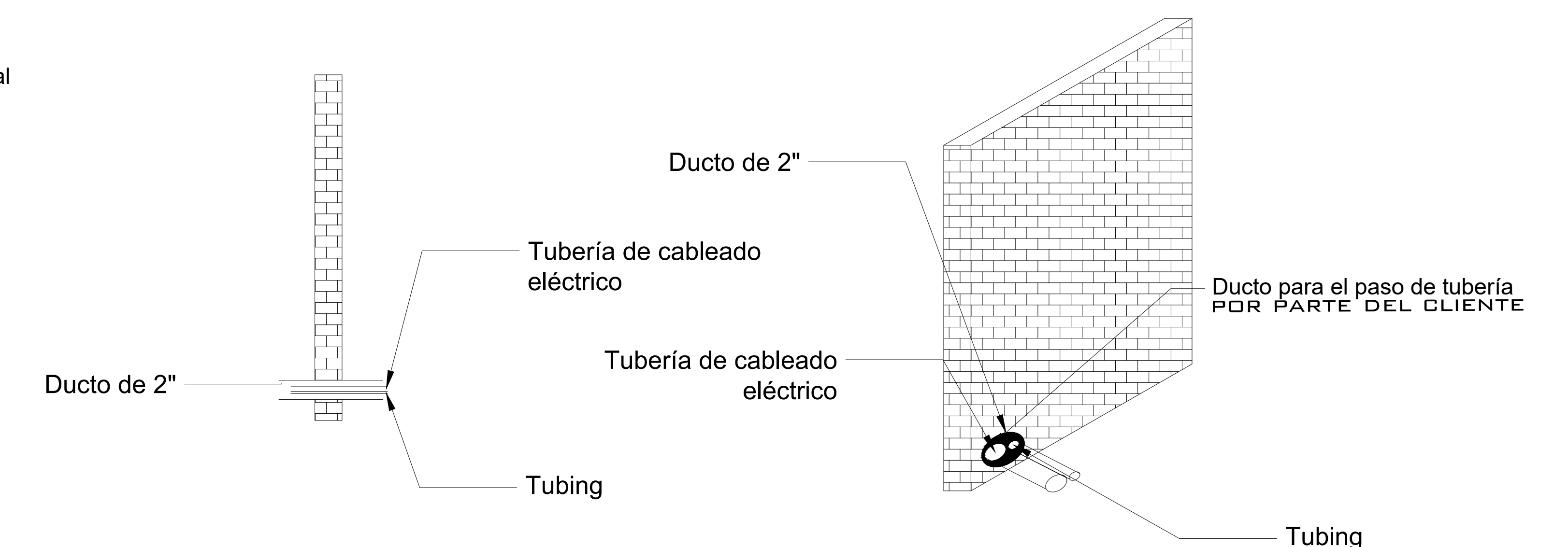

### DUCTO DE 2" EN EL GABINETE

RAZON SOCIAL: **ELEKTRA CHALCO**

ELEVADOR: **CARGA**

LEVANTAMIENTO:  
**Lic. Francisco Villa E.**

FIRMA:

N. DE CLIENTE:

NOMBRE: **Elektra Chalco**

TIPO: **SEMICOMPLETA**

CARGA:  
**2000 KG UH :10 HP**

UBICACIÓN: **Emiliano Zapata #15 Col. Santa Cruz Valle de Chalco Edo. de México**

ELEVACION: **4.20 MTS**

No. DE NIVELES: **2**

TUBERÍA: **GRUESA**

**ELECTROHIDRAULICO**

# EKT-003-L



**DESCRIPCIÓN**

\*SE CONSIDERAN PUERTAS EXTERIORES EN CADA ESTACIÓN

\*LAS PUERTAS EXTERIORES TIENEN UNA DIMENSIÓN DE 2440MM X 2295MM CON MARCO, Y PUERTA DE 2338.4MM X 2244.2MM. POR LO TANTO EL VANO DEBERA DE SER ACOPLADO A LAS DIMENSIONES DE PUERTA.

Isométrico Externo ( 1:13 )

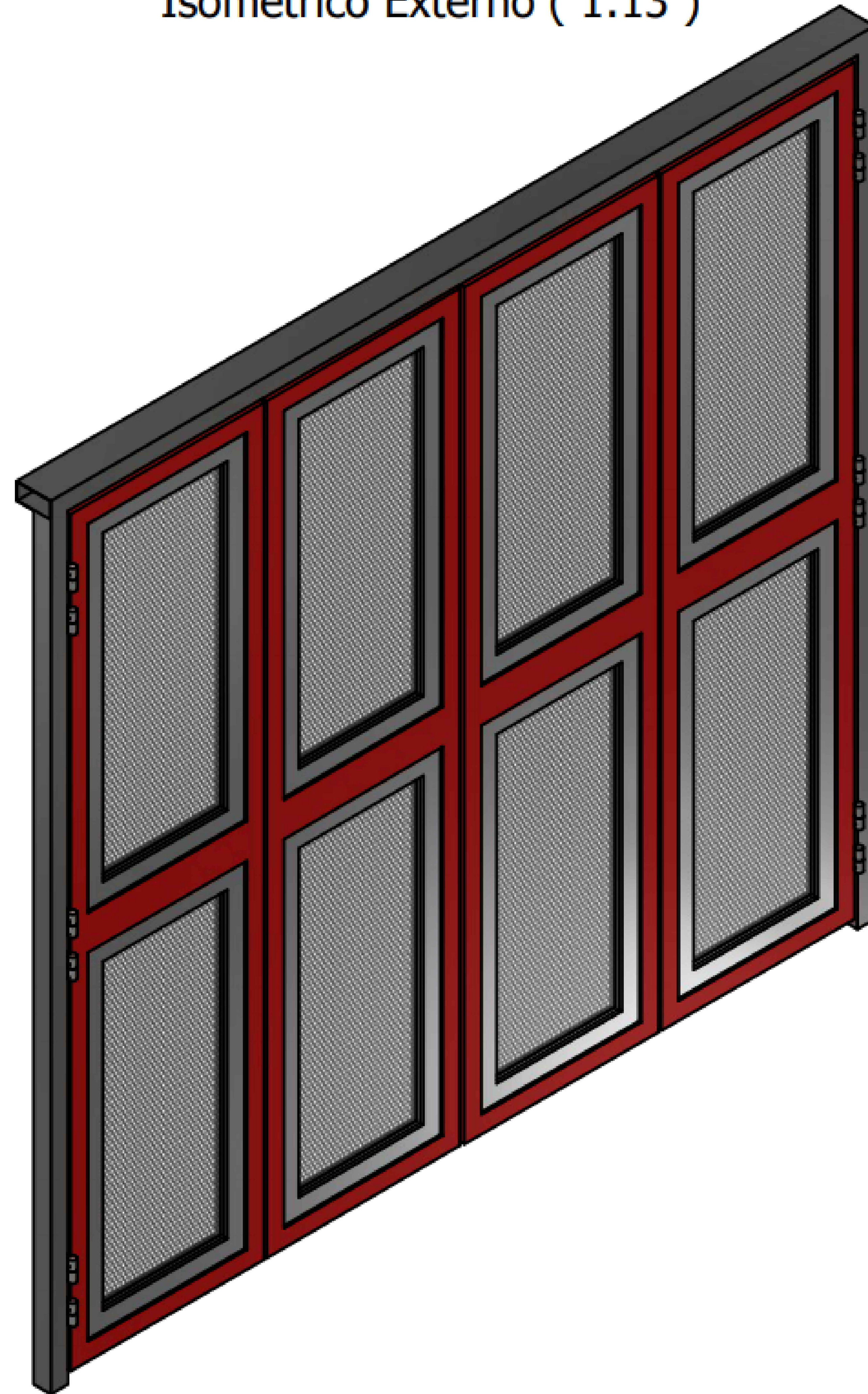

Vista Interna ( 1:11 ) Identificación de Items

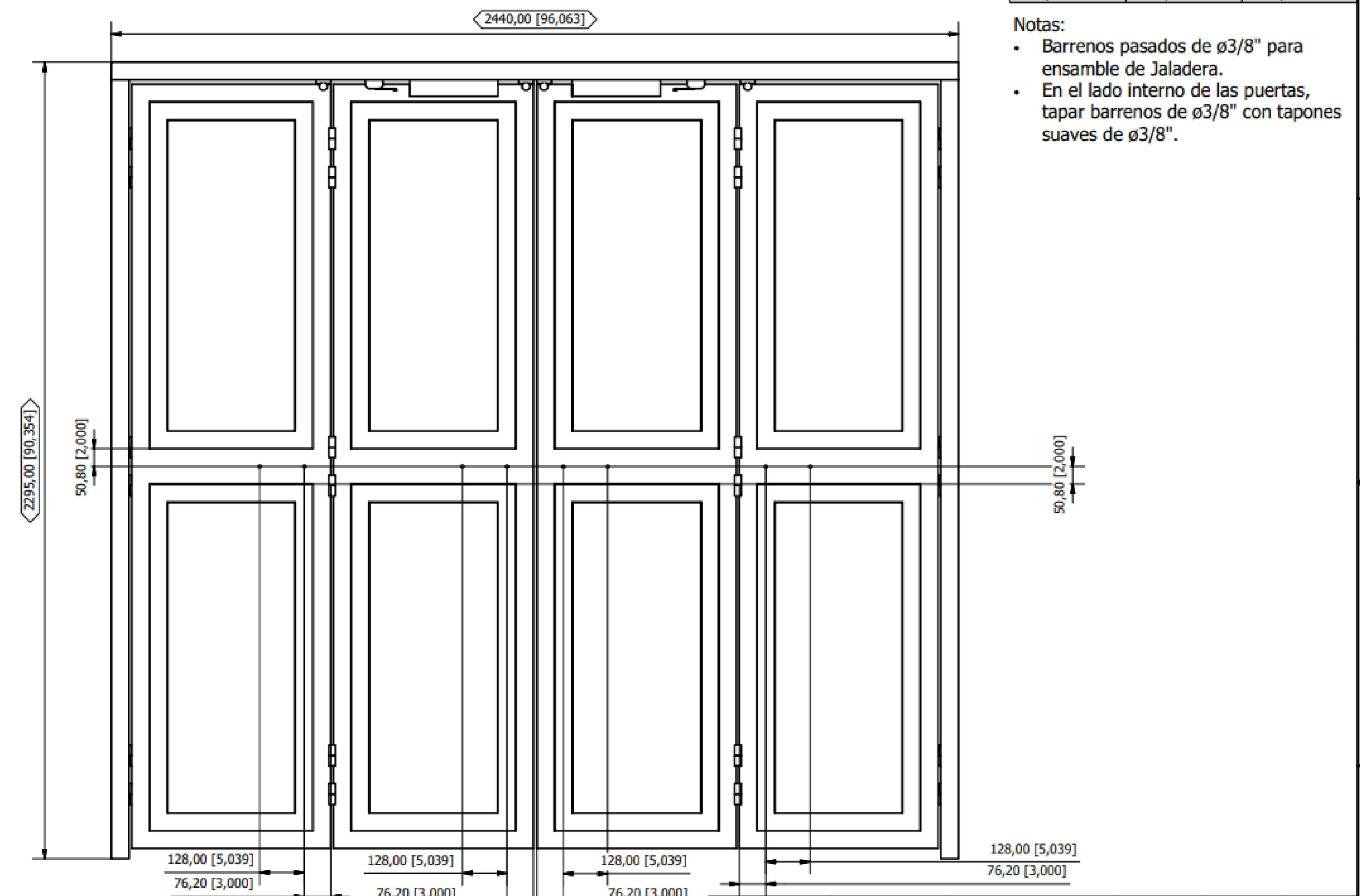

RAZON SOCIAL: **ELEKTRA CHALCO**

N. DE CLIENTE:

NOMBRE: **Elektra Chalco**

UBICACIÓN: **Emiliano Zapata #15 Col. Santa Cruz Valle de Chalco Edo. de México**

ELEVADOR : **CARGA**

TIPO: **SEMICOMPLETA**

ELEVACION: **4.20 MTS**

No. DE NIVELES: **2**

LEVANTAMIENTO:  
**Lic. Francisco Villa E.**

CARGA:  
**2000 KG UH :10 HP**

TUBERÍA: **GRUESA**

FIRMA:

**PUERTAS**

**EKT-004-L**