

DIRECCION: AUTOPISTA
MEXICO-QUERETARO KM
175+494 COLONIA EL
SAUZ BAJO

TEL: 01 427 272 40 41

DESCRIPCION DEL EQUIPO:

ELEVADOR AUTOS - PLATAFORMA

CARGA 3500 KG

RECORRIDO: 10.10M

UNIDAD HIDRÁULICA: 10HP

ESTACIONES: 4

VENDEDOR: ARQ. ANTONIO BENITEZ CRUZ

RAZÓN SOCIAL: SORIA CONSTRUCCIONES

NO. DE CLIENTE: 13482-19226

FECHA: 15/07/2022

FIRMA DE CONFORMIDAD DEL CLIENTE:

TIPO DE ALIMENTACION

TRIFASICA 220 VAC

TUBERIA - GRUESA

BOTONERA: CANALIZADA POR TECNORAMPA

CONDICIONES DE ENVIO DEL EQUIPO

EQUIPO: ARMADO

COLUMNAS: COMPLETAS

DIMENSIONES DE VANO:

COMPLEMENTOS

-PLATAFORMA ESPECIAL

-BOTONERA CANALIZADA POR
TECNORAMPA

-BOTONERA EN ESTRUCTURA DE HSS
LADO DERECHO

-BARANDAL POSTERIOR

COLOR DEL EQUIPO

PLATAFORMA: DE LÍNEA

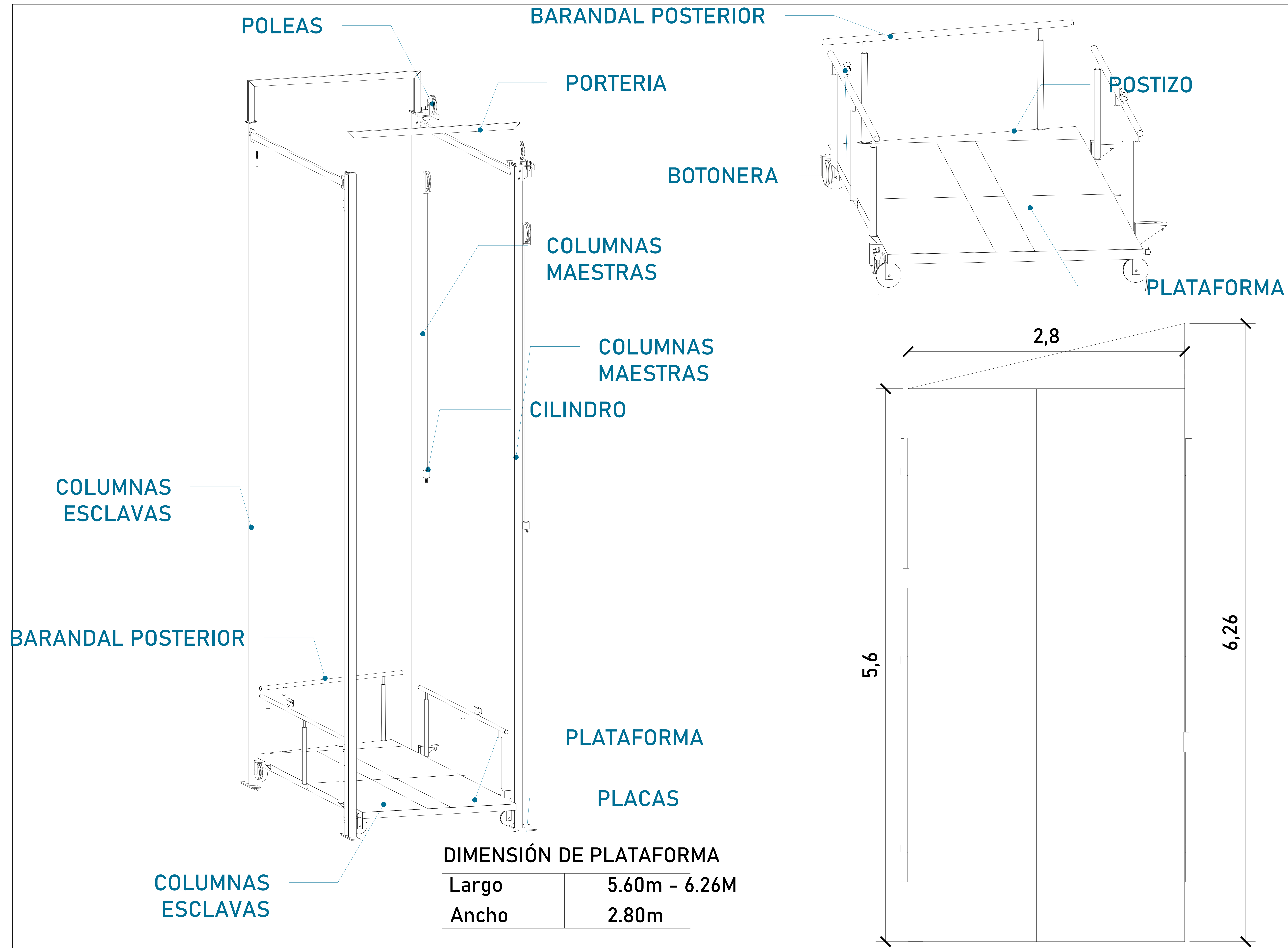

UBICACION
Carretera Federal México-Querétaro



NOTAS GENERALES

TABLA DE MODIFICACIONES:

NO.	FECHA	FECHA

EMPRESA: **TecnoRampa**
INGENIERIA DE ELEVADORES Y ESCALERAS

RAZÓN SOCIAL: **SORIA CONSTRUCCIONES**

VOBO: _____ VENDEDOR: _____
 FECHA: _____ ELEVADOR: _____

PLANO: **DESCRIPCIÓN DE PARTES** CLAVE: **A-1**



TABLA DE ACCESOS

Acceso 1	S-PB-N1-N2
Total	4



Firme de concreto con una resistencia de $f'c=250\text{kg/cm}^2$
Malla electrosoldada de 6.6.10.10 después de los 10cm

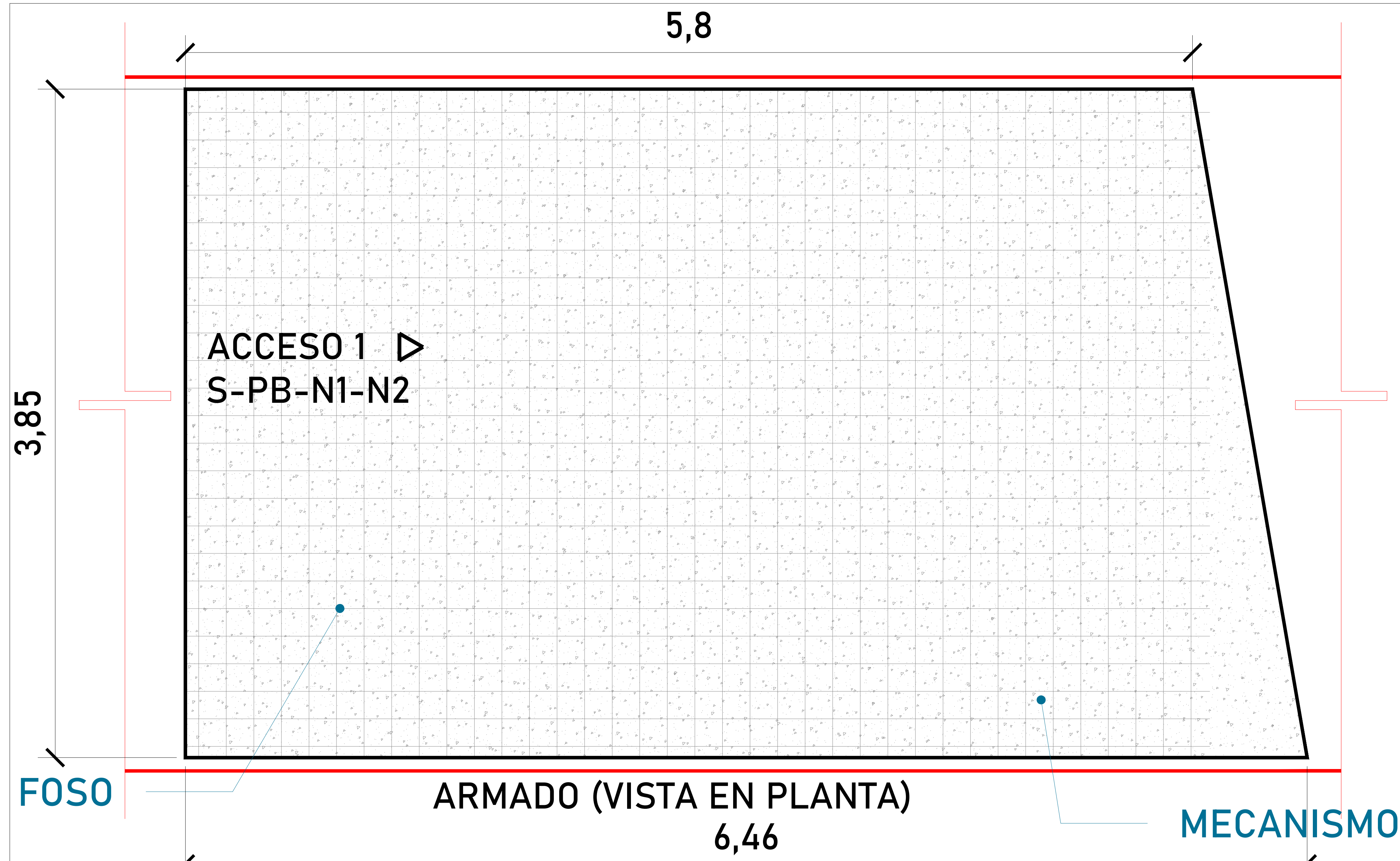
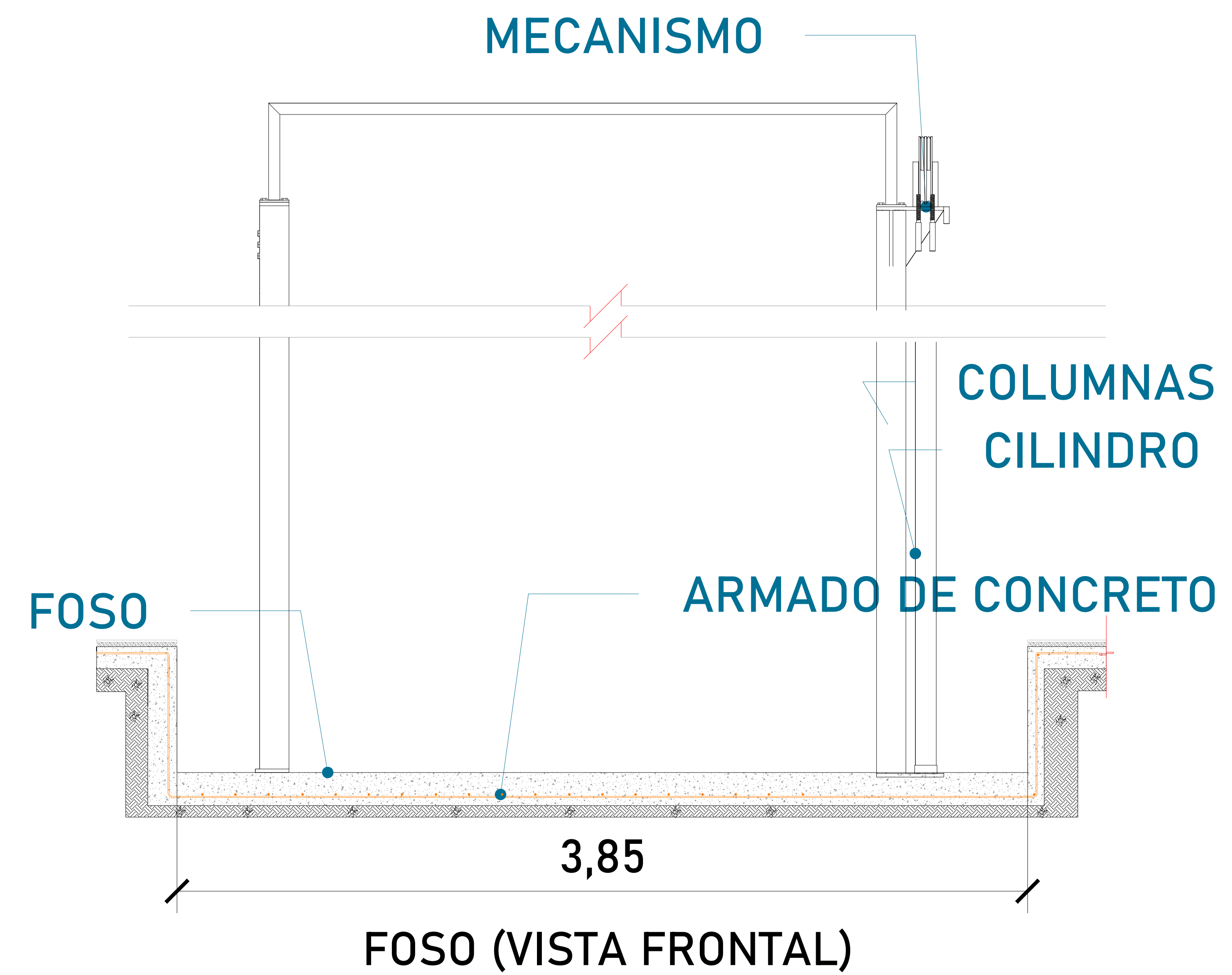
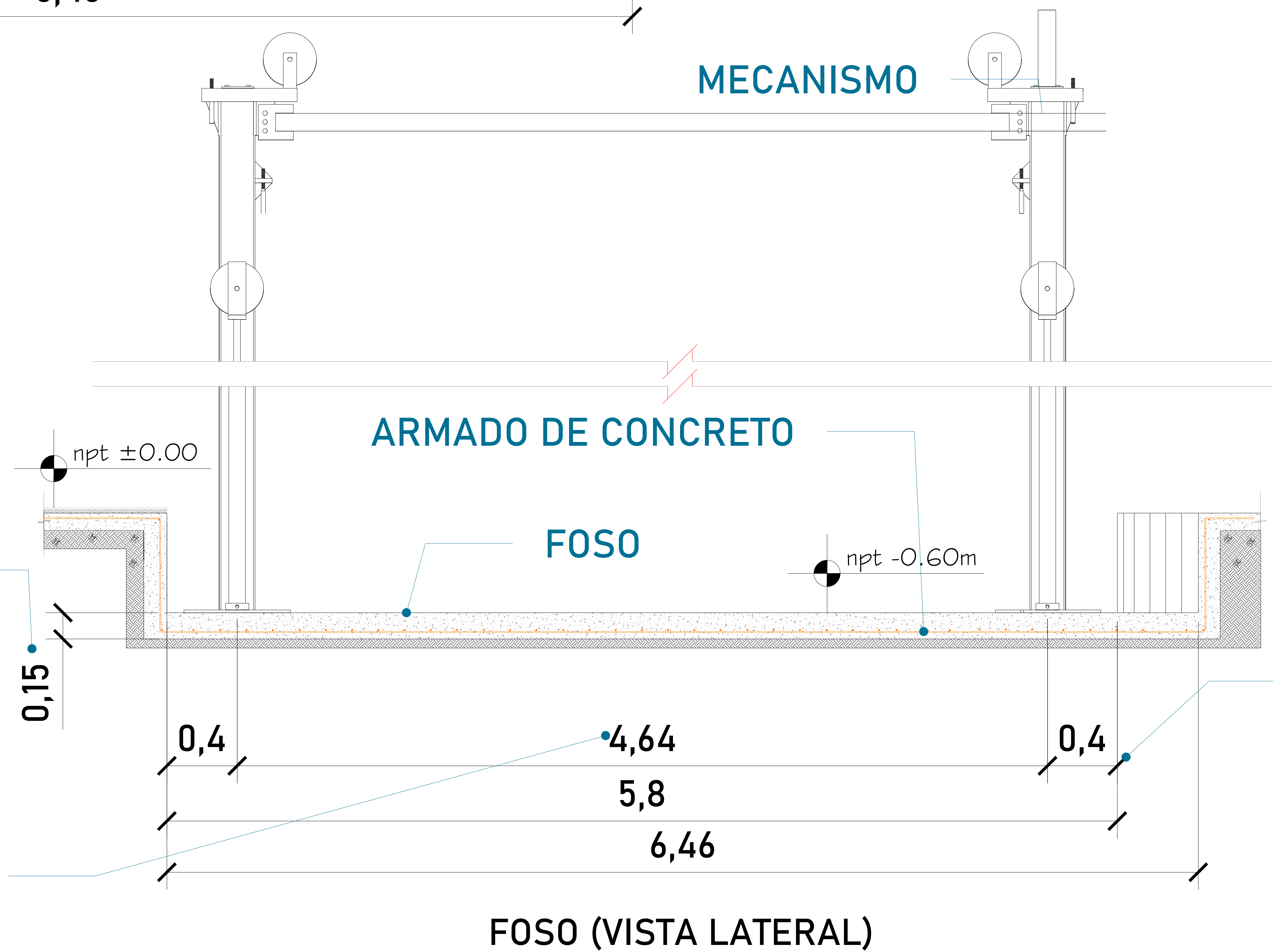

DIMENSIÓN DE CENTRO DE COLUMNA A PAÑO INICIAL DE FOSO

DISTANCIA ENTRE CENTROS DE COLUMNAS

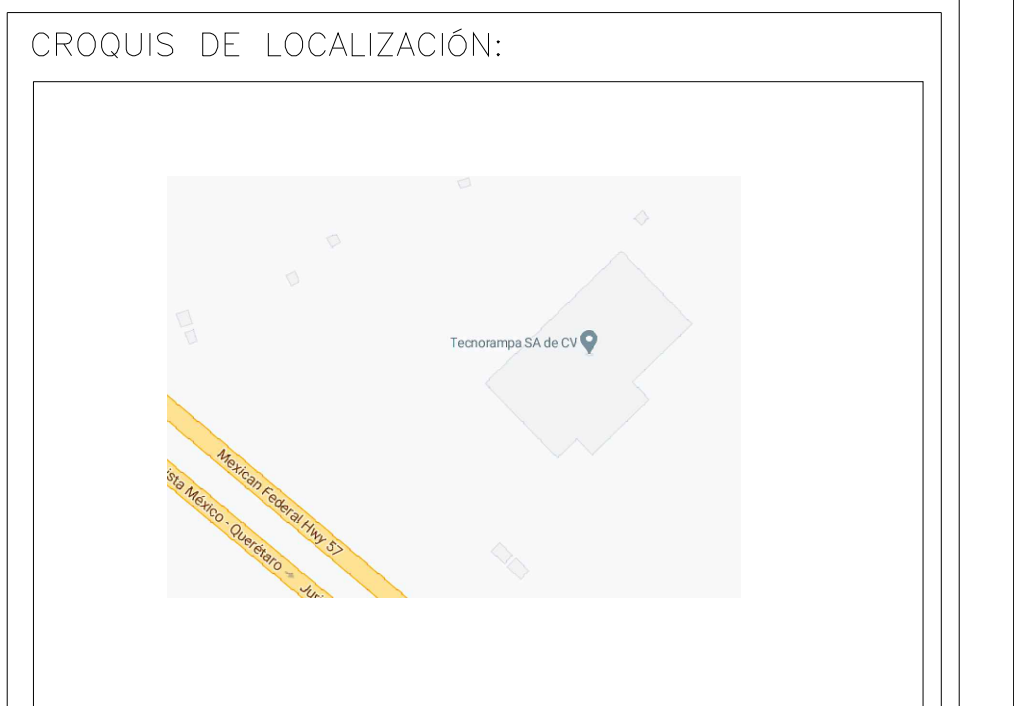

UBICACION:
Carretera Federal México-Querétaro

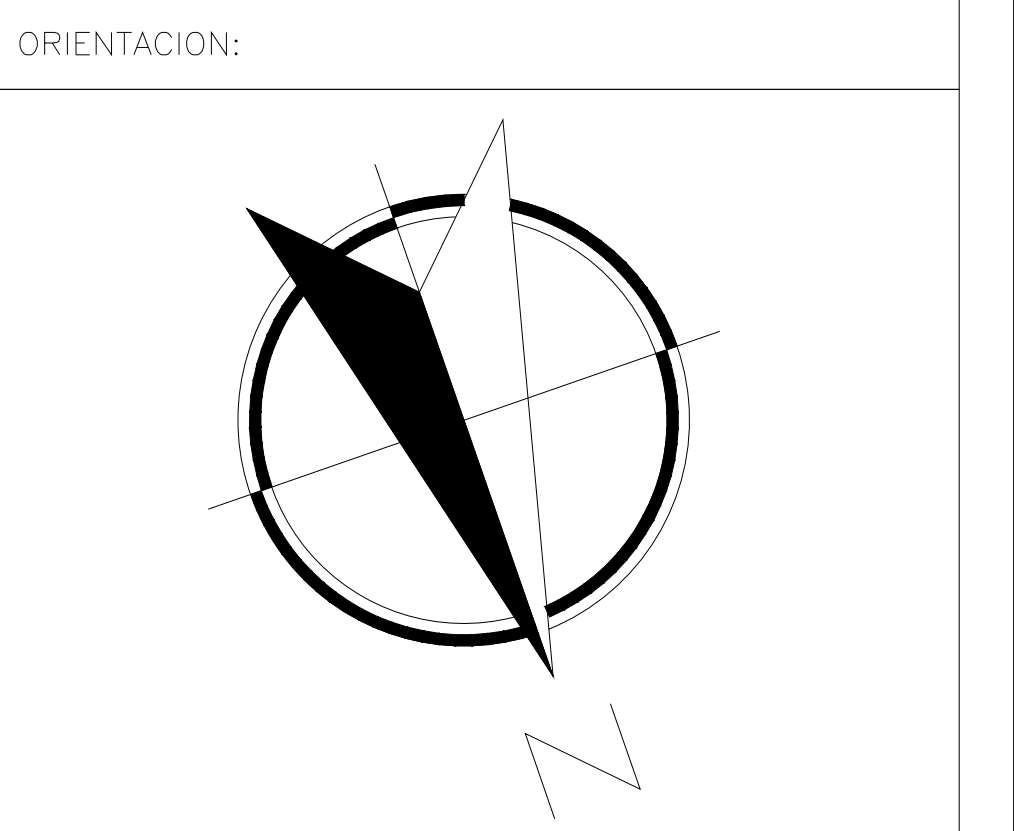

NOTAS GENERALES

TABLA DE MODIFICACIONES:

NO.	FECHA	FECHA

EMPRESA: **TecnoRampa**
SOLUCIONES EN MOVILIDAD Y ACCESIBILIDAD

RAZÓN SOCIAL: **SORIA CONSTRUCCIONES**

VOBO: VENDEDOR:

FECHA: ELEVADOR:

PLANO: **HUECO PARA EL ELEVADOR** CLAVE: **A-2**

ESTRUCTURA DEL CLIENTE

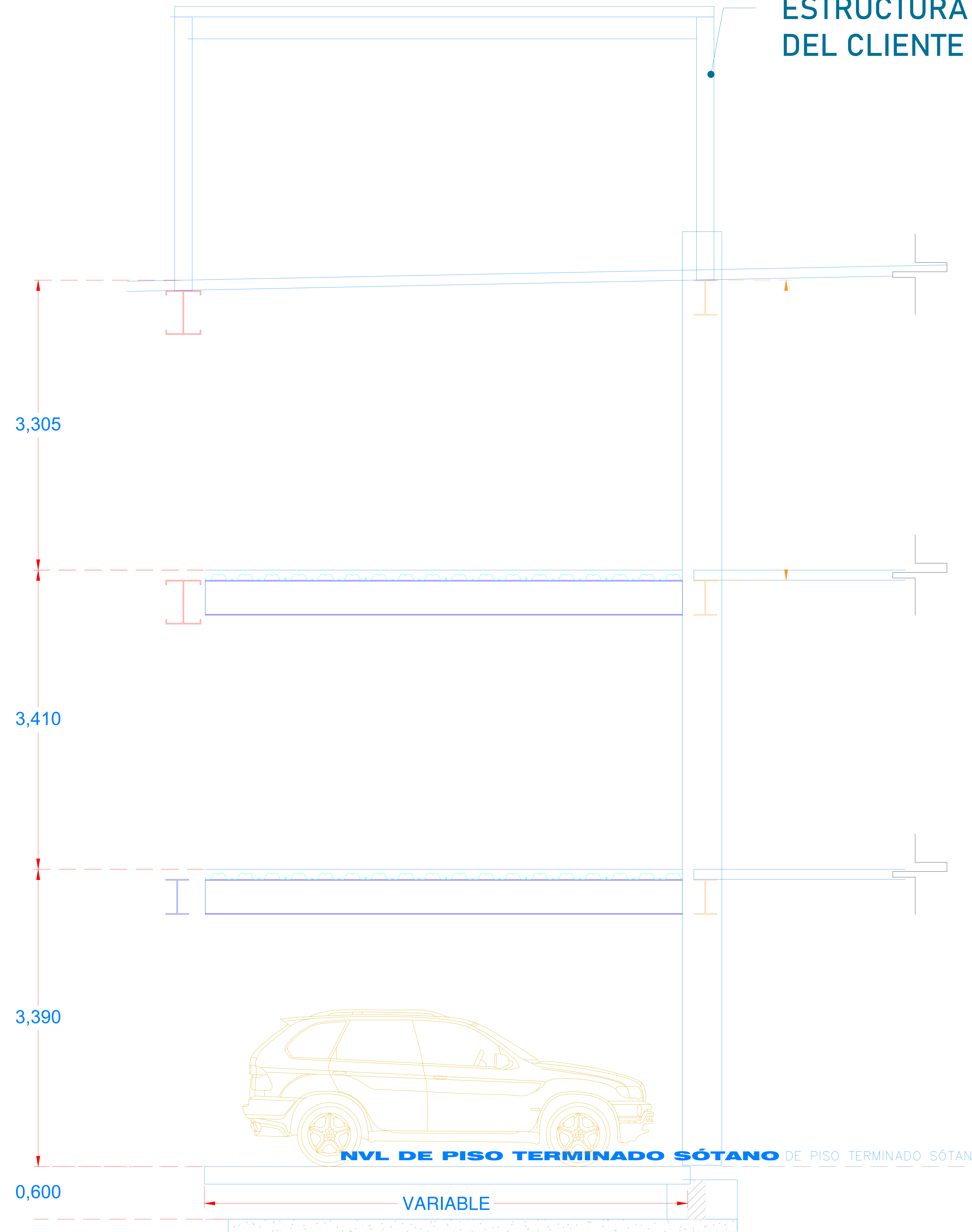

Para la estabilidad del equipo Tecnorampa debera ser anclado aun cierto numero de refuerzos estos serán de acuerdo al recorrido del equipo y a los distintos niveles que se tengan.

En la ultima estación nuestras columnas tienen un sobrepaso de 1.80m por lo tanto se solicita un refuerzo a esa altura.

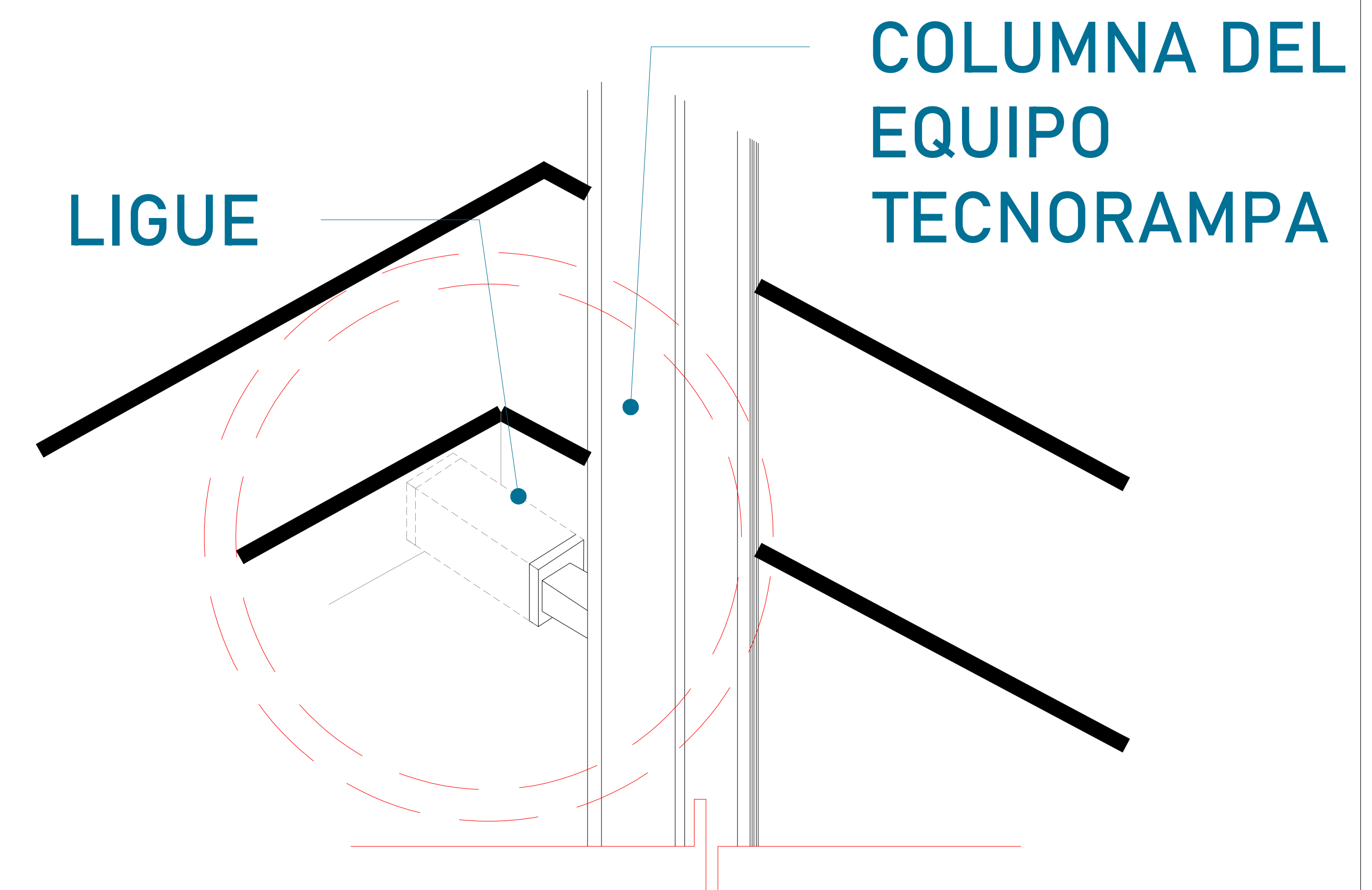

Las columnas del equipo Tecnorampa se ligan a distintas alturas por eso se solicitan los refuerzos, estos son puestos por el cliente.

ALTURA DE COLUMNAS	
Foso	0.60m
Recorrido	10.10m
Sobre paso	1.80m
Total	12.50m



UBICACION: Carretera Federal México-Querétaro



NOTAS GENERALES

TABLA DE MODIFICACIONES:

NO.	FECHA	FECHA

EMPRESA: **TecnoRampa**

RAZÓN SOCIAL: **SORIA CONSTRUCCIONES**

VOBO: _____ VENDEDOR: _____

FECHA: _____ ELEVADOR: _____

PLANO: **RECORRIDO DEL ELEVADOR** CLAVE: **A-3**

DESCRIPCIÓN DE UNIDAD HIDRAULICA 10HP	
ALIMENTACION	220 VCA
NUMERO DE FASES	3
AMPERS DE CONSUMO	27
WATSS DE CONSUMO	7.4 KW
TIPO DE ACEITE	ISO 68

TABLA DE CALIBRES	
CALIBRE	DISTANCIA
8 AWG	0-10M
6 AWG	11-15 M
- (CONTEMPLAR CALCULO)	16- EN ADELANTE

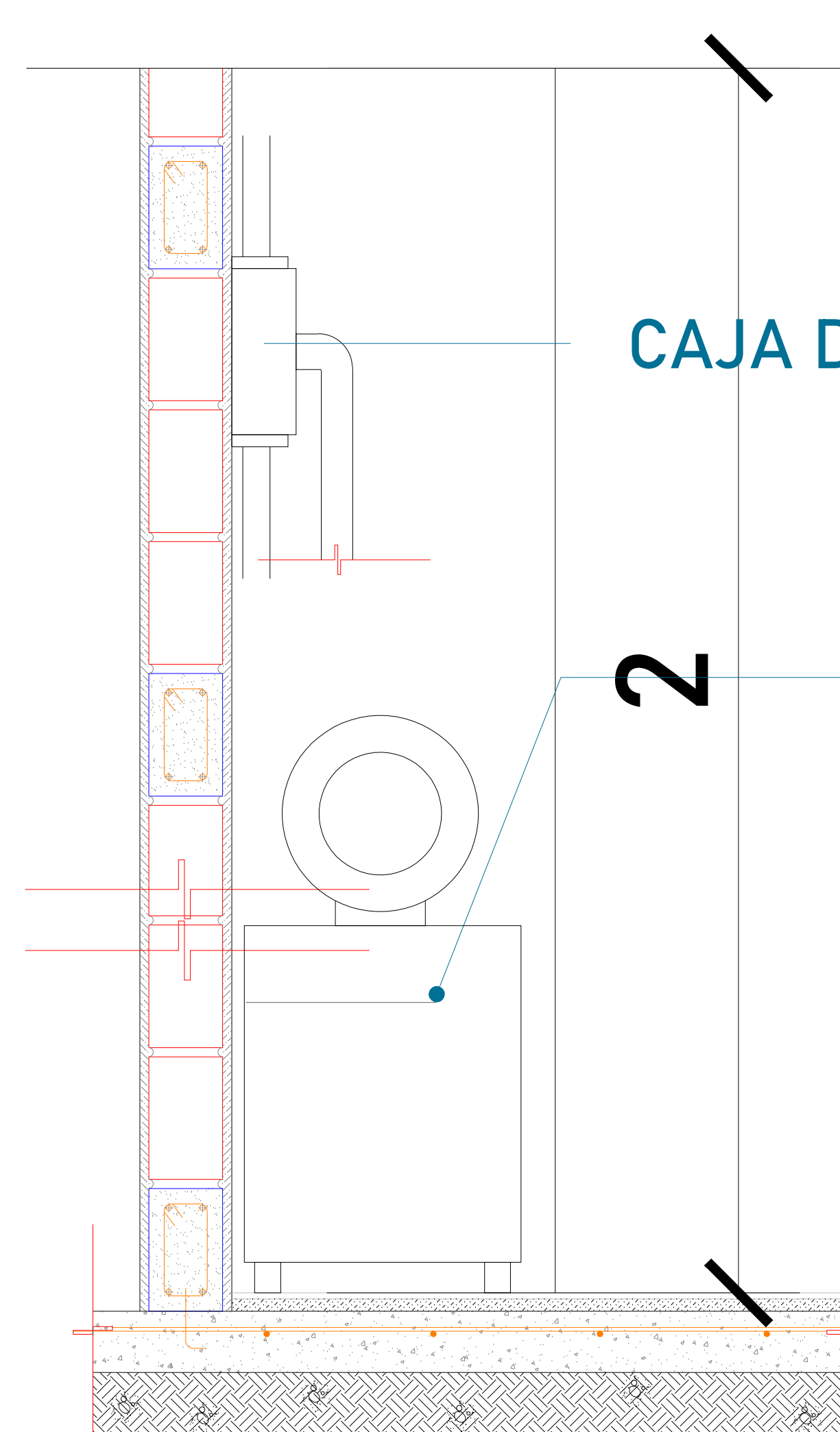
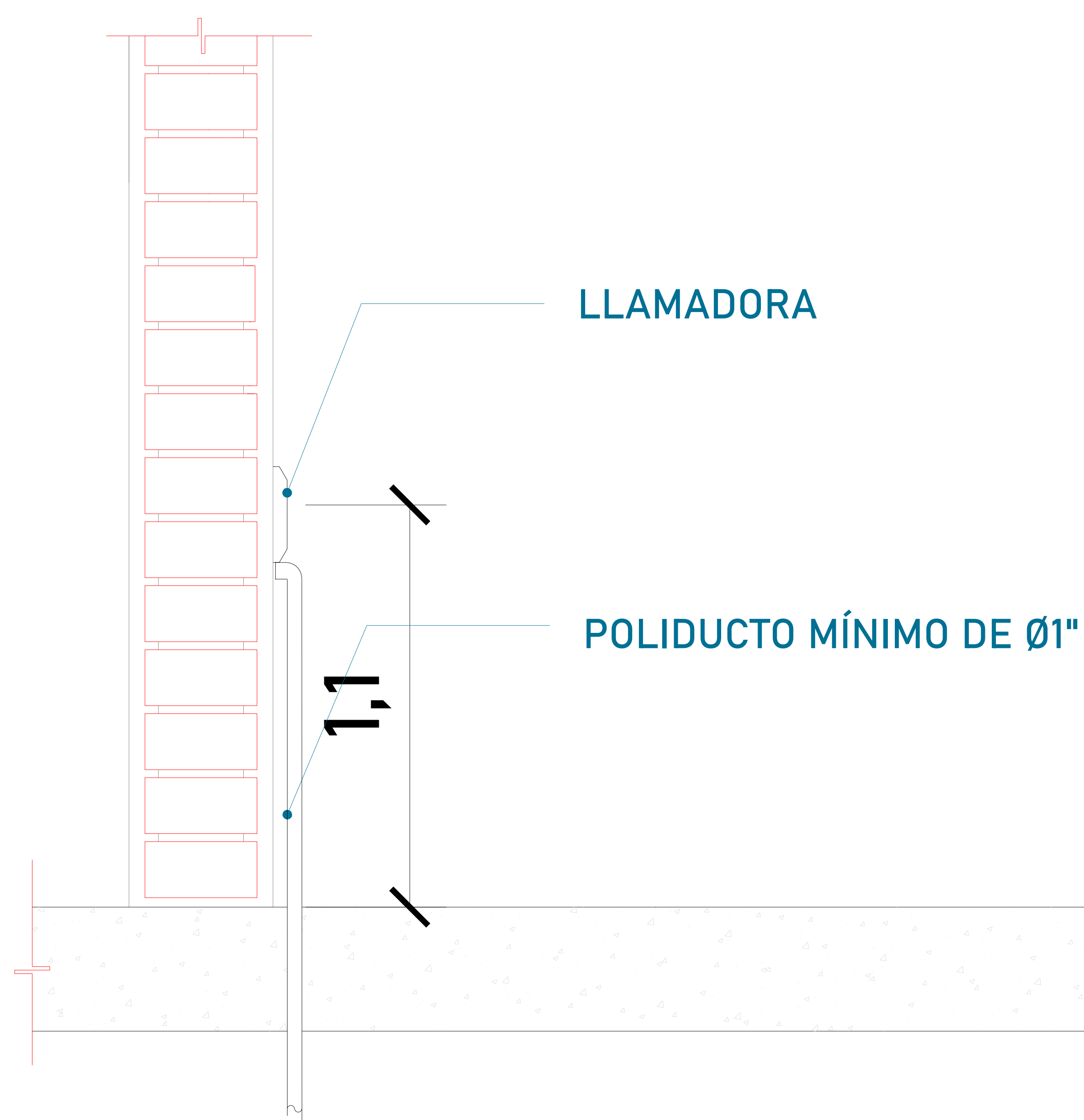

UNIDAD HIDRÁULICA
El motor del equipo Tecnorampa, debe estar protegido del polvo y agua o cualquier sustancia que pudiera contaminar el aceite por eso se solicita un nicho de 1.35mx0.65mx2.00m para su resguardo.

El cliente suministra, instala y energiza centro de carga con alimentación trifásica a 220V, con neutro y tierra física, e interruptor termomagnético de 3 x 50 Amp exclusivo para el elevador, deberá colocarse en el área donde se ubique la unidad hidráulica y control eléctrico proporcionado por TECNORAMPA a no mayor de 5.00m del área del equipo.

Por seguridad no deberá ser manipulado por personal no autorizado

BOTONERA CANALIZADA POR TECNORAMPA

*Al hacer caso omiso de las indicaciones ya dictadas y tenga alguna falla el equipo, Tecnorampa no se hará responsable de estas, además de que el año de garantía no tendría cobertura para estos daños.

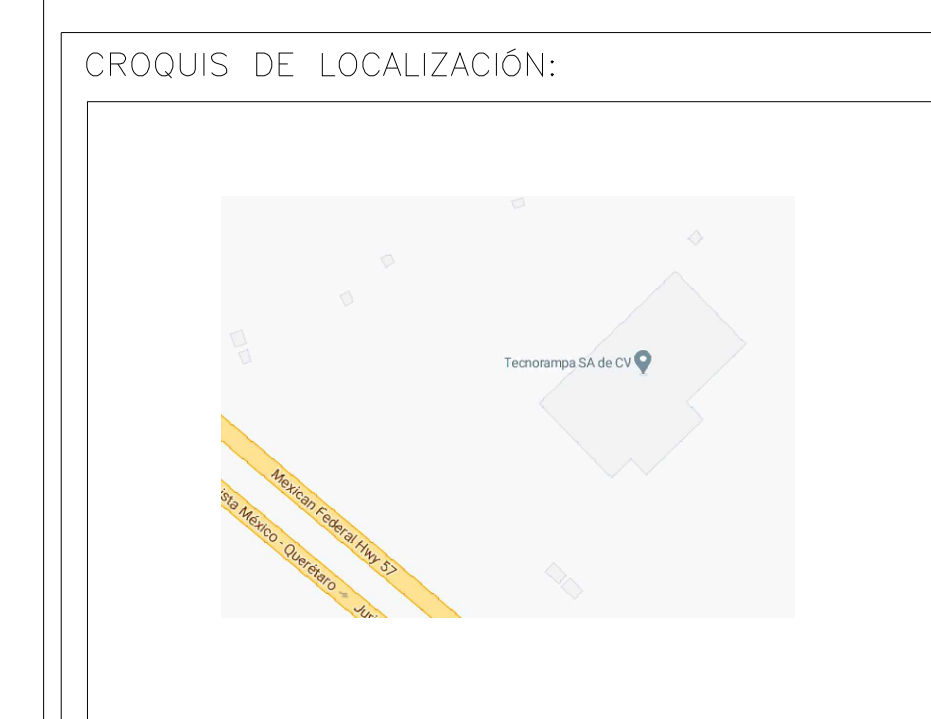

UBICACION:
Carretera Federal México-Querétaro

ORIENTACION:

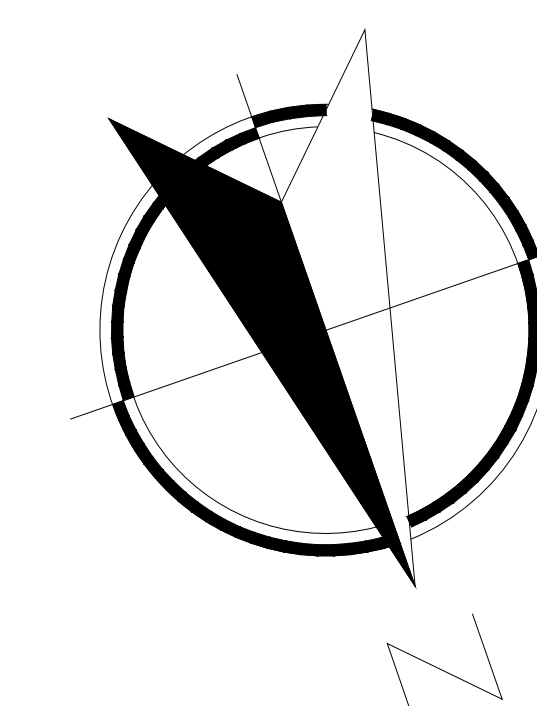

NOTAS GENERALES

TABLA DE MODIFICACIONES:		
NO.	FECHA	FECHA

EMPRESA:	TecnoRampa <small>ENERGÍA DE TRANSPORTES Y ELEVADORES</small>		
RAZÓN SOCIAL:	SORIA CONSTRUCCIONES		
VOBO:	VENDEDOR:	FECHA:	ELEVADOR:
PLANO:	ALIMENTACIÓN Y BOTONERAS		CLAVE: A-4

UNIDAD HIDRÁULICA

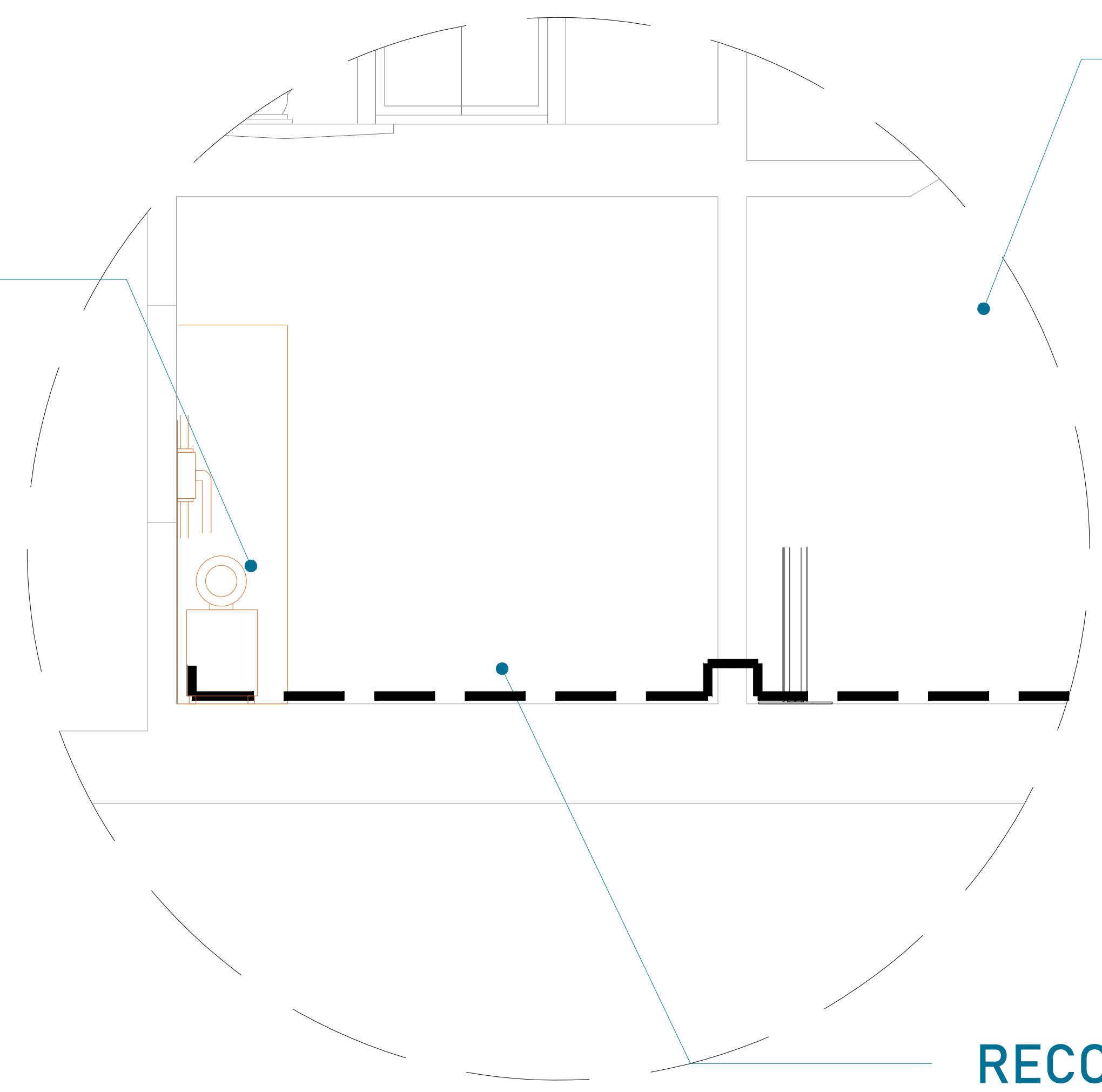

EQUIPO TECNORAMPA

El tubing que es la conexión del mecanismo del elevador a la Unidad Hidráulica, donde pasa el aceite. No tiene que tener una distancia máxima de 5.00m lineales.

RECORRIDO DE TUBING

CENTRO DE CARGA

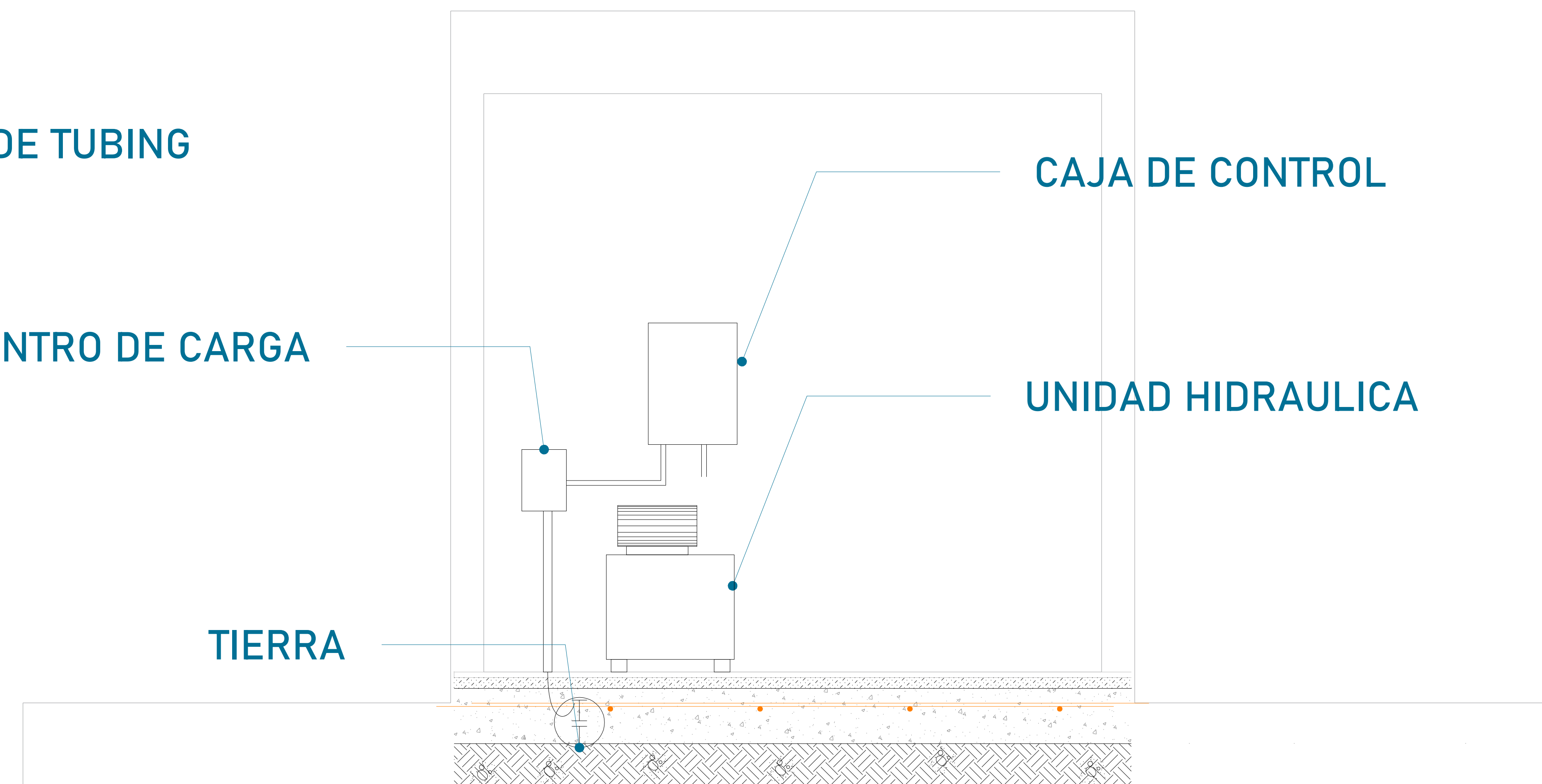

CAJA DE CONTROL

UNIDAD HIDRAULICA

TIERRA

La imagen es solamente ilustrativa.

Para la alimentación del equipo se requiere una Unidad Hidráulica se solicita que este motor este lo mas cerca posible del equipo, por lo tanto se solicita al cliente tener un ducto de 3" para poder pasar ahí el tubing y los cables para la botoneras

DUCTO DE 3"

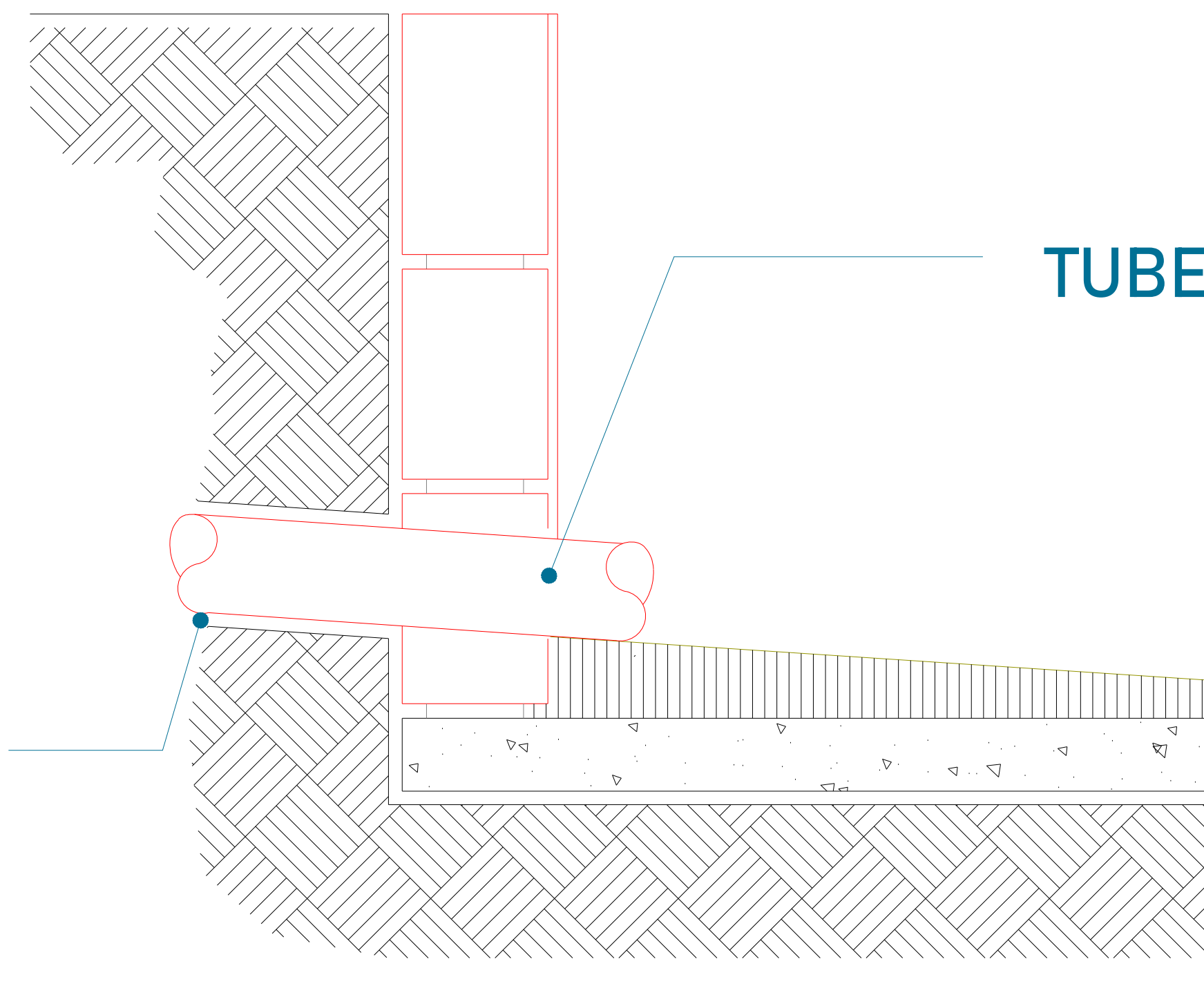

TUBERIA DE CABLEADO ELÉCTRICO
TUBING

CROQUIS DE LOCALIZACIÓN:

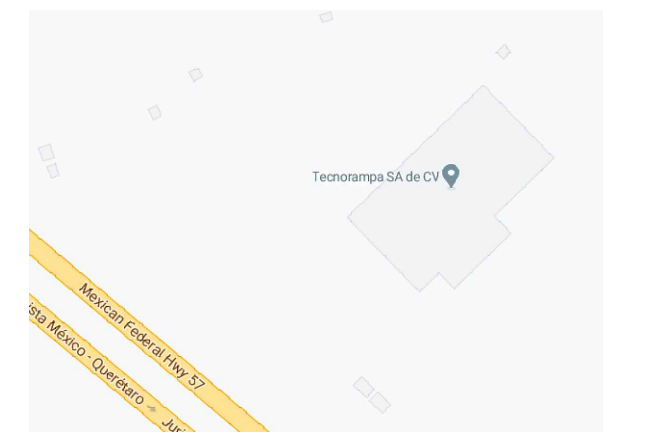

UBICACION
Carretera Federal México-Querétaro

ORIENTACION:

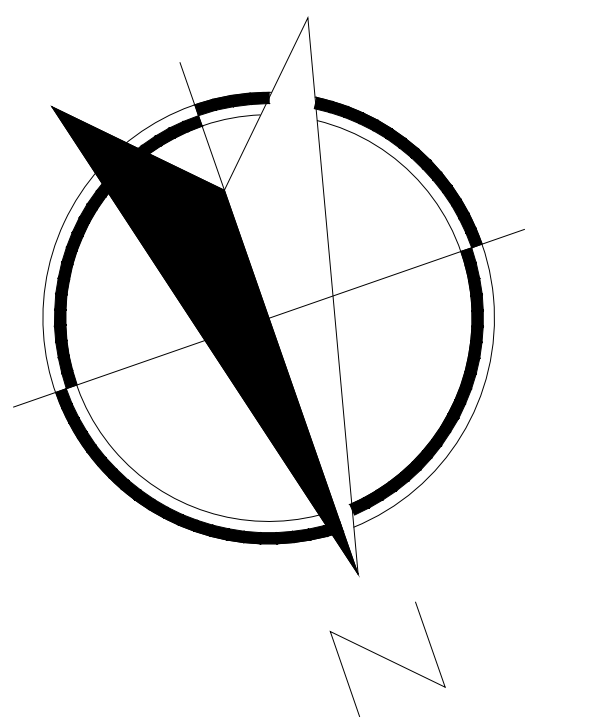

NOTAS GENERALES

TABLA DE MODIFICACIONES:

NO.	FECHA	FECHA

EMPRESA: **TecnoRampa**
Especialidad en Remediación y Rehabilitación

RAZÓN SOCIAL :
SORIA CONSTRUCCIONES

VOBO:	VENDEDOR:
FECHA:	ELEVADOR:

PLANO: DUCTO Y UNIDAD HIDRÁULICA	CLAVE: A-5
--	----------------------

PRECAUCIONES

No operar el elevador cuando exista fuga de fluido hidráulico.

Respetar las indicaciones sin sobrepasar su capacidad de peso 3500kg.

No operar el equipo, sin antes haber sido entregado por un personal asignado de la empresa Tecnorampa.

No utilizar el elevador en casos de incendio.

No operar el elevador en caso de que los cables de acero se encuentren deshilados.

REQUISITOS DE INSTALACION

- 1.- El foso estará en óptimas condiciones
 - a) No encharcamientos
 - b) No objetos ni materiales dentro
 - c) Acceso libre al área de instalación
- 2.- Se necesita energía a 220V, para conectar una maquina de soldar a 2 fases, capacidad de consumo de 60 Amp
*En dado caso de no contar con la alimentación, contacte a su vendedor para dar solución.
- 3.- La obra civil (foso y refuerzos) debera estar lista en la fecha programada de su instalación.
- 4.- Considerar el espacio de accesos en sitio para ingresar con el equipo al lugar de instalación.

CROQUIS DE LOCALIZACIÓN:

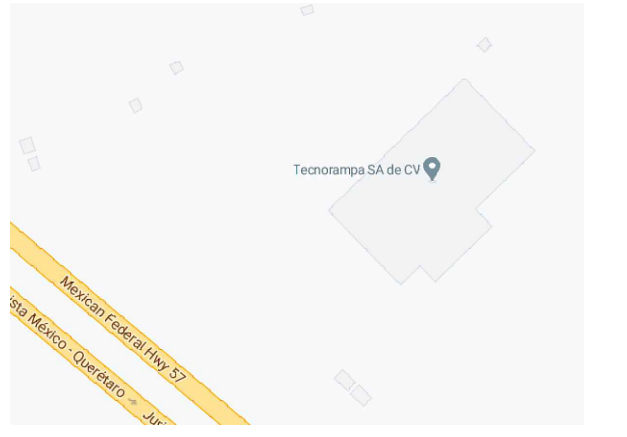

UBICACION:
Carretera Federal México-Querétaro

ORIENTACION:

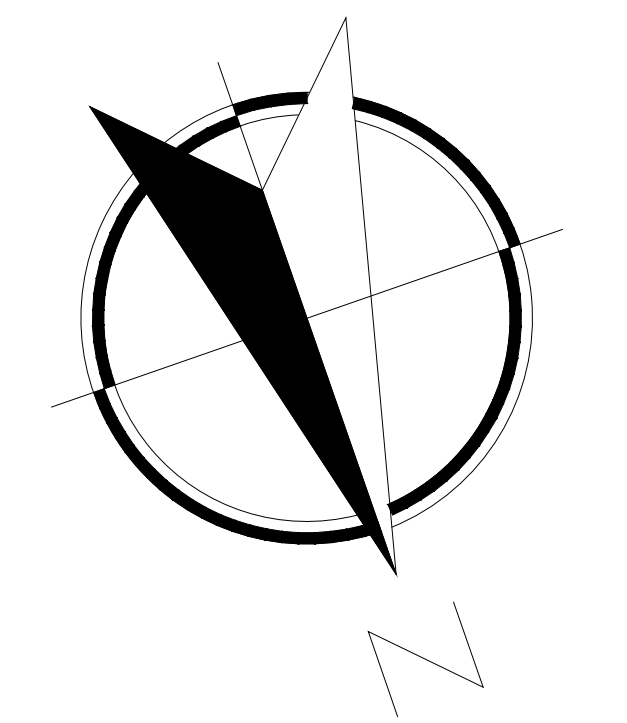

NOTAS GENERALES

TABLA DE MODIFICACIONES:

NO.	FECHA	FECHA

EMPRESA: TecnoRampa SOLUCIONES EN EQUIPAMIENTO Y SERVICIOS		
RAZÓN SOCIAL: SORIA CONSTRUCCIONES		
VOBO:	VENDEDOR:	
	FECHA:	ELEVADOR:
PLANO: COMPLEMENTOS	CLAVE: A-6	