

**TecnoRampa**  
 SINERGIA EN TECNOLOGÍA Y SERVICIOS

DIRECCION: AUTOPISTA  
 MEXICO-QUERETARO KM  
 175+494 COLONIA EL SAUZ  
 BAJO

TEL: 01 427 272 40 41

DESCRIPCION DEL EQUIPO:

ELEVADOR AUTOS - PLATAFORMA

CARGA 5000 KG

RECORRIDO: 4.90M

U.H 20 HP

ESTACIONES 2

VENDEDOR: ARG. EVELIN ALVARADO H.

RAZON SOCIAL: DESARROLLADORA HABITAT  
 INTELIGENTE S.A. DE C.V.

NO. DE CLIENTE: 27500-19597

FECHA: 29/06/2022

FIRMA DE CONFORMIDAD DEL CLIENTE:

TIPO DE ALIMENTACION

TRIFASICA 220 VAC  
 TUBERIA - GRUESA  
 BOTONERA CANALIZADA POR TECNORAMPA

CONDICIONES DE ENVIO DEL EQUIPO

PLATAFORMA: ARMADA

COLUMNAS: COMPLETAS

DIMENSIONES DE VANO:

COMPLEMENTOS

- DOS GUILLOTINAS, UNA INSTALADA EN CADA ACCESO, COLOR NEGRO (IGUAL QUE LAS COLUMNAS DEL EQUIPO)
- NOMENCLATURA EN BOTONERAS PB Y SI
- PARO DE EMERGENCIA CON LLAVE
- INCLUYE TIMER (LA PLATAFORMA REGRESARA A PB DESPUÉS DE CUMPLIR CUALQUIER FUNCION)
- LA OPERACION DEL EQUIPO ES NORMAL

COLOR DEL EQUIPO

PLATAFORMA: DE LINEA

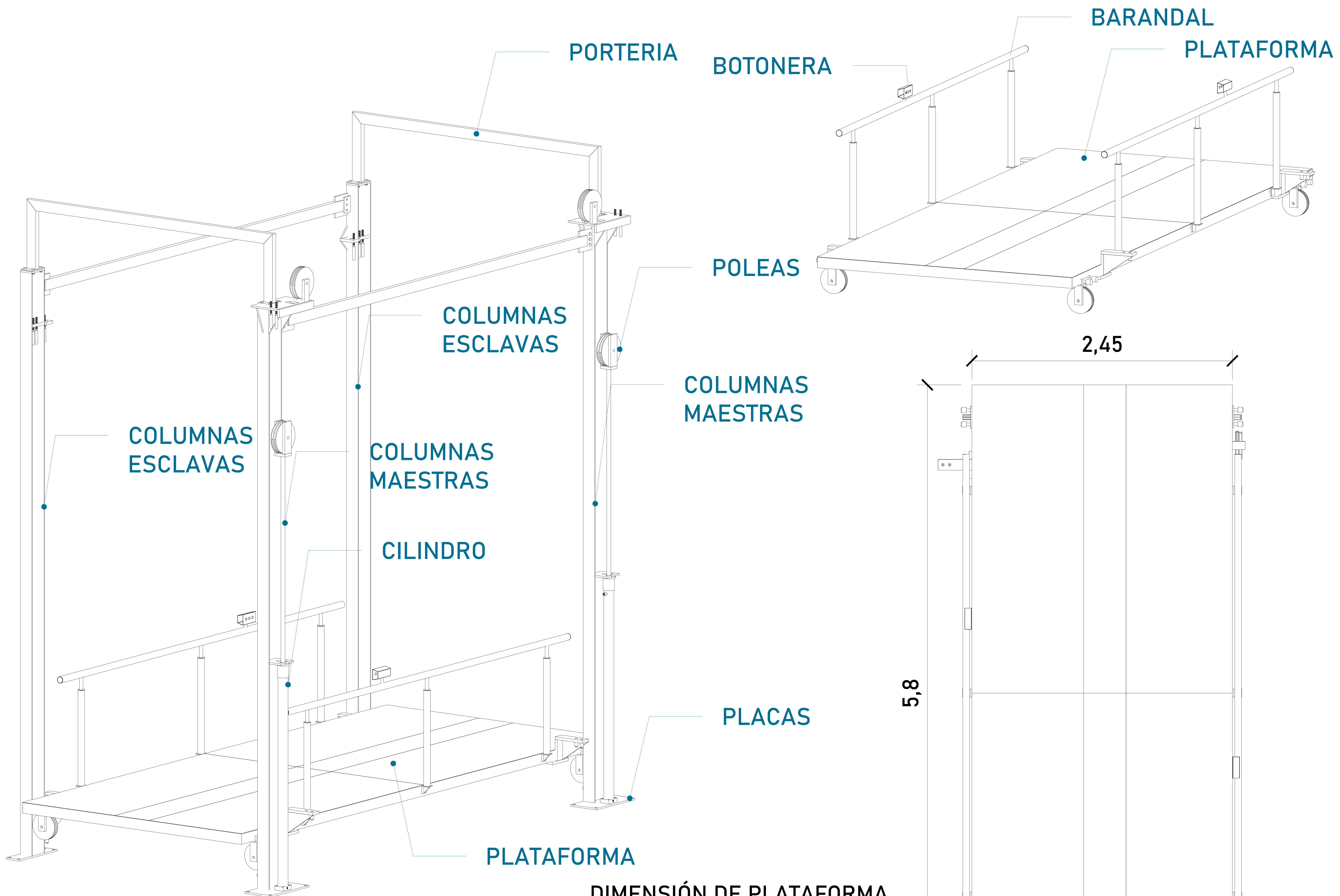

**DIMENSIÓN DE PLATAFORMA**

Largo	5.80m
Ancho	2.45m

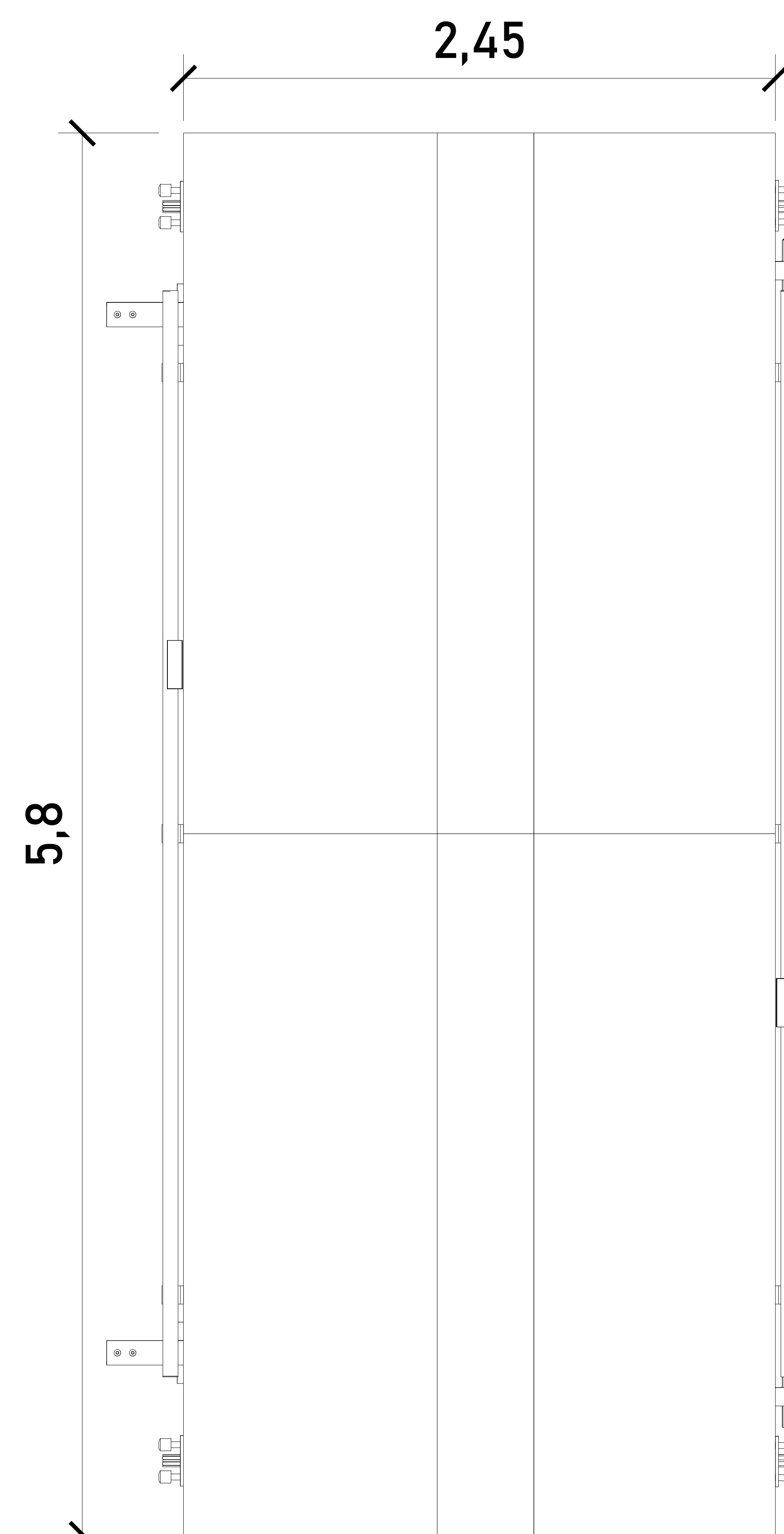

CROQUIS DE LOCALIZACIÓN:

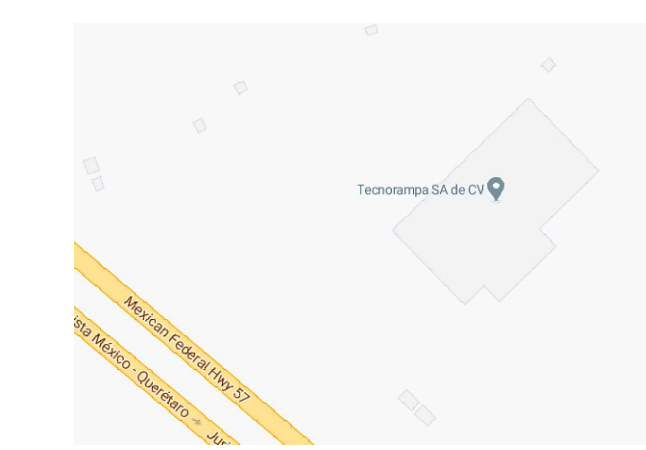

UBICACIÓN:  
**Carretera Federal México-Querétaro**

ORIENTACION:

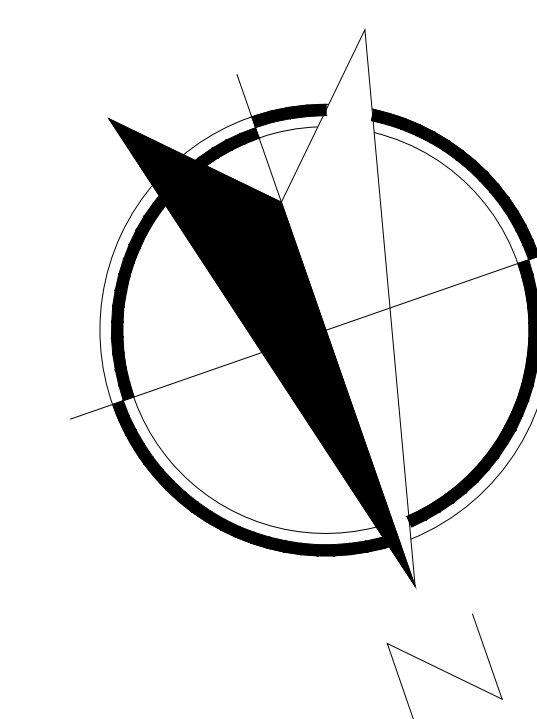

NOTAS GENERALES

TABLA DE MODIFICACIONES:

NO.	FECHA	FECHA

EMPRESA: **TecnoRampa**

RAZÓN SOCIAL: **NOMBRE DEL CLIENTE**

VOBO: \_\_\_\_\_ VENEDOR: \_\_\_\_\_

FECHA: \_\_\_\_\_ ELEVADOR: \_\_\_\_\_

PLANO: **DESCRIPCIÓN DE PARTES**

CLAVE: **A-1**

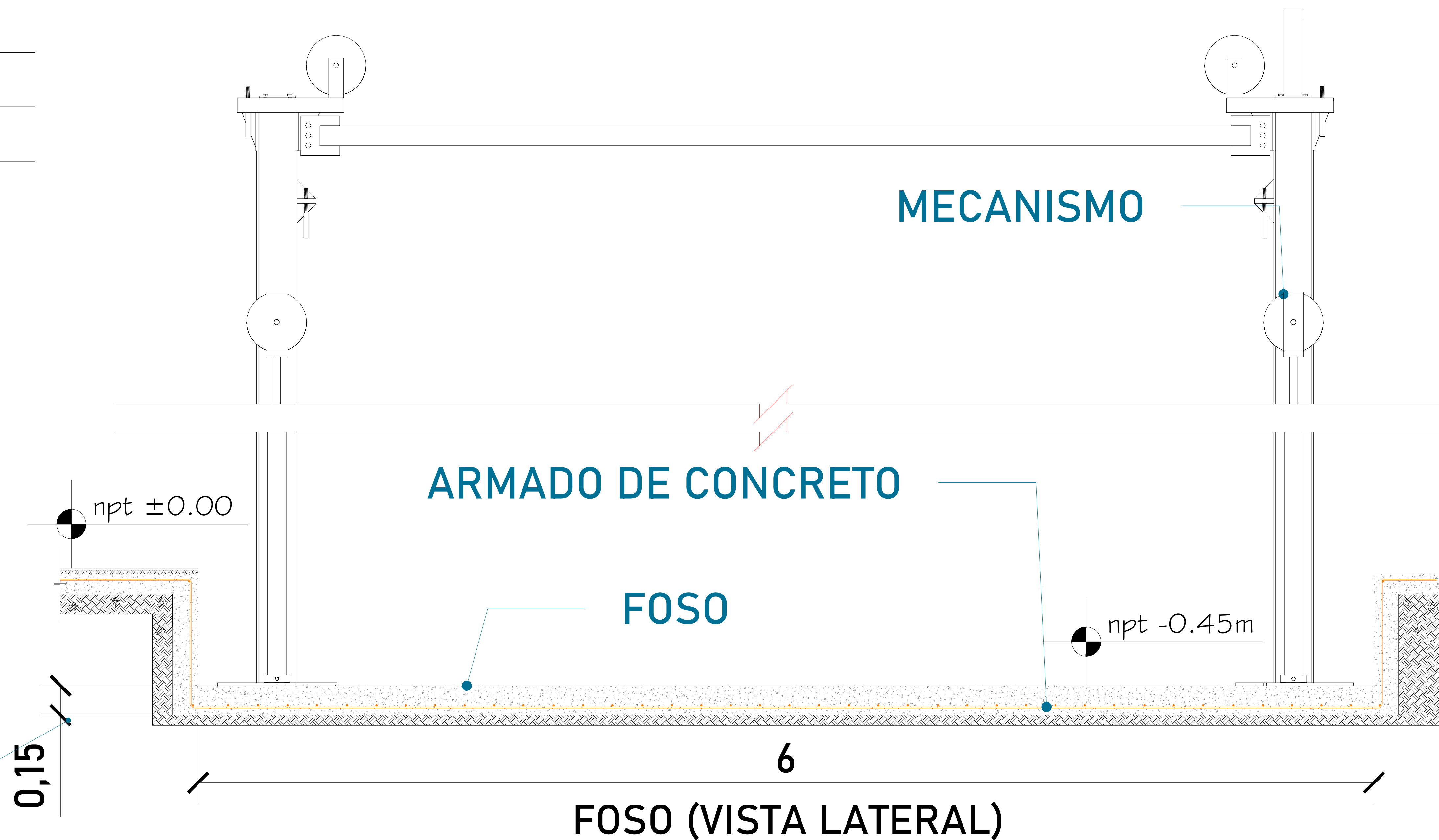
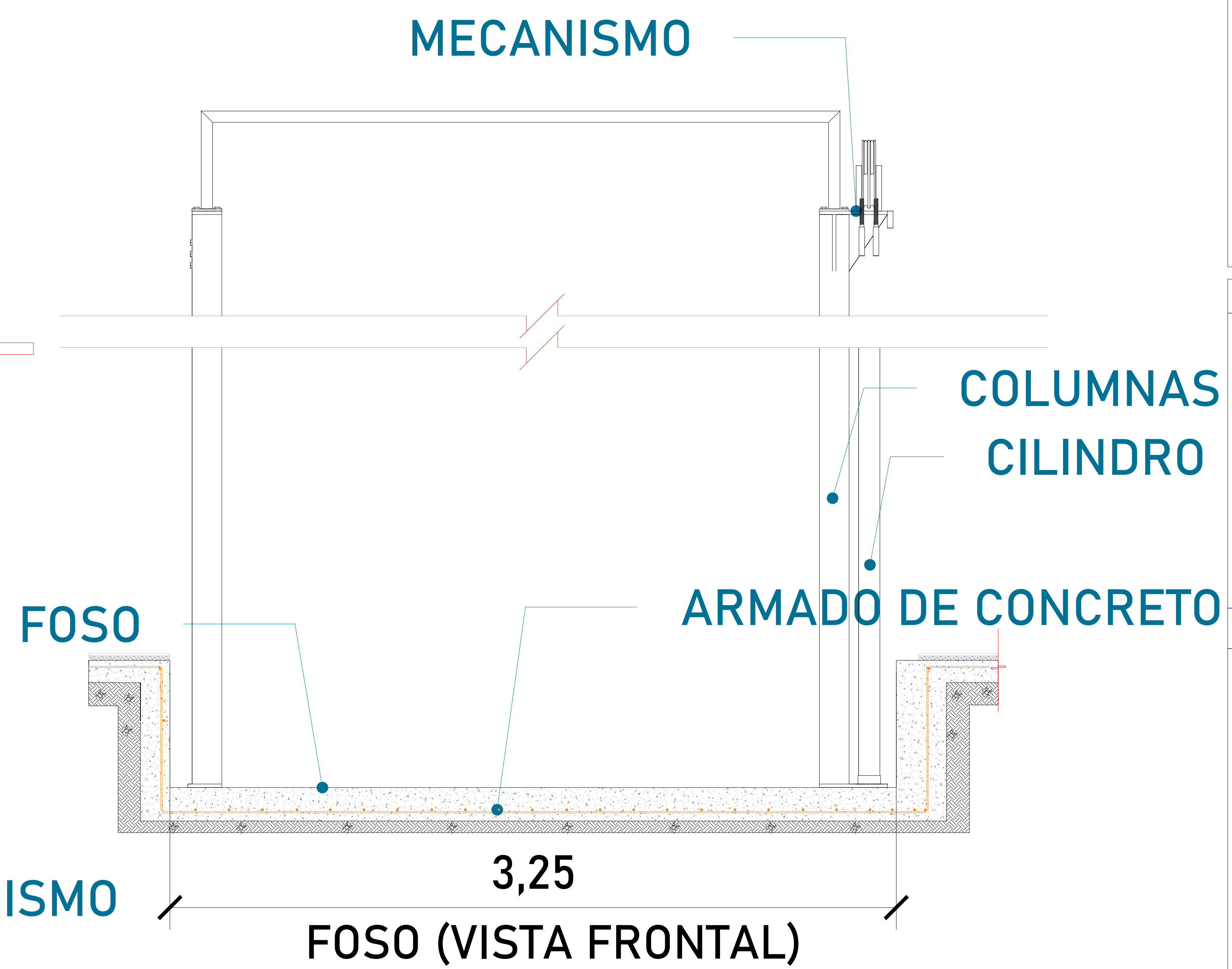
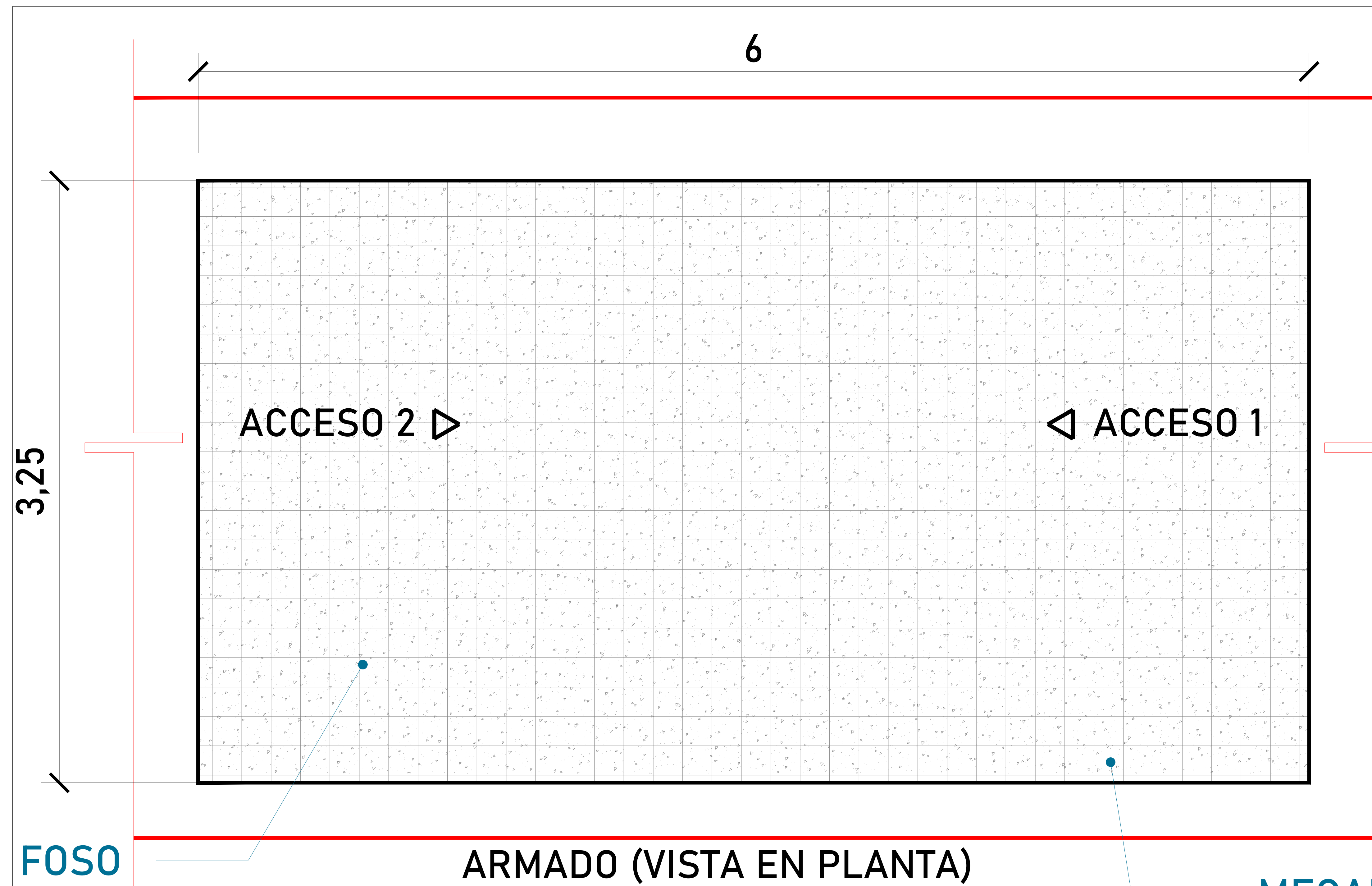

**TABLA DE ACCESOS**

Acceso 1	PB-S1
Acceso 2	S1
Total	3

Firme de concreto armado con una resistencia de  $F'C = 250 \text{ kg/cm}^2$ .  
 Espesor de firme de concreto 15cm

ESPEJOR DE FIRME DE CONCRETO ARMADO  
 RESISTENCIA DE  $F'C = 250 \text{ KG/CM}^2$

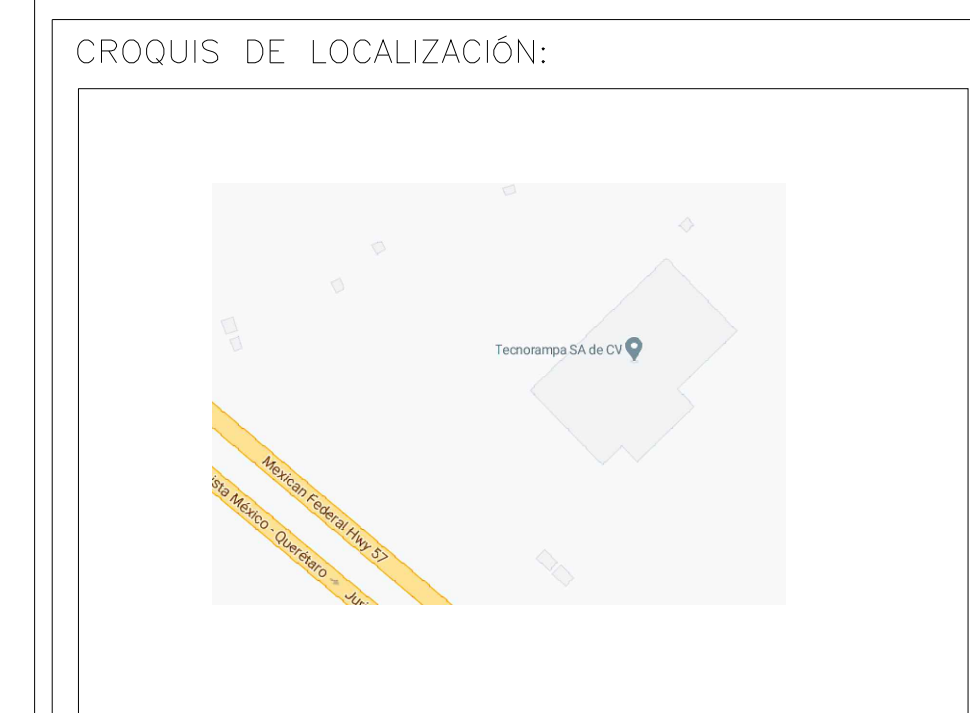

UBICACION:  
 Carretera Federal México-Querétaro



NOTAS GENERALES

TABLA DE MODIFICACIONES:

NO.	FECHA	FECHA

EMPRESA: **TecnoRampa**  
INGENIERIA EN ELEVADORES Y ESCALERAS

RAZÓN SOCIAL: **NOMBRE DEL CLIENTE**

VOBO:                      VENEDOR:                      FECHA:                      ELEVADOR:

PLANO: **HUECO PARA EL ELEVADOR**                      CLAVE: **A-2**

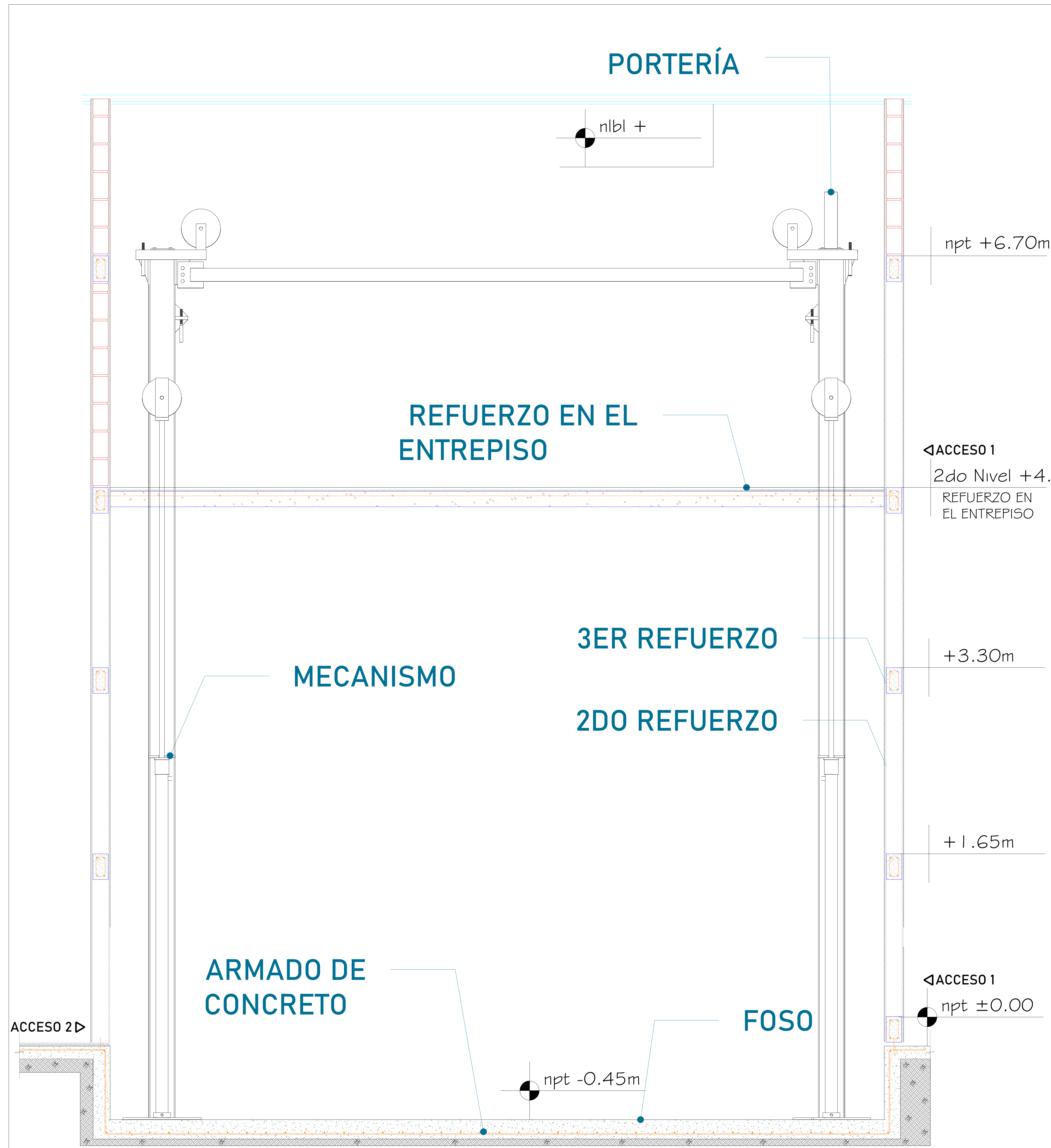

Para la estabilidad del equipo Tecnorampa debera ser anclado aun cierto numero de refuerzos estos serán de acuerdo al recorrido del equipo y a los distintos niveles que se tengan.

Para anclar se solicita una cadena de concreto ( $f'c=250 \text{ kg/cm}^2$ ) o una viga de acero, ambas minimo de 15 cm.

En la ultima estación nuestras columnas tienen un sobrepaso de 1.80m por lo tanto se solicita un refuerzo a esa altura.

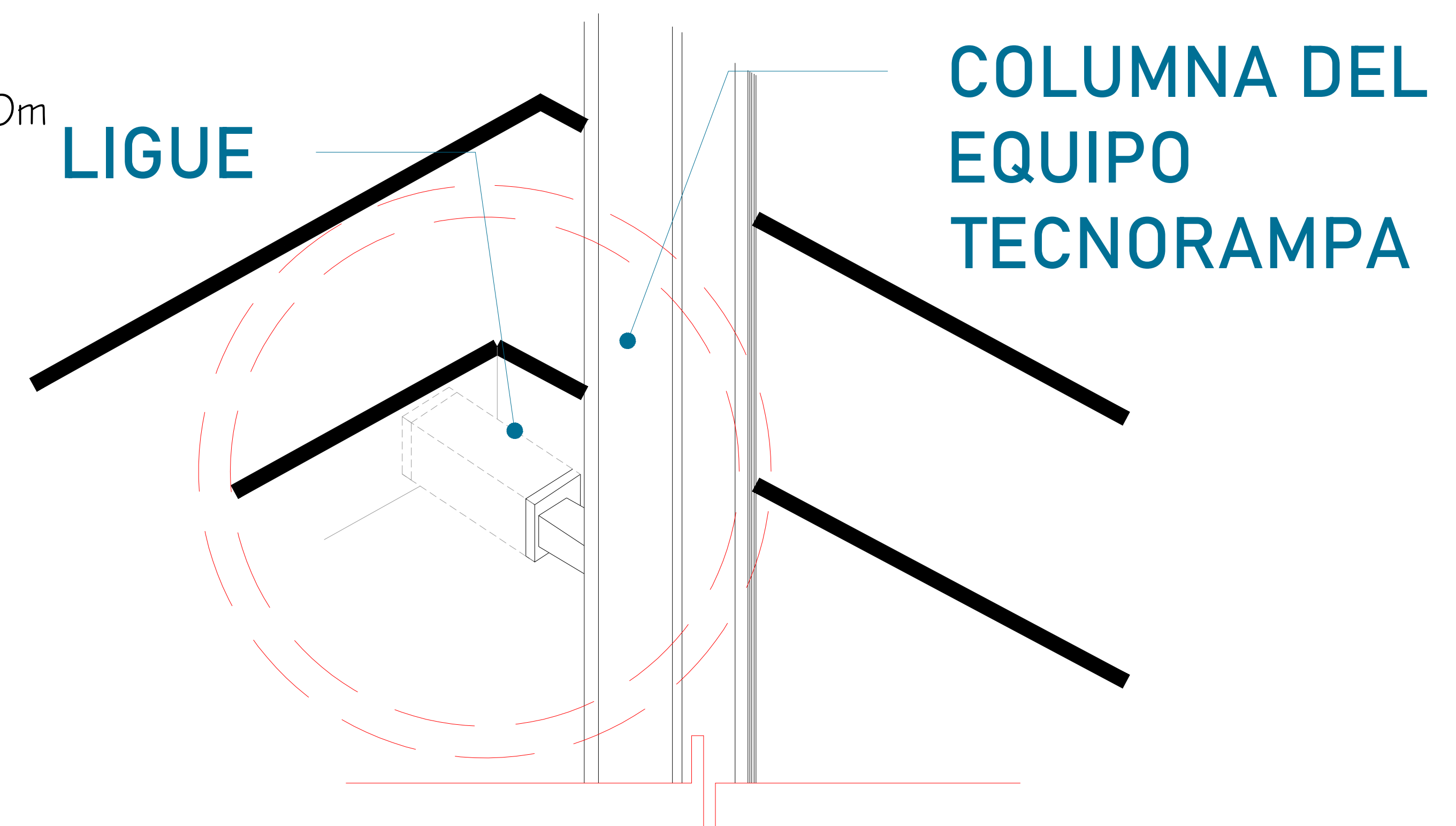

Las columnas del equipo Tecnorampa se ligan a distintas alturas por eso se solicitan los refuerzos, estos son puestos por el cliente.

ALTURA DE COLUMNAS	
Foso	0.45m
Recorrido	4.90m
Sobre paso	1.80m
Total	7.15m



UBICACION: Carretera Federal México-Querétaro



NOTAS GENERALES

TABLA DE MODIFICACIONES:

NO.	FECHA	FECHA

EMPRESA: **TecnoRampa**

RAZÓN SOCIAL: **NOMBRE DEL CLIENTE**

VOBO: VENDEDOR:

FECHA: ELEVADOR:

PLANO: **RECORRIDO DEL ELEVADOR** CLAVE: **A-3**

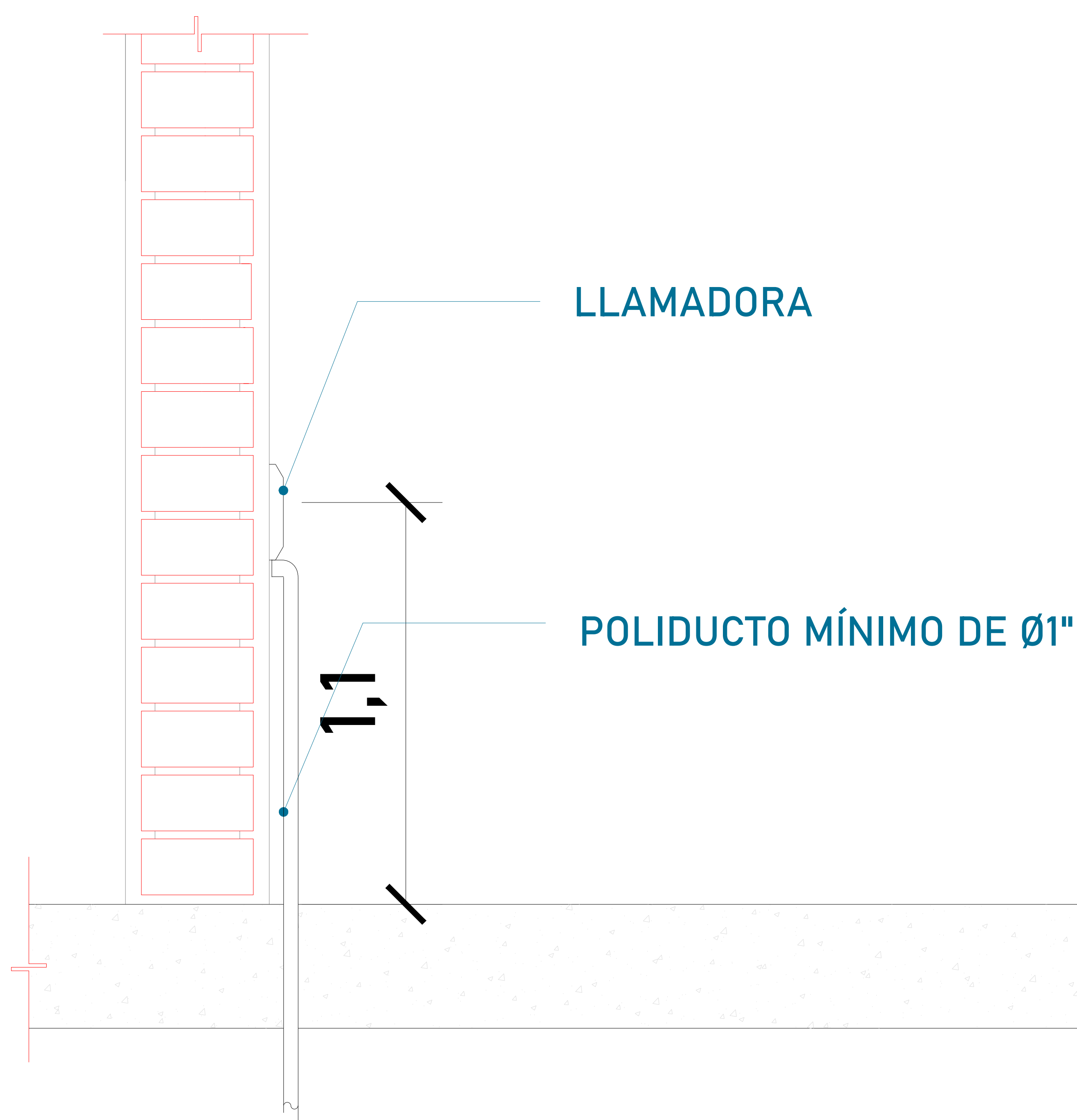

**BOTONERAS CANALIZADAS  
POR TECNORAMPA**

DESCRIPCIÓN DE UNIDAD HIDRAULICA 20HP	
ALIMENTACION	220 VCA
NUMERO DE FASES	3
AMPERS DE CONSUMO	56
WATSS DE CONSUMO	15 KW
TIPO DE ACEITE	ISO 68

TABLA DE CALIBRES	
CALIBRE	DISTANCIA
8 AWG	0-10M
6 AWG	11-15 M
- (CONTEMPLAR CALCULO)	16- EN ADELANTE

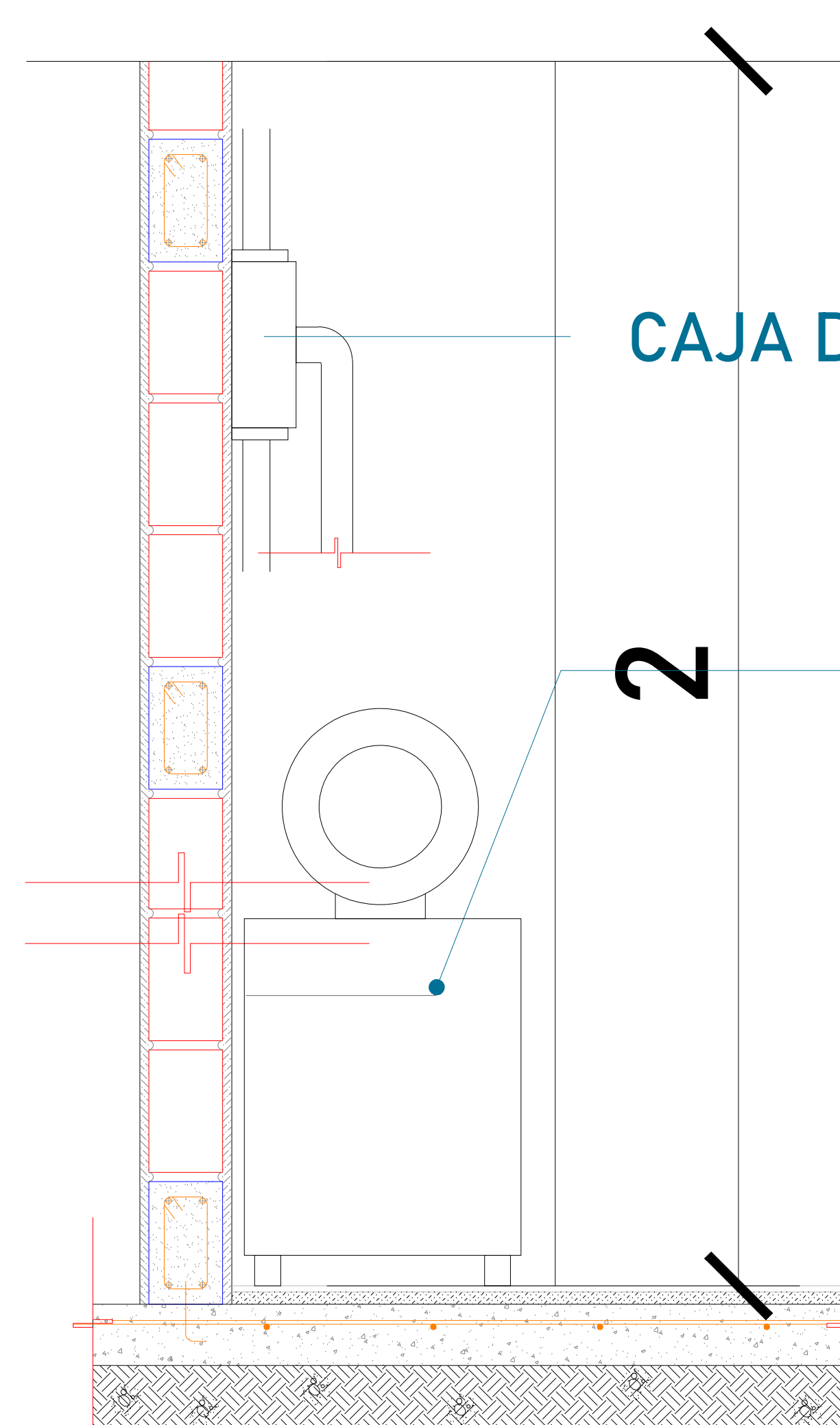

**UNIDAD HIDRÁULICA**  
El motor del equipo Tecnorampa, debe estar protegido del polvo y agua o cualquier sustancia que pudiera contaminar el aceite por eso se solicita un nicho de 1.15mx0.65mx2.00m para su resguardo.

El cliente suministra, instala y energiza centro de carga con alimentación trifásica a 220V, con neutro y tierra física, e interruptor termomagnético de 3x 80 Amp exclusivo para el elevador, deberá colocarse en el área donde se ubique la unidad hidráulica y control eléctrico proporcionado por TECNORAMPA a no mayor de 5.00m del área del equipo.

**Por seguridad no deberá ser manipulado por personal no autorizado**

\*Al hacer caso omiso de las indicaciones ya dictadas y tenga alguna falla el equipo, Tecnorampa no se hará responsable de estas, además de que el año de garantía no tendría cobertura para estos daños.

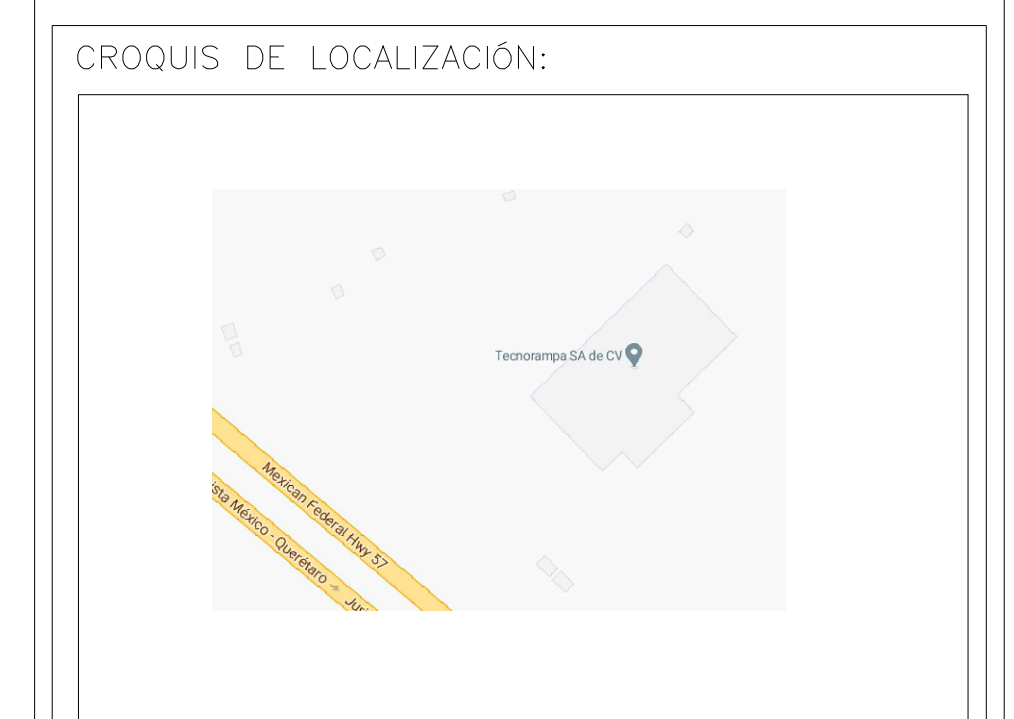

UBICACION  
Carretera Federal México-Querétaro

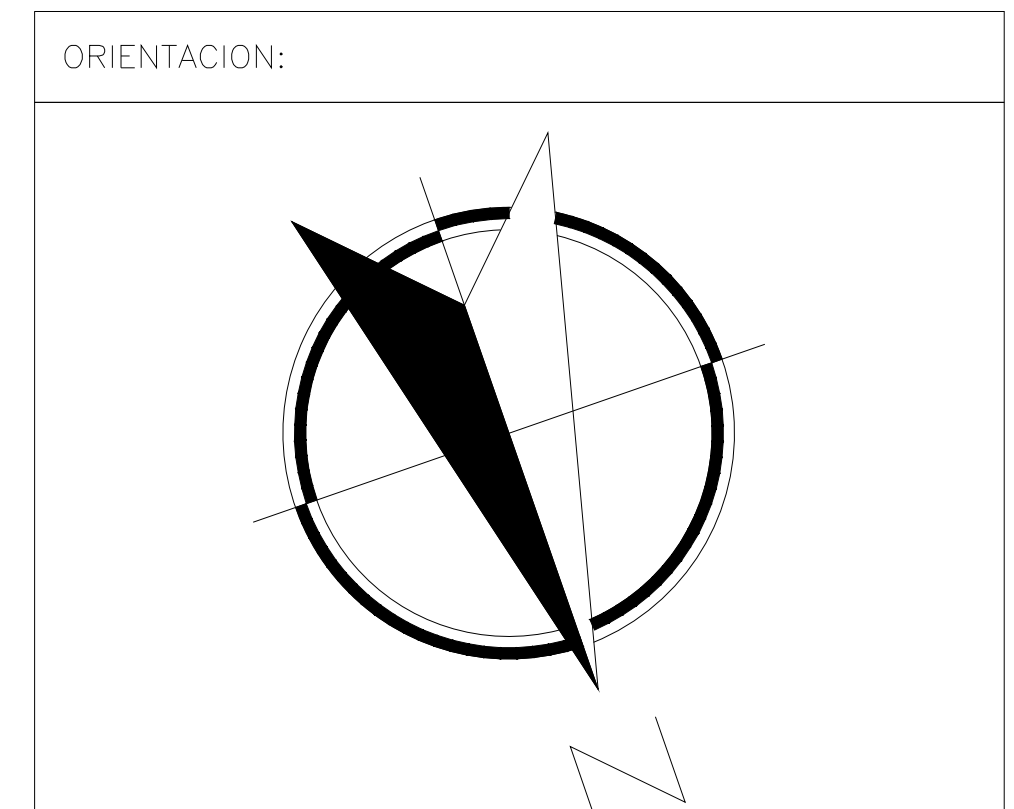

**NOTAS GENERALES**

TABLA DE MODIFICACIONES:		
NO.	FECHA	FECHA

EMPRESA: **TecnoRampa**  
ENERGÍA DE TRANSMISIÓN Y ELEVADORES

RAZÓN SOCIAL: **NOMBRE DEL CLIENTE**

VOBO: \_\_\_\_\_ VENDEDOR: \_\_\_\_\_  
 FECHA: \_\_\_\_\_ ELEVADOR: \_\_\_\_\_

PLANO: **ALIMENTACIÓN Y BOTONERAS** CLAVE: **A-4**

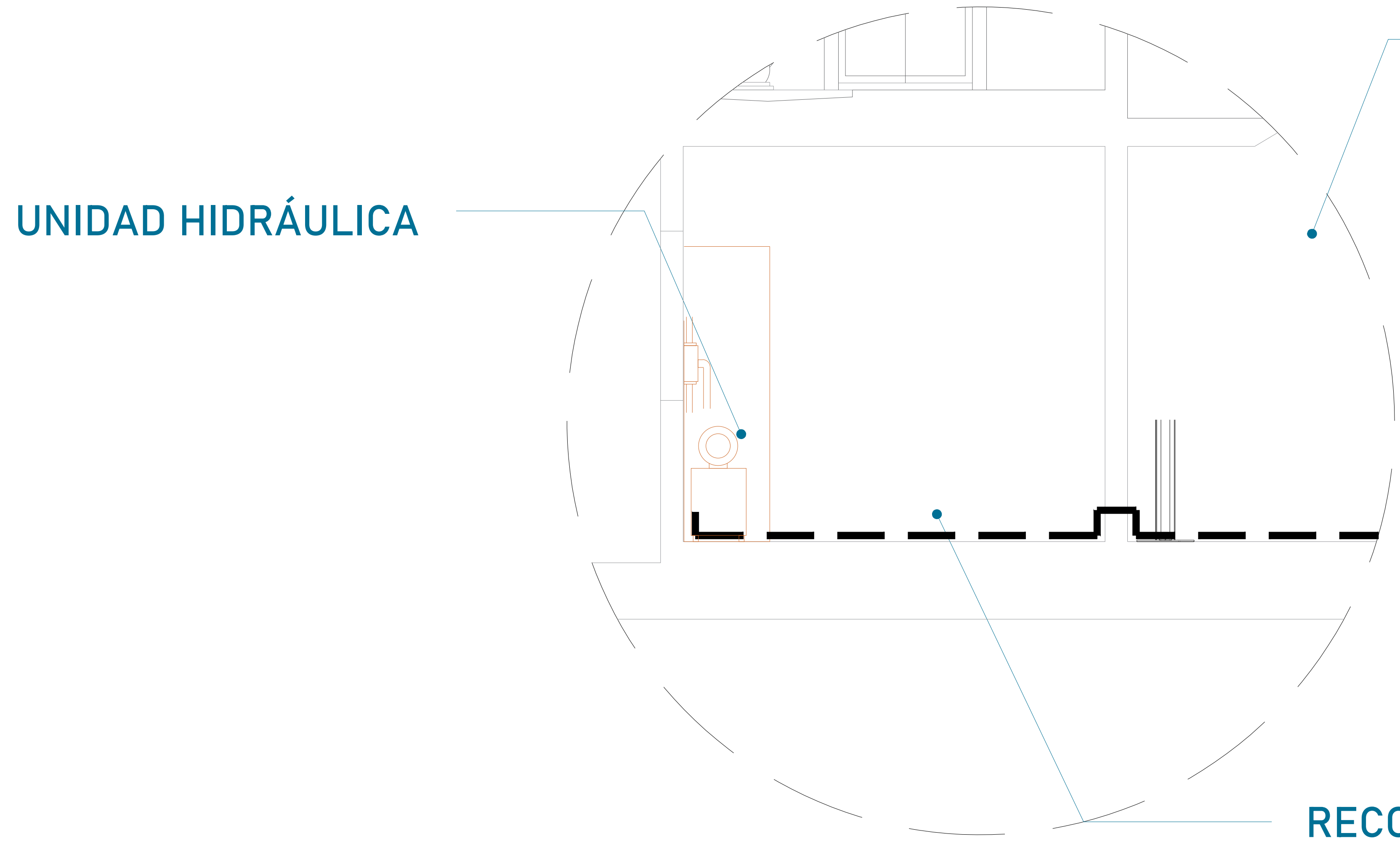

El tubing que es la conexión del mecanismo del elevador a la Unidad Hidráulica, donde pasa el aceite. No tiene que tener una distancia máxima de 5.00m lineales.

Para la alimentación del equipo se requiere una Unidad Hidráulica se solicita que este motor este lo mas cerca posible del equipo, por lo tanto se solicita al cliente tener un ducto de 3" para poder pasar ahí el tubing y los cables para la botoneras

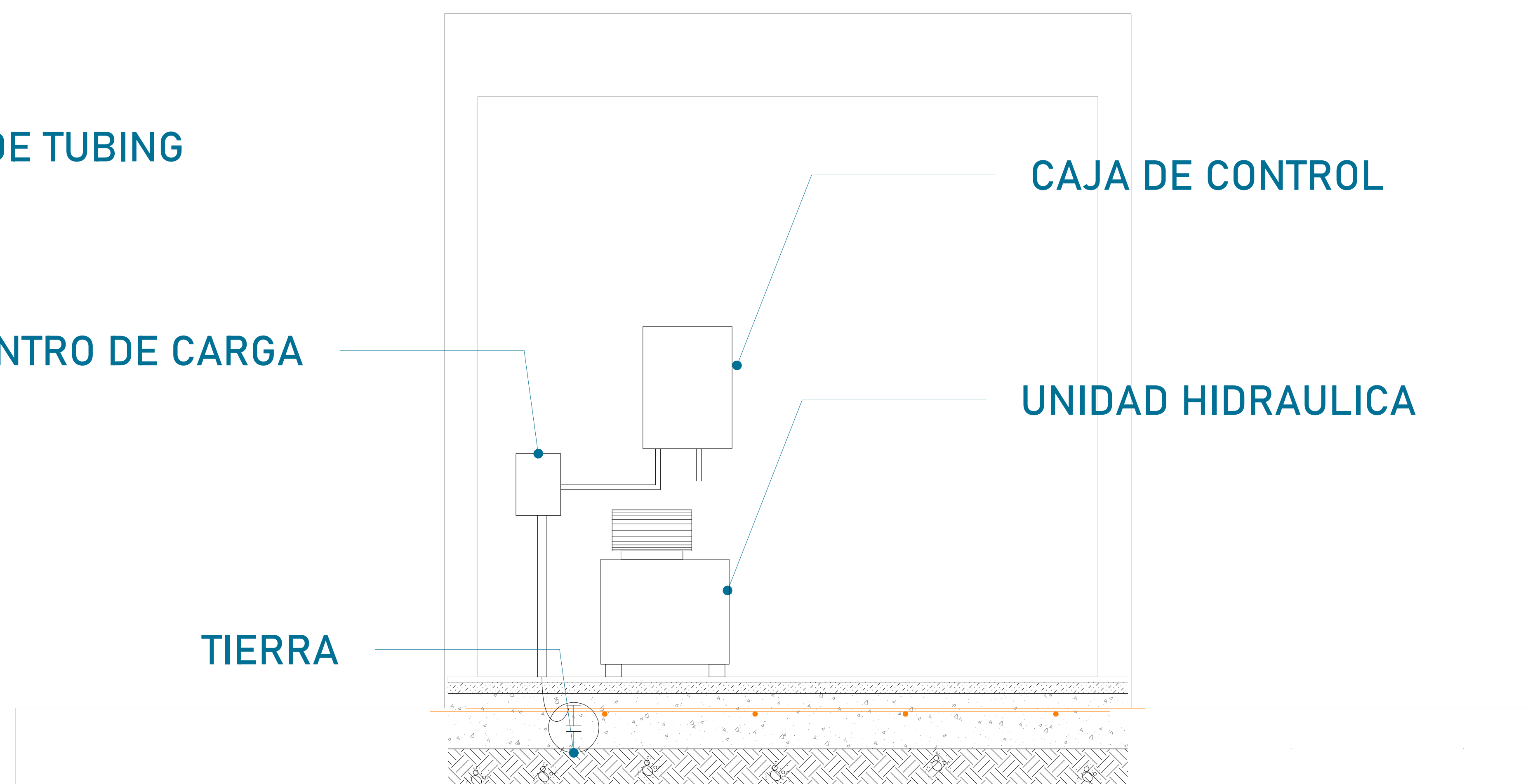
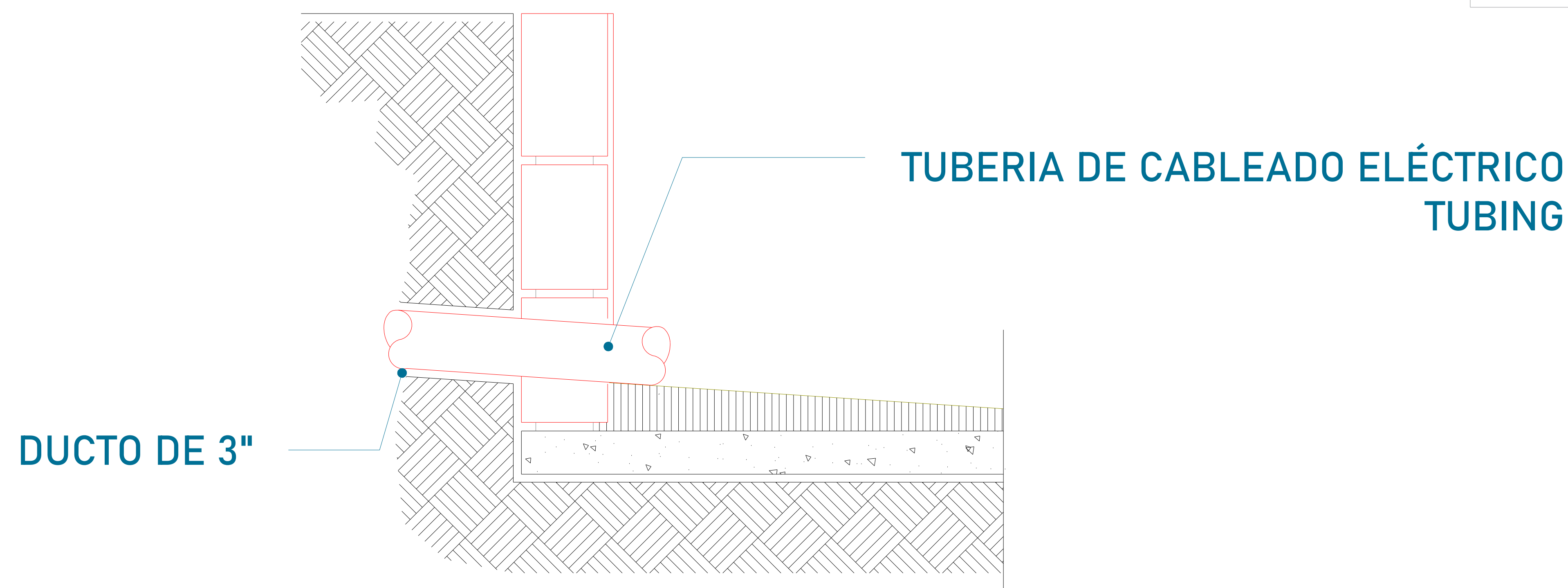

La imagen es solamente ilustrativa.



UBICACION  
Carretera Federal México-Querétaro



NOTAS GENERALES

TABLA DE MODIFICACIONES:

NO.	FECHA	FECHA

EMPRESA: **TecnoRampa**  
ELEVADORES Y ESCALERAS

RAZÓN SOCIAL: **NOMBRE DEL CLIENTE**

VOBO:                   VENDEDOR:

FECHA:                   ELEVADOR:

PLANO: **DUCTO Y UNIDAD HIDRÁULICA**          CLAVE: **A-5**

## PUERTA EXTERIOR

Se instalara una guillotina en cada estación  
Total 2

## PRECAUCIONES

No operar el elevador cuando exista fuga de fluido hidráulico.

Respetar las indicaciones sin sobrepasar su capacidad de peso 5000kg.

No operar el equipo, sin antes haber sido entregado por un personal asignado de la empresa Tecnorampa.

No utilizar el elevador en casos de incendio.

No operar el elevador en caso de que los cables de acero se encuentren deshilados.

## REQUISITOS DE INSTALACION

- 1.- El foso estará en óptimas condiciones
  - a) No encharcamientos
  - b) No objetos ni materiales dentro
  - c) Acceso libre al área de instalación
- 2.- Se necesita energía a 220V, para conectar una maquina de soldar a 2 fases, capacidad de consumo de 60 Amp  
\*En dado caso de no contar con la alimentación, contacte a su vendedor para dar solución.
- 3.- La obra civil (foso y refuerzos) debera estar lista en la fecha programada de su instalación.
- 4.- Considerar el espacio de accesos en sitio para ingresar con el equipo al lugar de instalación.



UBICACION:  
Carretera Federal México-Querétaro

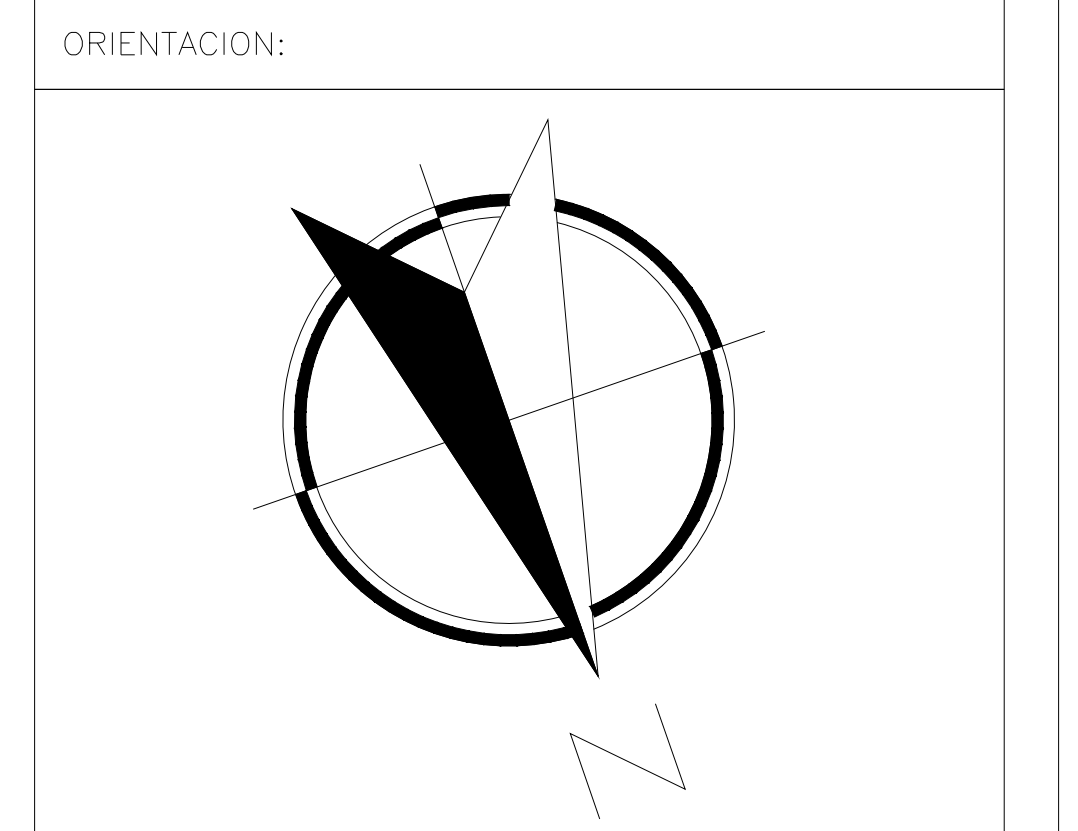

NOTAS GENERALES

TABLA DE MODIFICACIONES:

NO.	FECHA	FECHA

EMPRESA: **TecnoRampa**  
SOLUCIONES EN EQUIPOS DE ELEVACION Y ACCESOS

RAZÓN SOCIAL: **NOMBRE DEL CLIENTE**

VOBO: VENDEDOR:

FECHA: ELEVADOR:

PLANO: **COMPLEMENTOS** CLAVE: **A-6**