

NOMBRE: **ING. FERNANDO CALDERÓN**

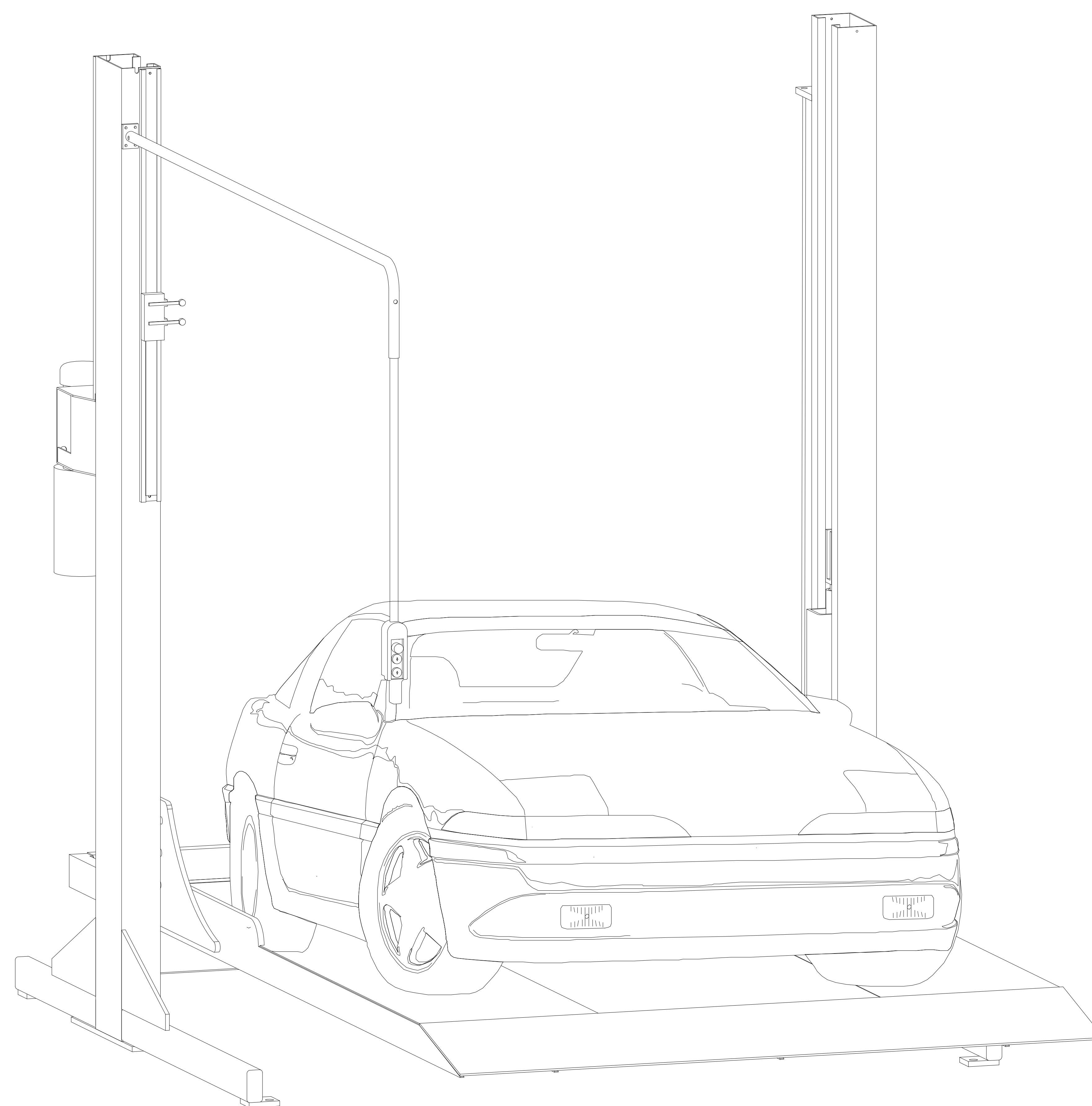

TR EVOLUTION

NOMBRE DE LA EMPRESA:
30000 - 22983
FERNANDO CALDERÓN



CONTENIDO:
SEBRADO DE RAMPAS DE ESTACIONAMIENTO
TR EVOLUTION

VENDEDOR A CARGO:
ARQ. JESÚS ANTONIO BENITEZ C.

ÁREA A CARGO DE DISEÑO:
INGENIERÍA DEL PRODUCTO

DIRECCIÓN DE INSTALACIÓN:

OBSERVACIONES:
CONEXIÓN AÉREA: 4 RAMPAS JUNTAS
CONEXIÓN INFERIOR: RAMPA SOLITARIA

SIMBOLOGÍA:

TABLA DE MODIFICACIONES:

NO.	DESCRIPCIÓN	FECHA
0	SEBRADO	02/07/2024

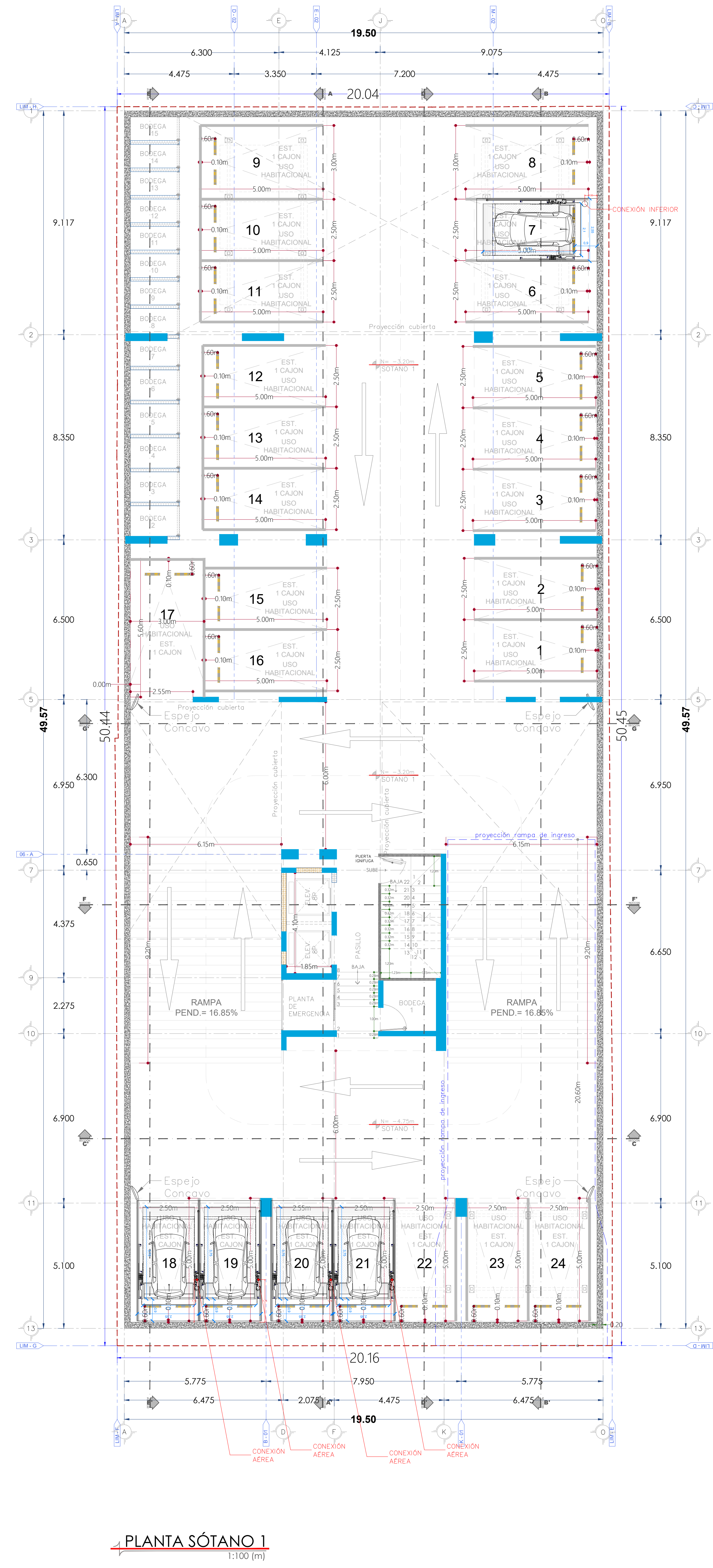

TIPO DE EQUIPO	DIMENSIONES	COLOR	U.H.	CARGA	DISTANCIA DE RESGUARDO	ALTURA DE LEVANTE	# DE EQUIPOS
TR EVOLUTION INDIVIDUAL	3.75M X 2.10M	COLUMNAS: NEGRO PLATAFORMA: GRIS	2HP @ 110V	7000 LBS	0.90M	1.60M	5
						TOTAL	5