

**TecnoRampa**  
SINERGIA EN TECNOLOGÍA Y SERVICIOS

DIRECCION:  
AUTOPISTA  
MEXICO-QUERETARO  
KM 175+494 COLONIA  
EL SAUZ BAJO

TEL: 01 427 272 40 41

**DESCRIPCION DEL EQUIPO:**

ELEVADOR CREW EVOLUTION

CARGA 500 KG

RECORRIDO: 3.60 M

ESTACIONES: 2

VENDEDOR: LIC. LUIS FRANCISCO VILLA E.

RAZON SOCIAL: SCOTIABANK

NO. DE CLIENTE: COT 40923

FECHA: 09/02/2024

FIRMA DE CONFORMIDAD DEL CLIENTE:

**CONDICIONES DE ENVIO DEL EQUIPO**

CABINA: ARMADA

COLUMNAS: COMPLETAS

DIMENSIONES DE VANO:

**COLOR DEL EQUIPO**

CABINA: NEGRO

ACABADO: CRISTAL CLARO, CRISTAL  
ESMERILADO

**TIPO DE ALIMENTACION**

UNIDAD HIDRÁULICA: 3 HP

BIFÁSICA 220 VAC

TUBERIA: GRUESA

BOTONERA: EMPOTRADA

**COMPLEMENTOS**

- ESTRUCTURA DE ANCLAJE DE 4 COLUMNAS
- CON SENSORES CORTINA EN ACCESOS
- SIN PUERTA EN CABINA
- 08:00 A.M A 06:00 P.M.
- ALUCOBOND EN MECANISMO
- UNIDAD HIDRÁULICA DETRÁS DEL CUBO DEL ELEVADOR

ACCESO SIN PUERTA

CABINA

PISO DE LAMINA ANTIDERRAPANTE

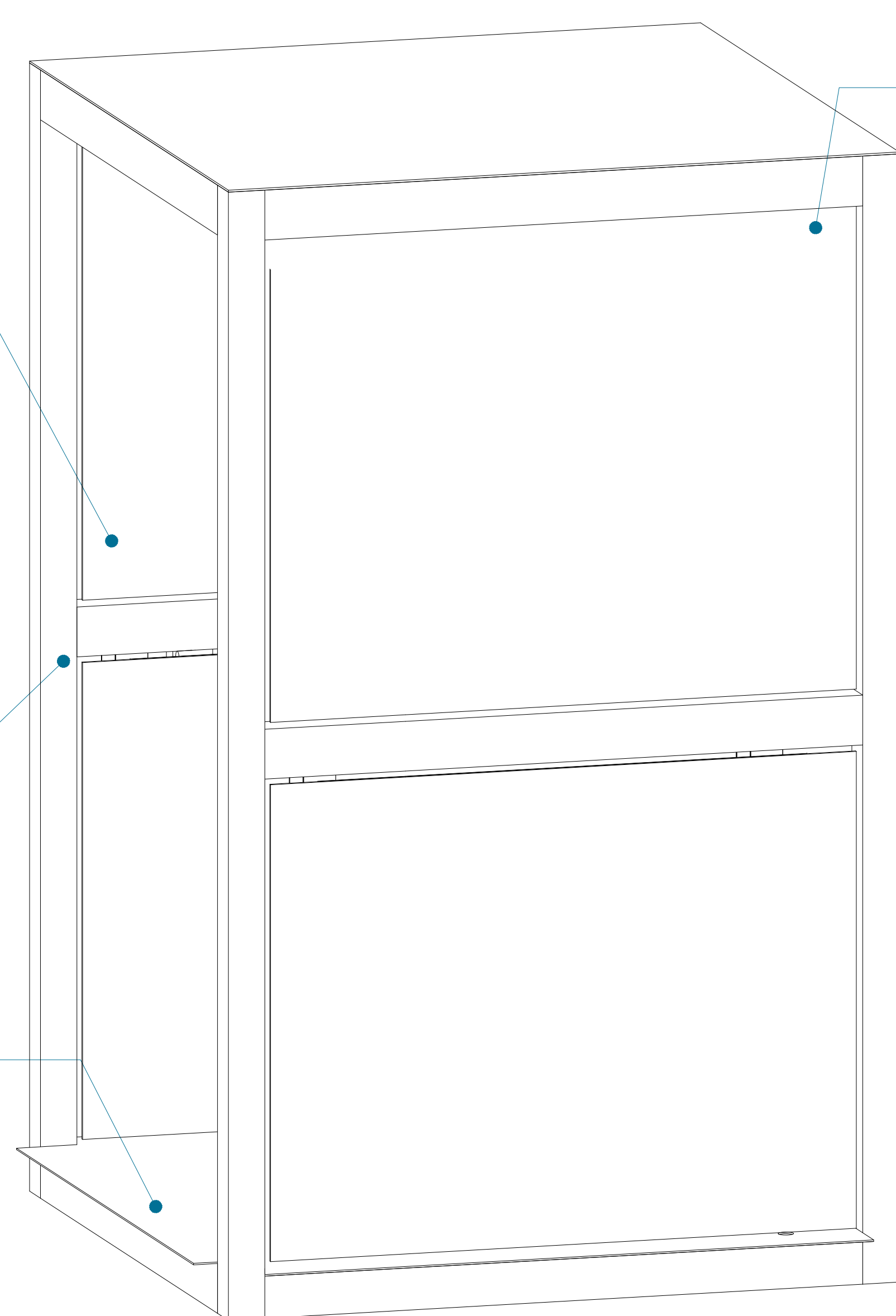

CLIP PARA SUJECION DE CRISTAL

CABINA (VISTA EN ISOMETRICO)

TAQUETE EXPANSIVO

CILINDRO POLEAS IPR PLACA BASE

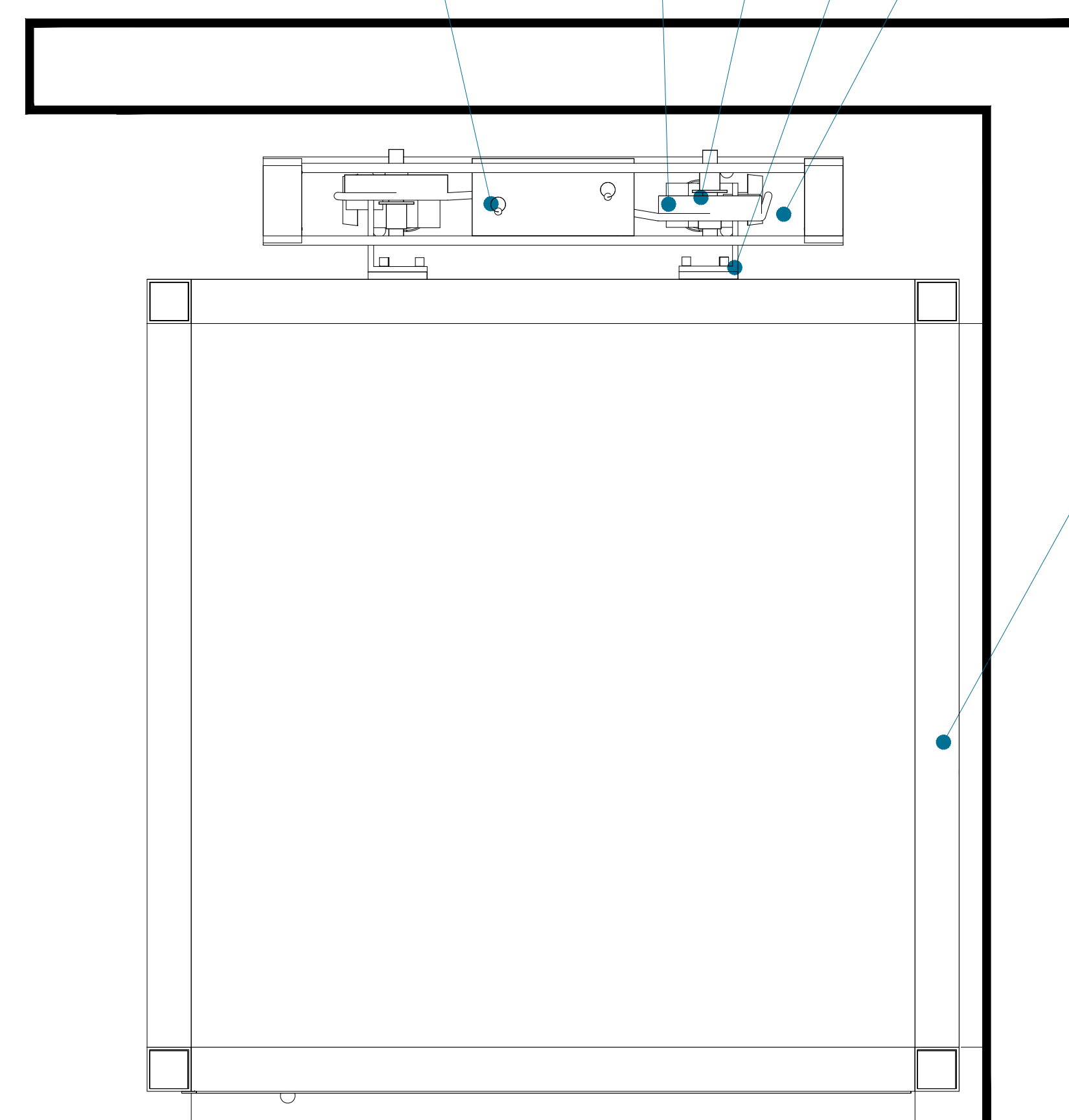

ESTRUCTURA DE EQUIPO

CABINA (VISTA EN PLANTA)

PUENTE

POLEAS

CABLES

CILINDRO

CARRO IZQUIERDO

CARRO DERECHO

IPS TIPO AMERICANO

PLACA BASE

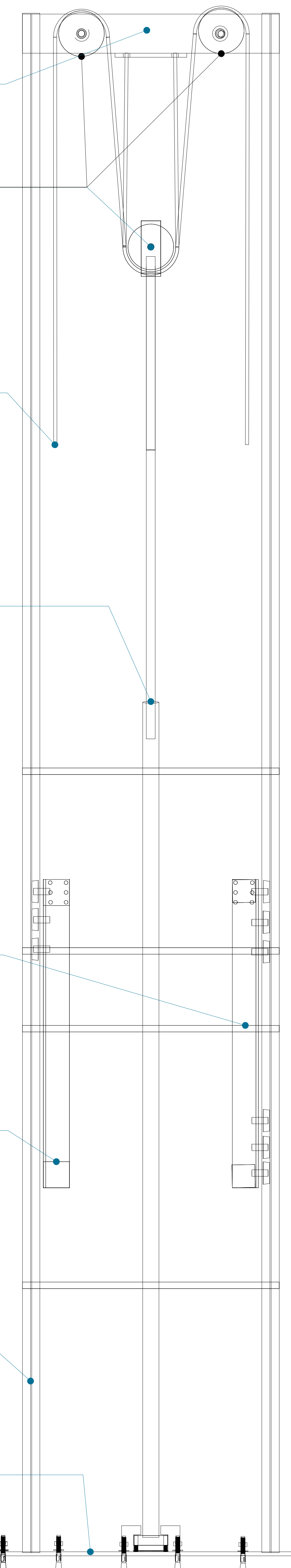

MECANISMO (VISTA FRONTAL)

CROQUIS DE LOCALIZACION:

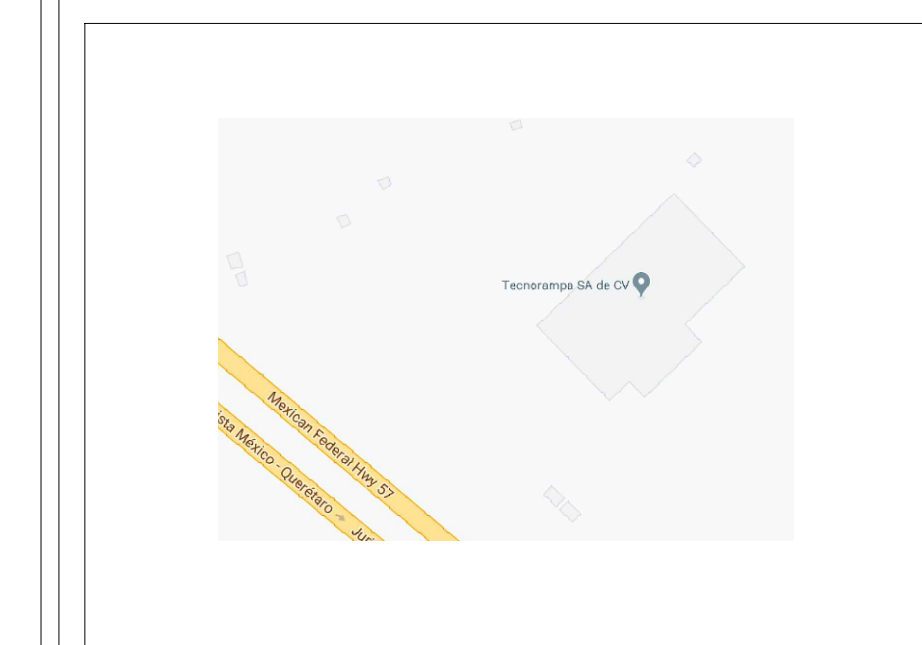

UBICACION

Carretera Federal México-Querétaro

ORIENTACION:

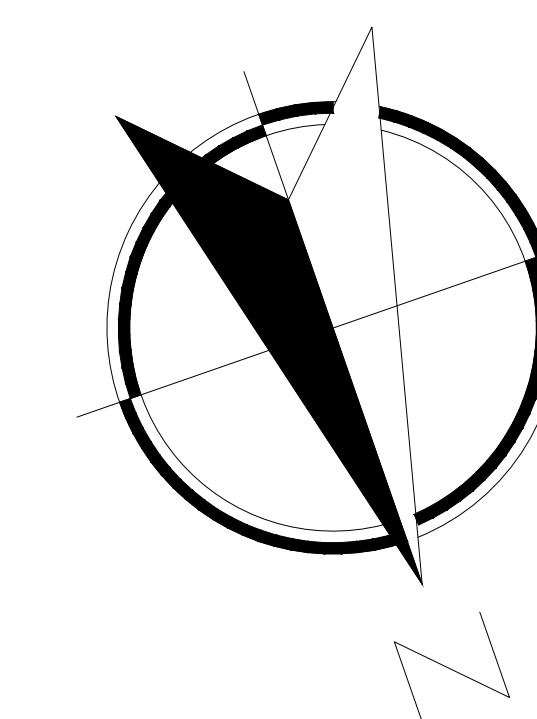

NOTAS GENERALES

TABLA DE MODIFICACIONES:

NO.	DESCRIPCION	FECHA
0	GUÍA MECÁNICA PRELIMINAR	09/02/2024
1	CAMBIA ACCESOS	09/05/2024
2	SE ELIMINA ACCESO FRONTAL	29/05/2024
3	CAMBIA RECORRIDO Y ESTRUCTURA	04/07/2024

EMPRESA: **TecnoRampa**  
SOLUCIONES EN TRANSPORTACIÓN Y SERVICIOS

RAZÓN SOCIAL:

SCOTIABANK

VOBO:

VENDEDOR: LIC. LUIS FRANCISCO VILLA E.

FECHA: 09/02/2024

ELEVADOR:

PLANO:

DESCRIPCIÓN DE PARTES

CLAVE:

A-1

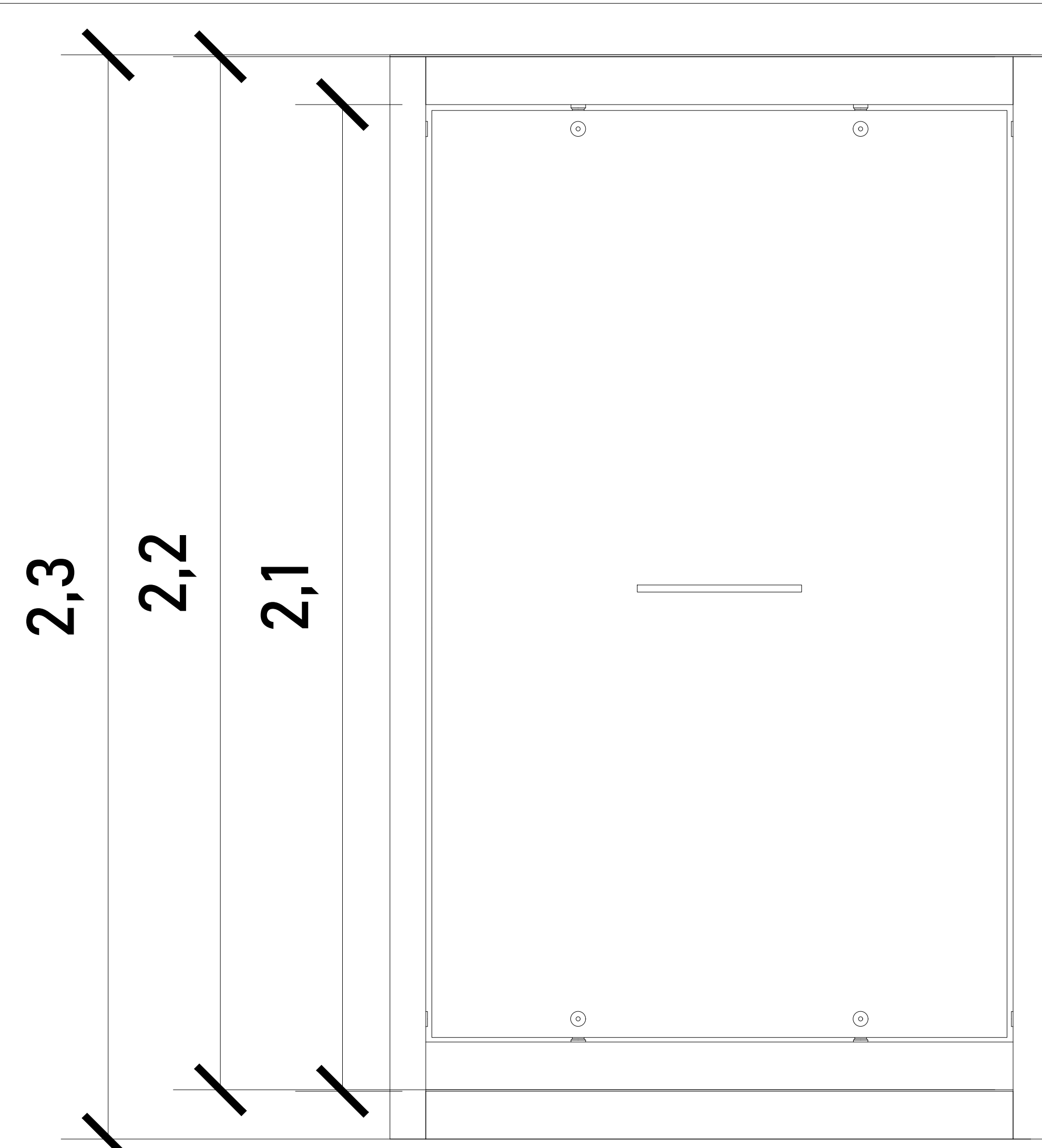

CABINA (VISTA EN FRONTAL)

ALTURAS DEL EQUIPO:

ALTURA CABINA	2.30 M
ALTURA INT. DE CABINA	2.20 M
ALTURA DE VANO DE PUERTA	2.10 M

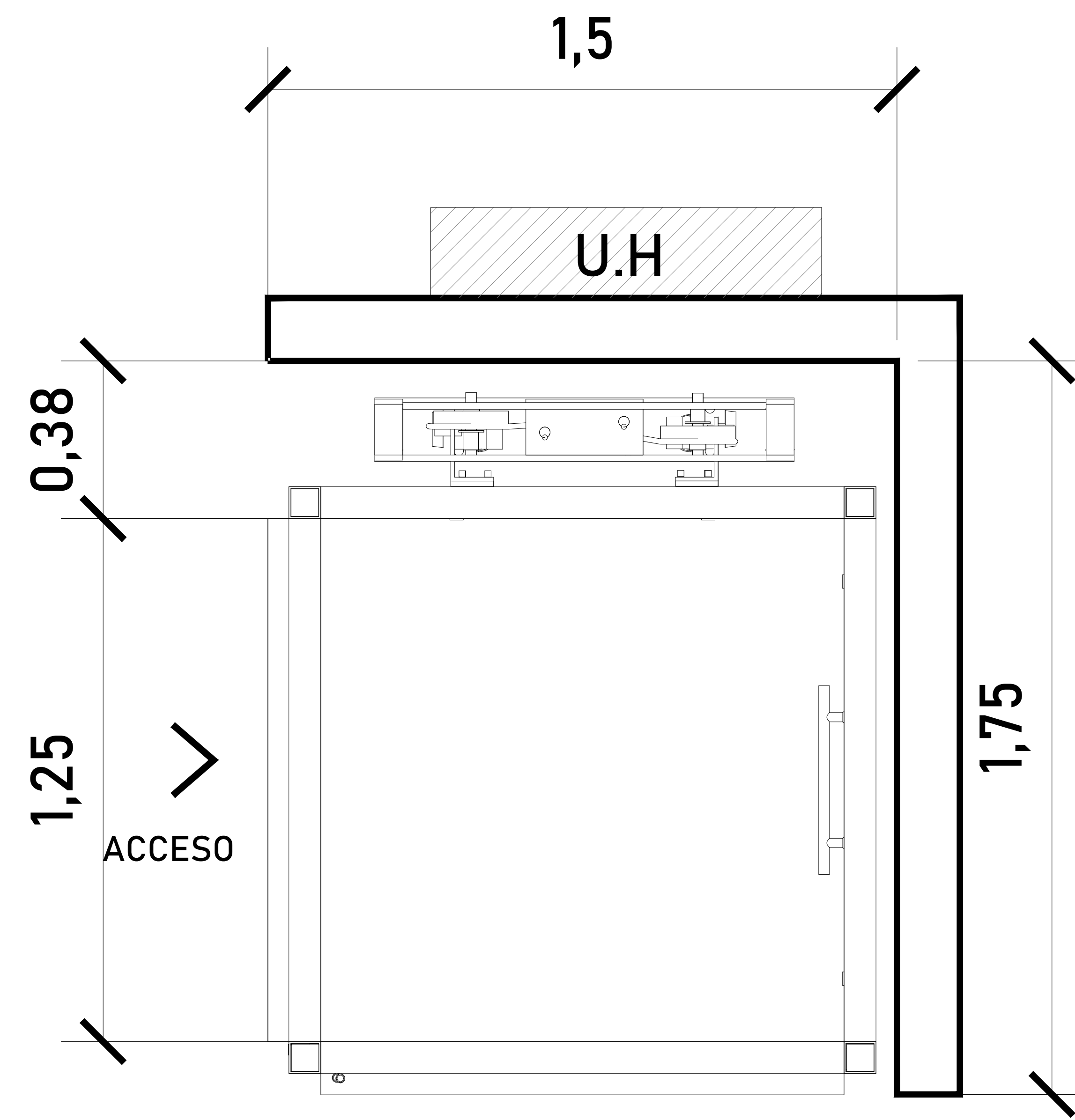

PESTAÑA DE ACCESO

ACCESO

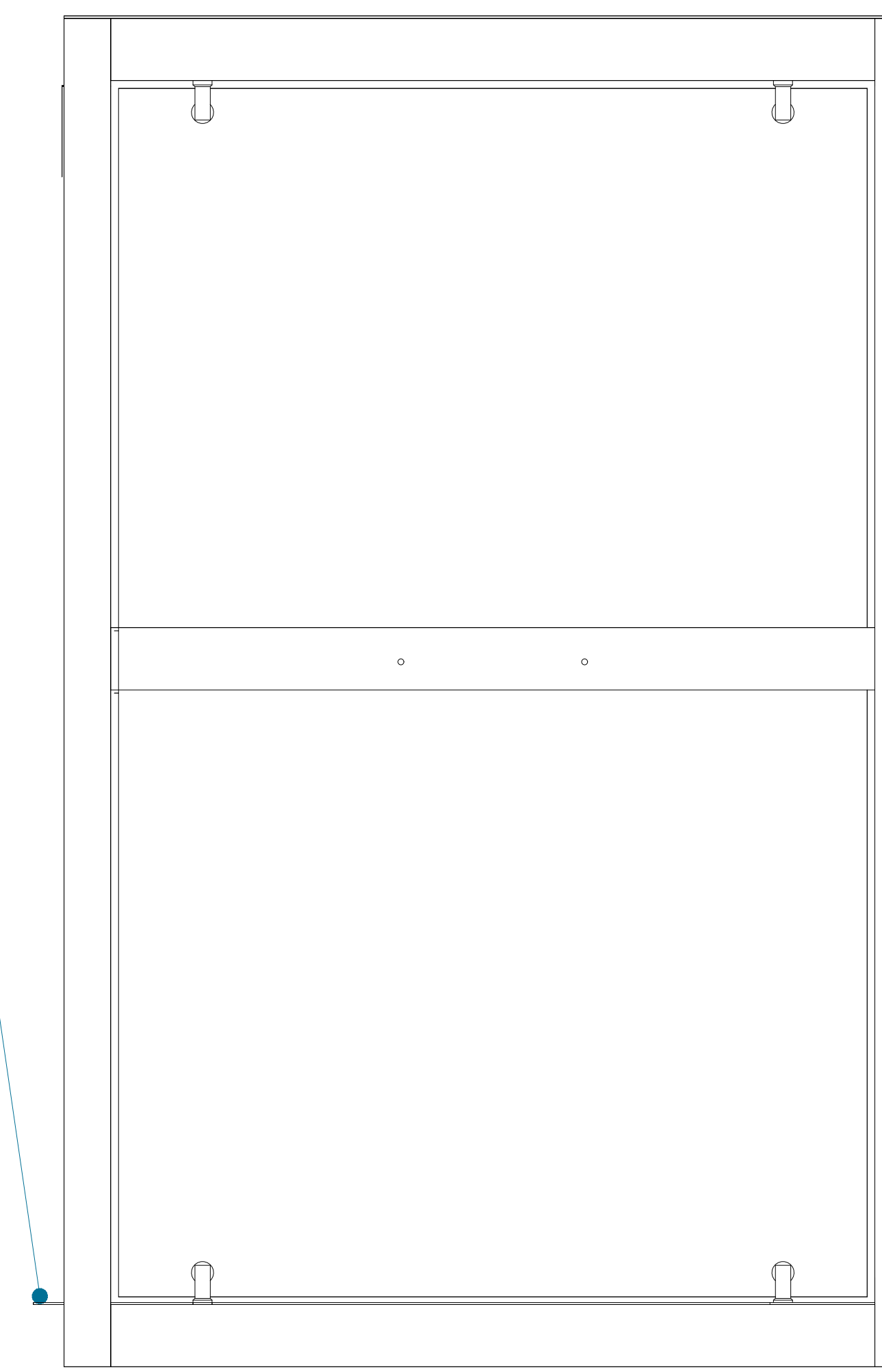

CABINA (VISTA LATERAL)

DIMENSIONES DE ACCESO

DIMENSIÓN DE MURO A PUERTA	0.38 M
DIMENSIÓN DE PUERTA	1.25 M
DIMENSIÓN DE ACCESO LIBRE	1.25 M

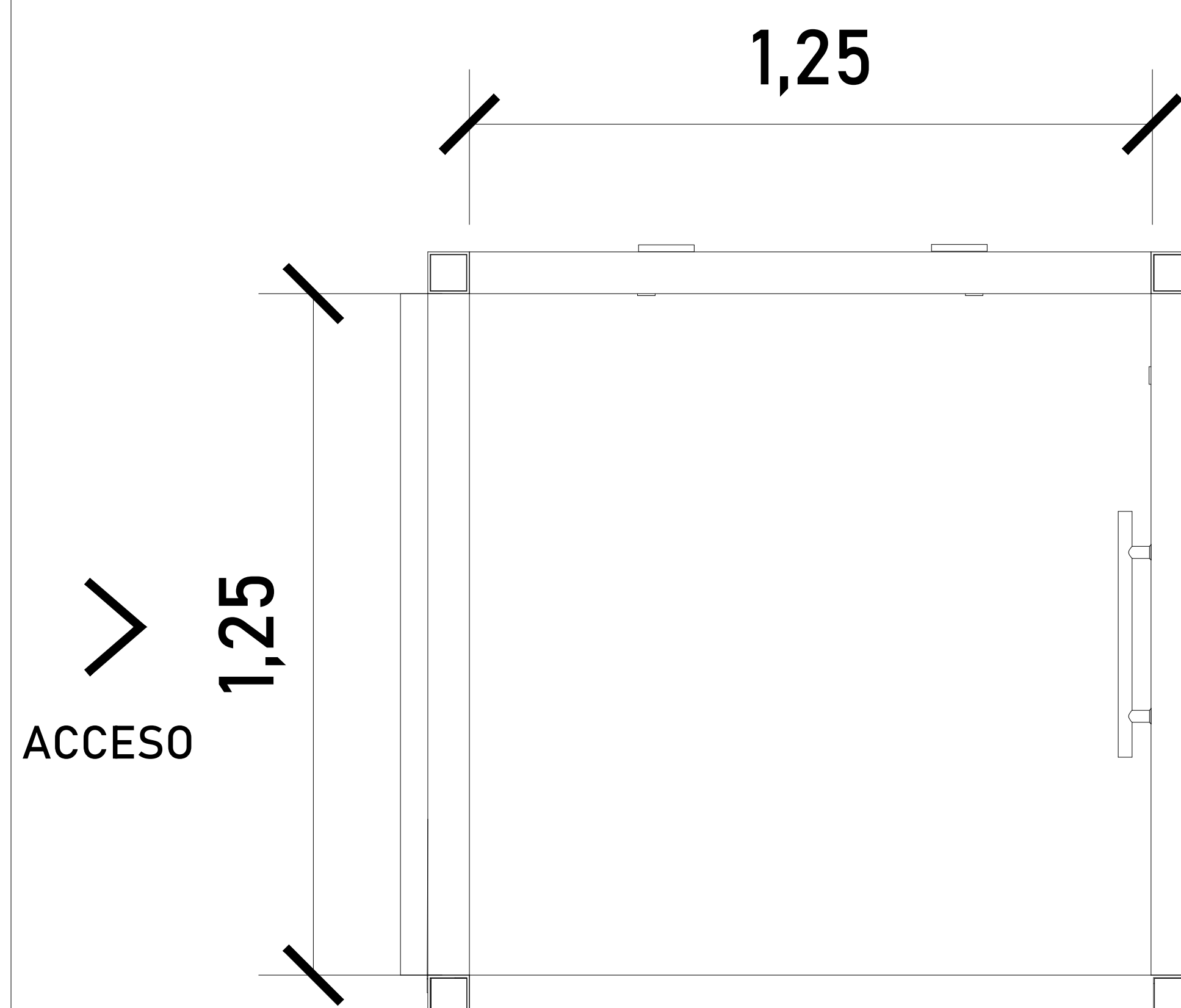

CABINA (VISTA EN PLANTA)

Para el acceso se tiene una pestaña de 5cm, por lo tanto se pide que el área del elevador este nivelado y a plomo en cada una de sus estaciones.

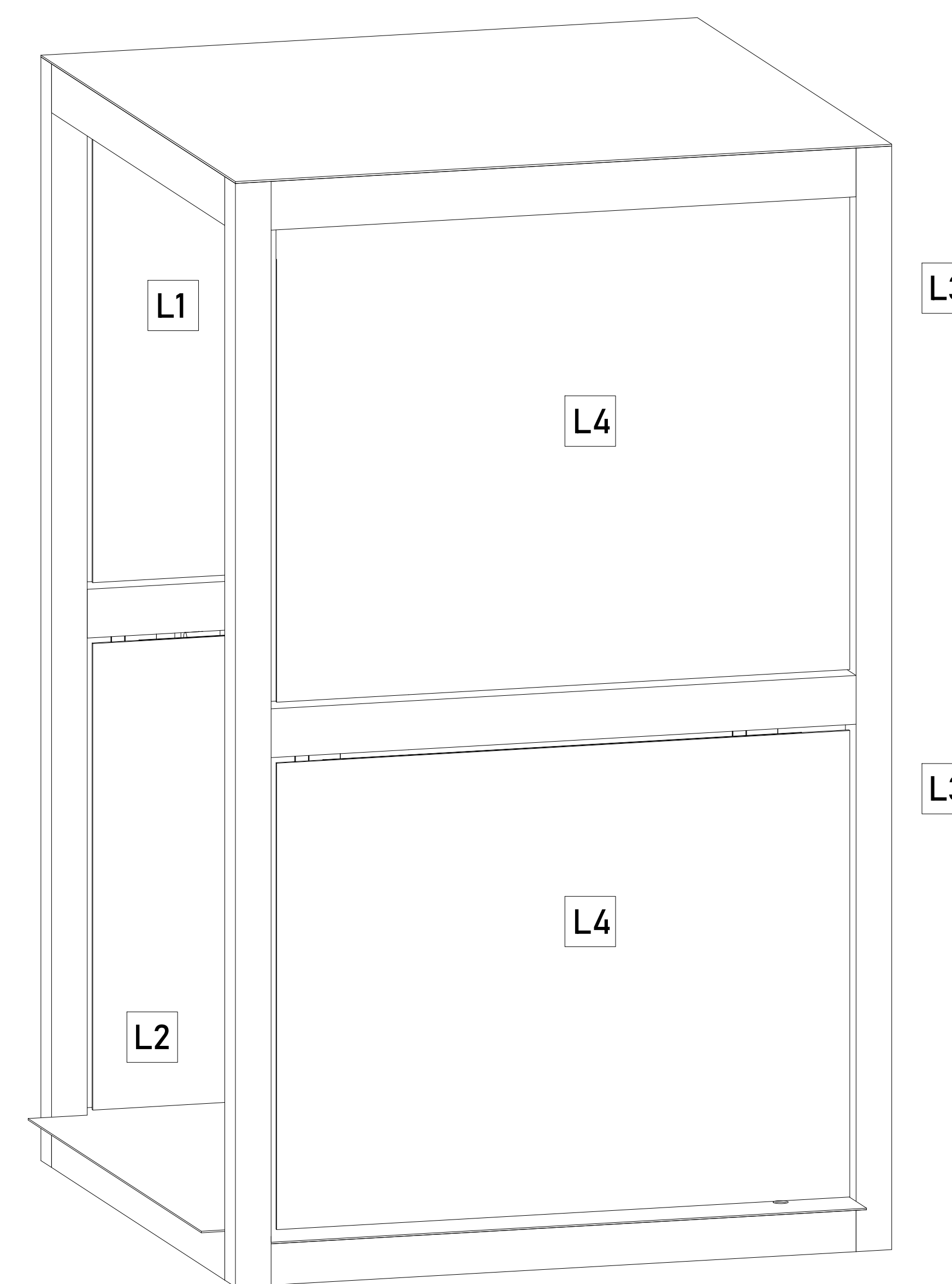

ACABADOS

ACABADOS DEL EQUIPO:

L1	CRISTAL ESMERILADO
L2	CRISTAL ESMERILADO
L3	CRISTAL CLARO
L4	CRISTAL CLARO

CROQUIS DE LOCALIZACIÓN:

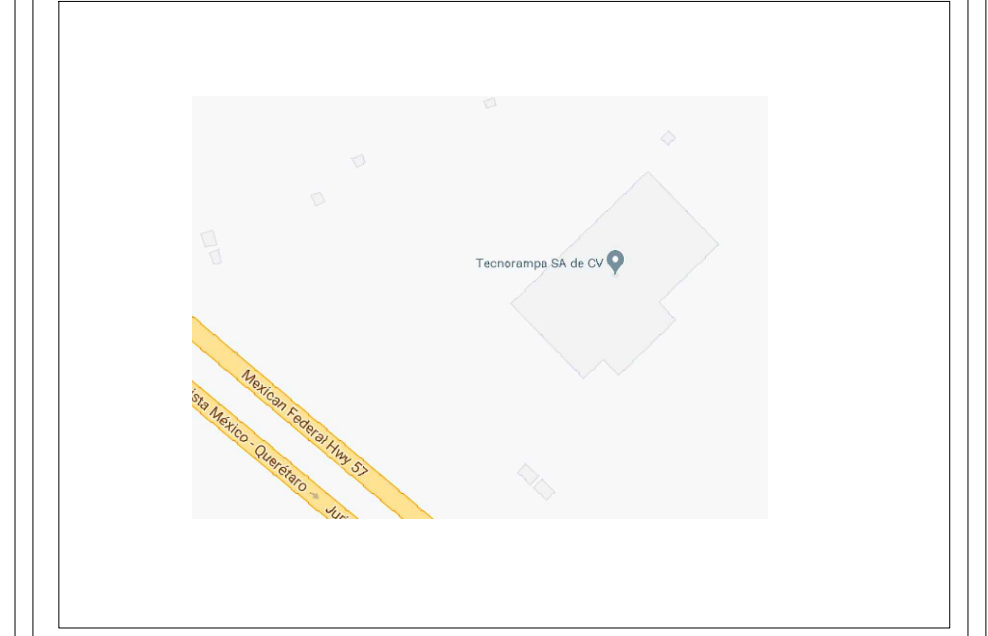

UBICACION  
Carretera Federal México-Querétaro

ORIENTACION:

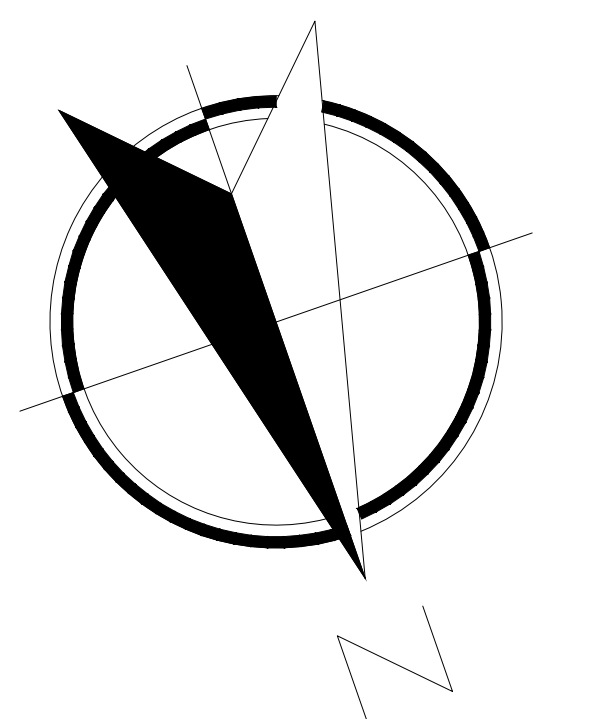

NOTAS GENERALES

TABLA DE MODIFICACIONES:

NO.	FECHA	FECHA
0	GUÍA MECÁNICA PRELIMINAR	09/02/2024
1	CAMBIA ACCESOS	09/05/2024
2	SE ELIMINA ACCESO FRONTAL	29/05/2024
3	CAMBIA RECORRIDO Y ESTRUCTURA	04/07/2024

EMPRESA: **TecnoRampa**  
EMPRESA DE INGENIERÍA Y SERVICIOS

RAZÓN SOCIAL:  
SCOTIABANK

VOBO: LIC. LUIS FRANCISCO VILLA E.  
VENDEDOR:  
FECHA: 09/02/2024  
ELEVADOR:

PLANO: DIMENSIONES DE EQUIPO  
CLAVE: A-2



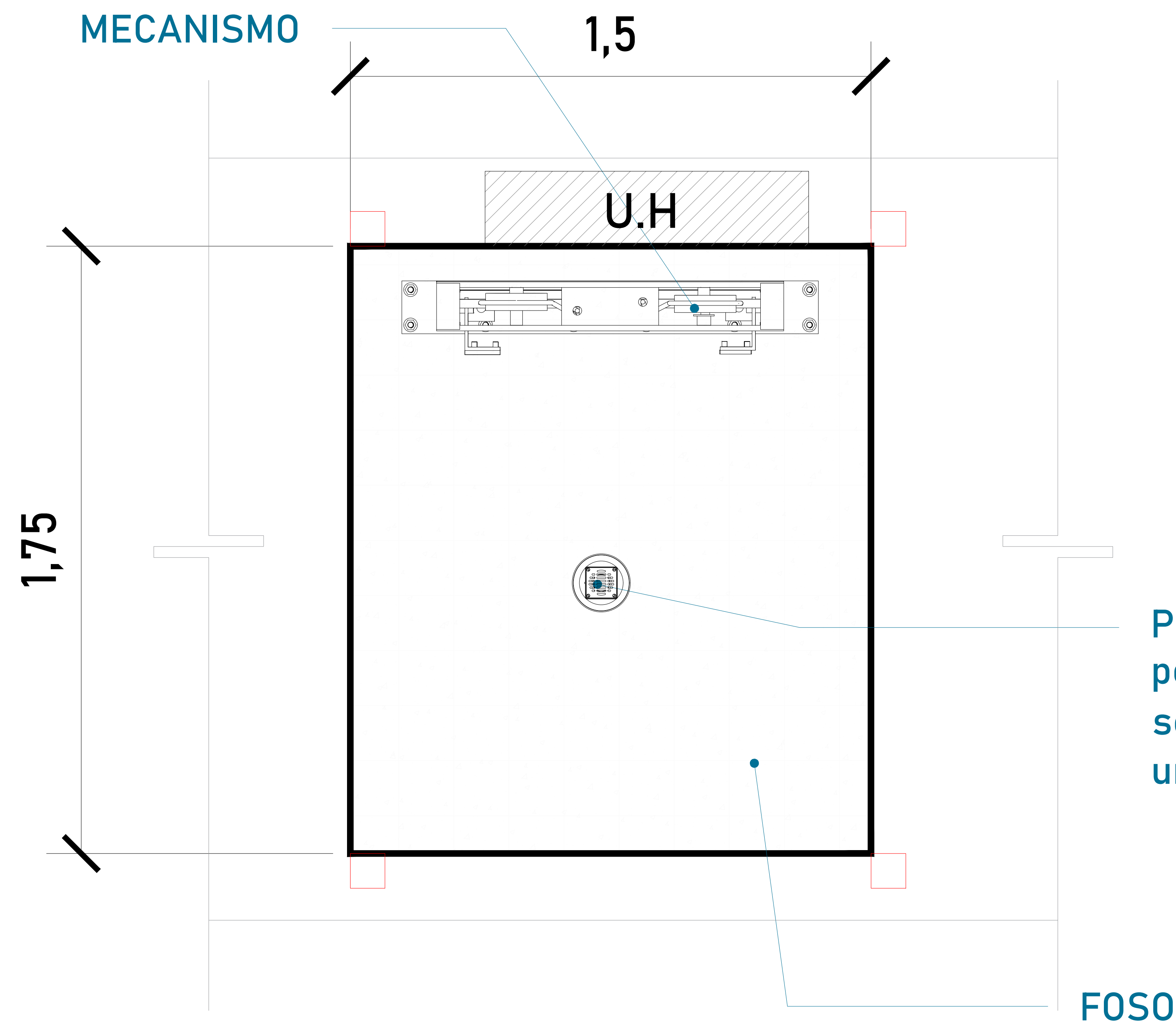

Firme de concreto armado con una resistencia de  $F' C = 250 \text{ kg/cm}^2$ .

Las dimensiones del área para el elevador en este caso de 1.75m x 1.50m deberá de ser el mismo en todas las estaciones que tenga el sitio.

Por motivos de seguridad ante posibles acumulaciones de agua se recomienda la instalación de una salida de drenaje (coladera)

ARMADO (VISTA EN PLANTA)

ALTURA DE COLUMNAS	
Foso	0.20m
Recorrido	3.60m
Sobre paso	1.80m
Total	5.60m

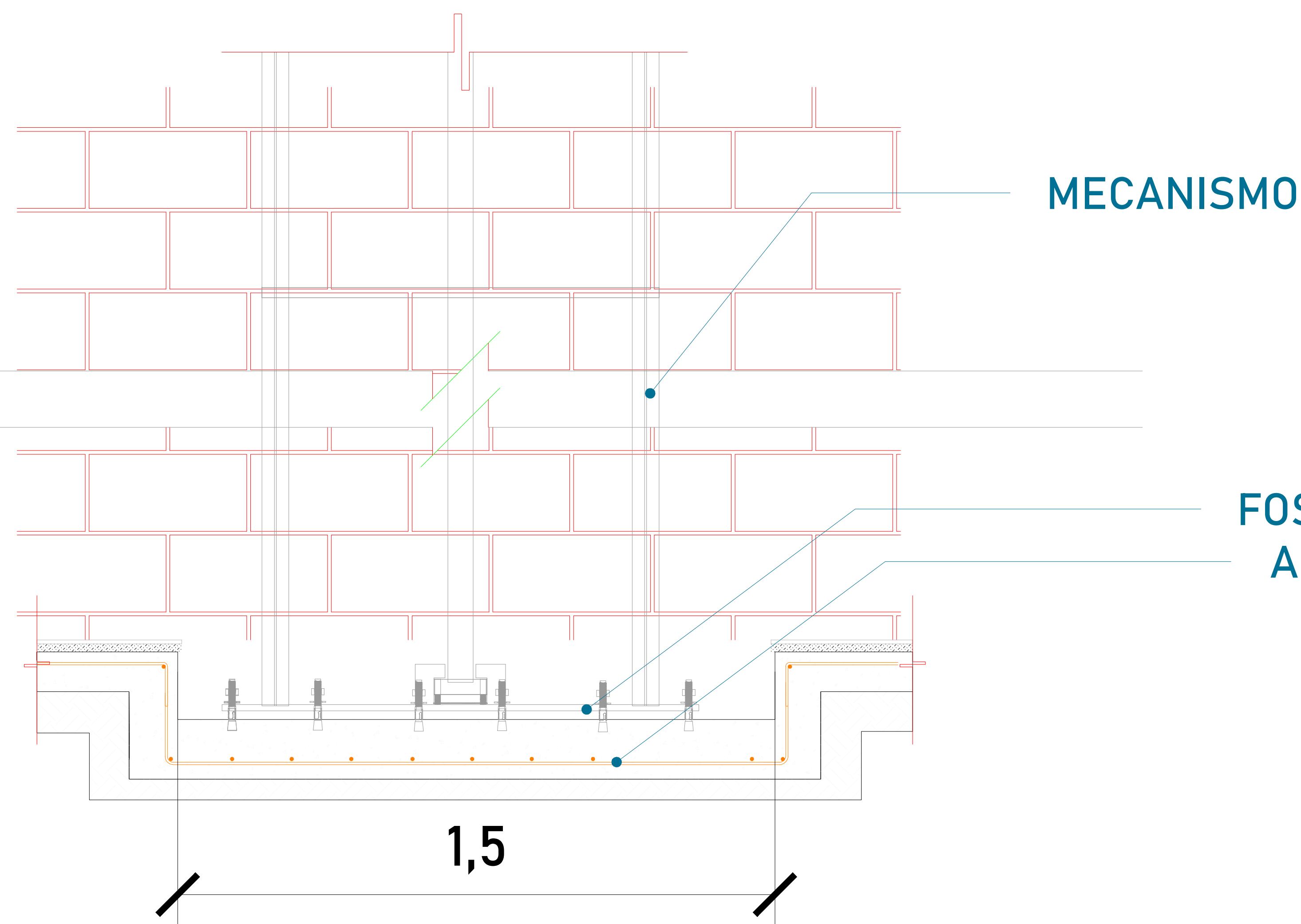

FOSO (VISTA FRONTAL)

ESPESOR DE FIRME DE CONCRETO ARMADO  
RESISTENCIA DE  $F' C = 250 \text{ KG/CM}^2$

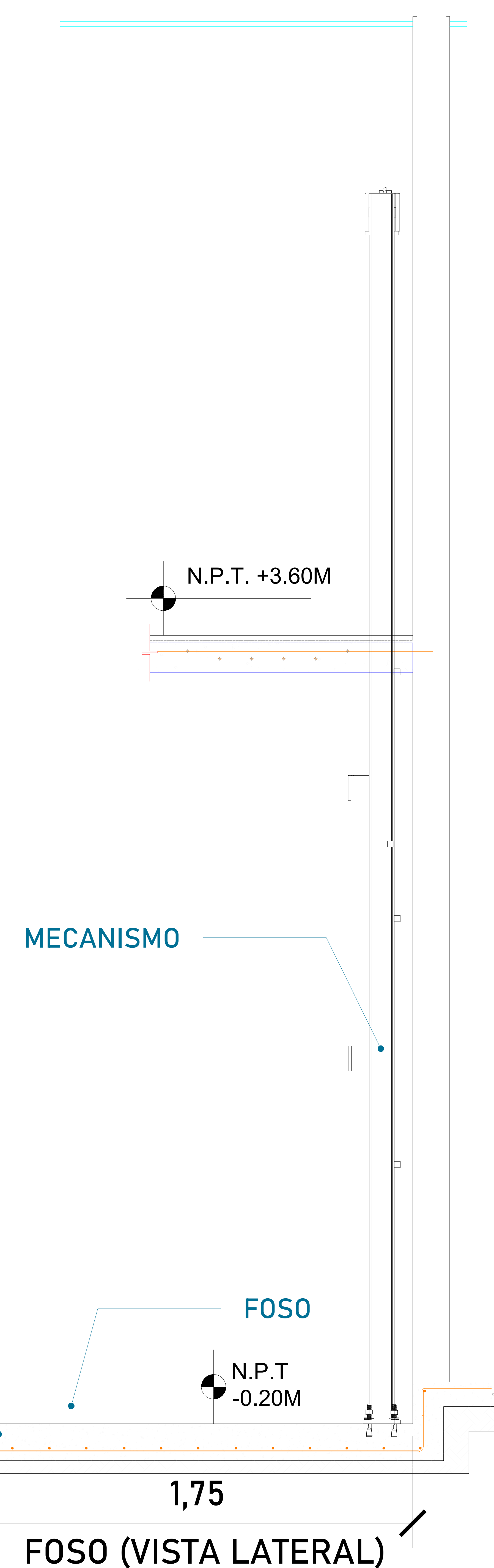

FOSO (VISTA LATERAL)

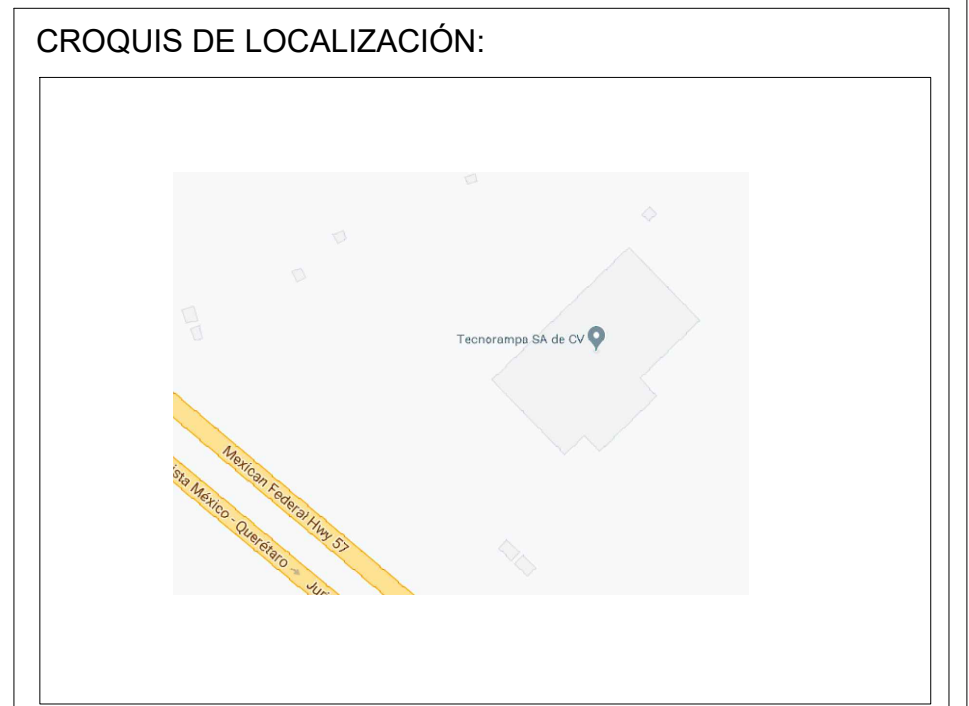

UBICACION  
Carretera Federal México-Querétaro

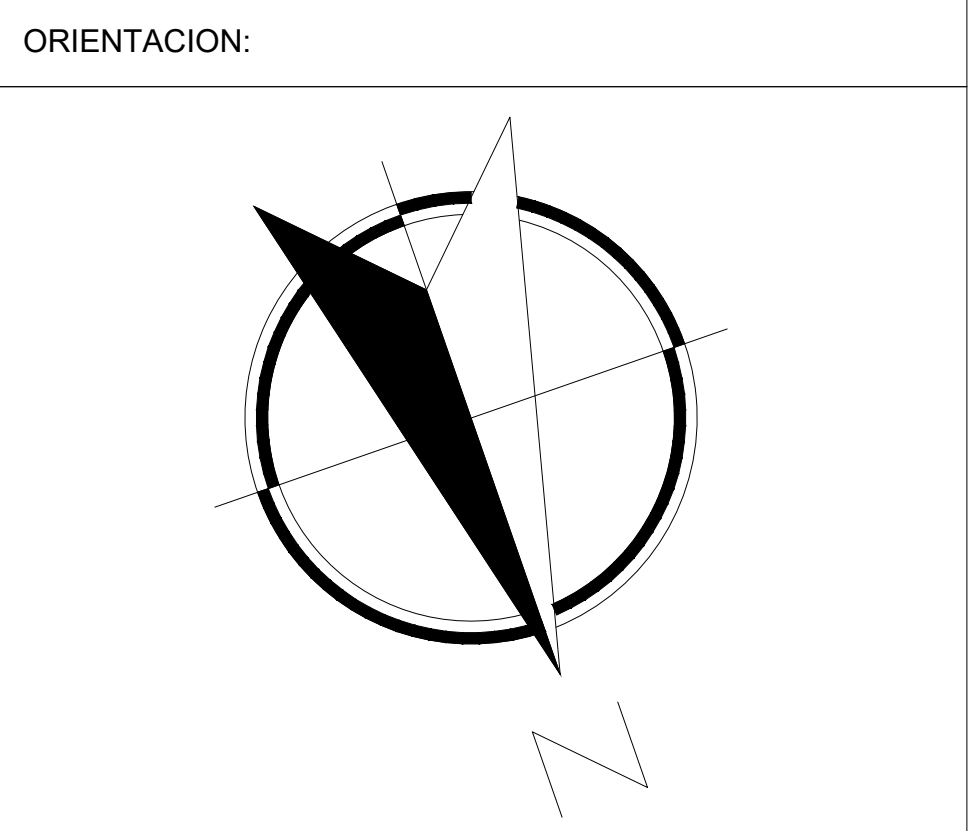

NOTAS GENERALES

TABLA DE MODIFICACIONES:			
NO.	FECHA	FECHA	FECHA
0	GUÍA MECÁNICA PRELIMINAR	09/02/2024	
1	CAMBIA ACCESOS	06/05/2024	
2	SE ELIMINA ACCESO FRONTAL	29/05/2024	
3	CAMBIA RECORRIDO Y ESTRUCTURA	04/07/2024	

EMPRESA: **TecnoRampa**  
ENERGÍA EN TRANSFORMACIÓN Y SERVICIOS

RAZÓN SOCIAL: SCOTIABANK

VOBO: \_\_\_\_\_ VENDEDOR: LIC. LUIS FRANCISCO VILLA E.  
 FECHA: 09/02/2024 ELEVADOR: \_\_\_\_\_

PLANO: HUECO PARA EL ELEVADOR CLAVE: **A-3**

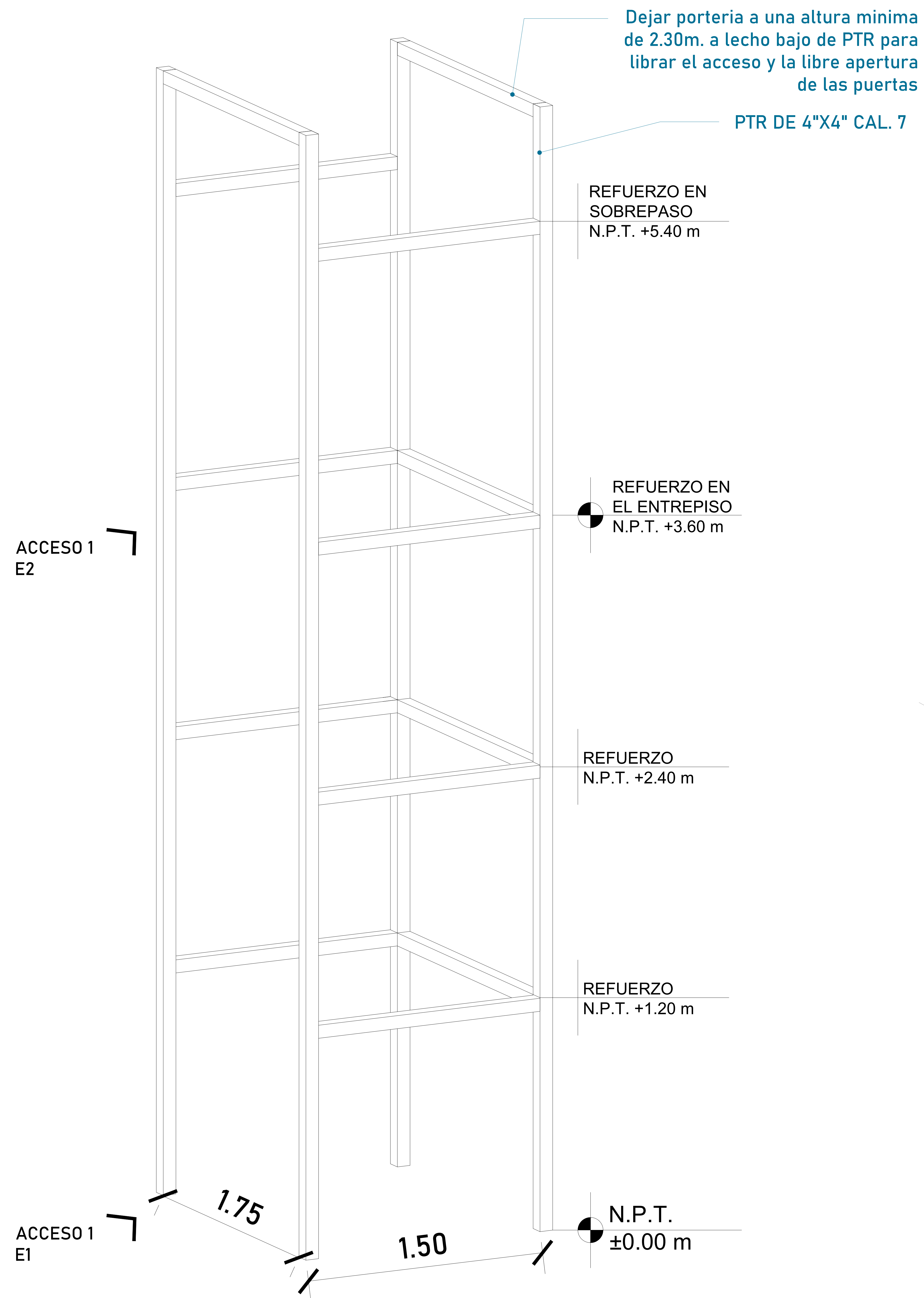

Para la estabilidad del equipo Tecnorampa debera ser anclado aun cierto numero de refuerzos estos serán de acuerdo al recorrido del equipo y a los distintos niveles que se tengan.

En la parte alta de la estructura se solicita un refuerzo a 1.80m y del lado de los accesos se solicita una portería de 2.30 libres, esto para no interferir con la puerta y pueda abrir sin ningún inconveniente.

La estructura no esta considerada dentro del foso.

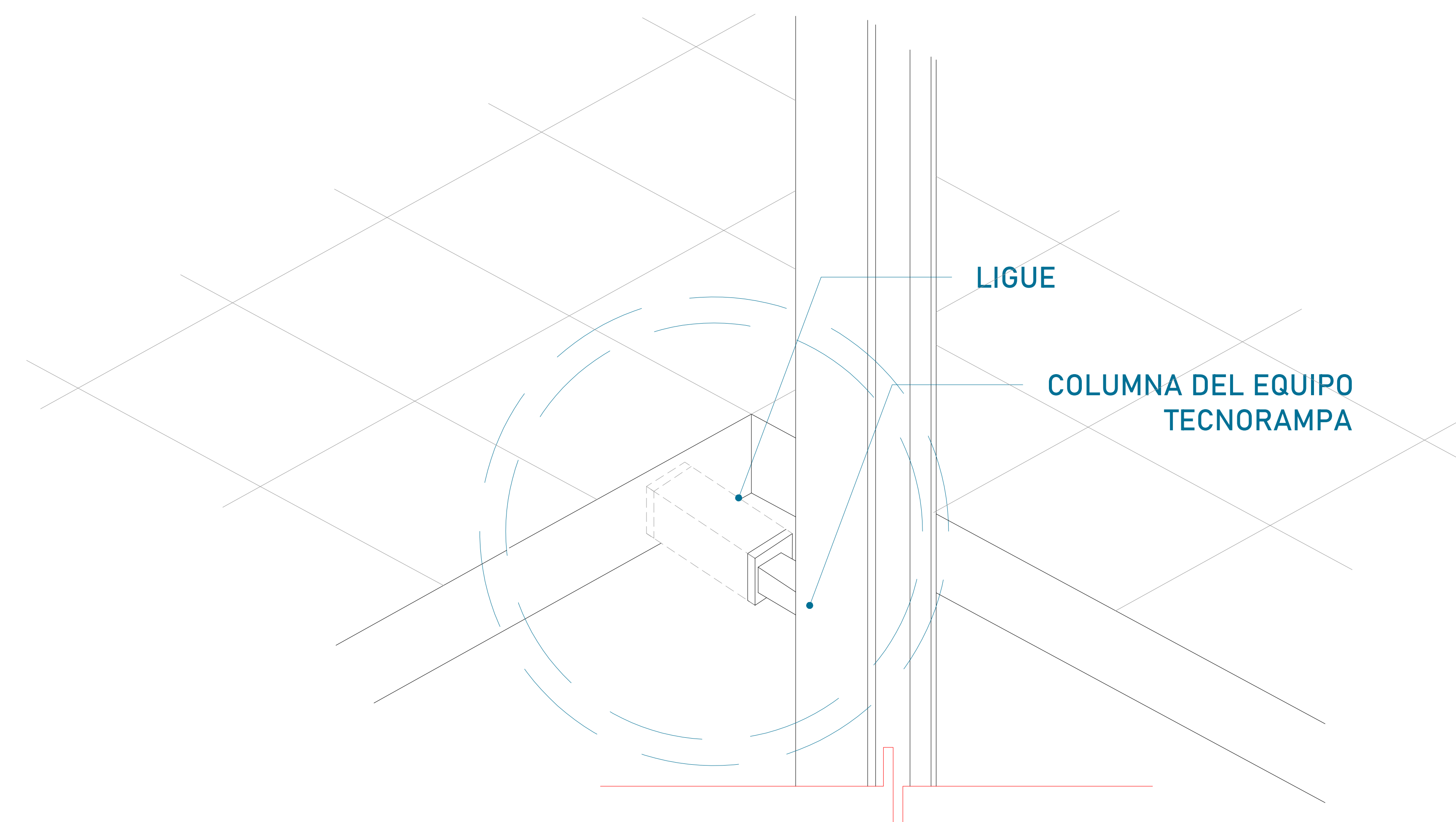

Las columnas del equipo Tecnorampa se ligan a distintas alturas por eso se solicitan los refuerzos, estos son puestos por el cliente.



UBICACION  
Carretera Federal México-Querétaro



NOTAS GENERALES

TABLA DE MODIFICACIONES:

NO.	DESCRIPCION	FECHA
0	GUÍA MECÁNICA PRELIMINAR	09/02/2024
1	CAMBIAN ACCESOS	09/05/2024
2	SE ELIMINA ACCESO FRONTAL	29/05/2024
3	CAMBIA RECORRIDO Y ESTRUCTURA	04/07/2024

EMPRESA: **TecnoRampa**  
Ingeniería de Estructuras y Ascensores

RAZÓN SOCIAL: SCOTIABANK

VOBO: \_\_\_\_\_ VENDEDOR: LIC. LUIS FRANCISCO VILLA E.  
FECHA: 09/02/2024 ELEVADOR: \_\_\_\_\_

PLANO: ANCLAJE DEL ELEVADOR CLAVE: **A-4**



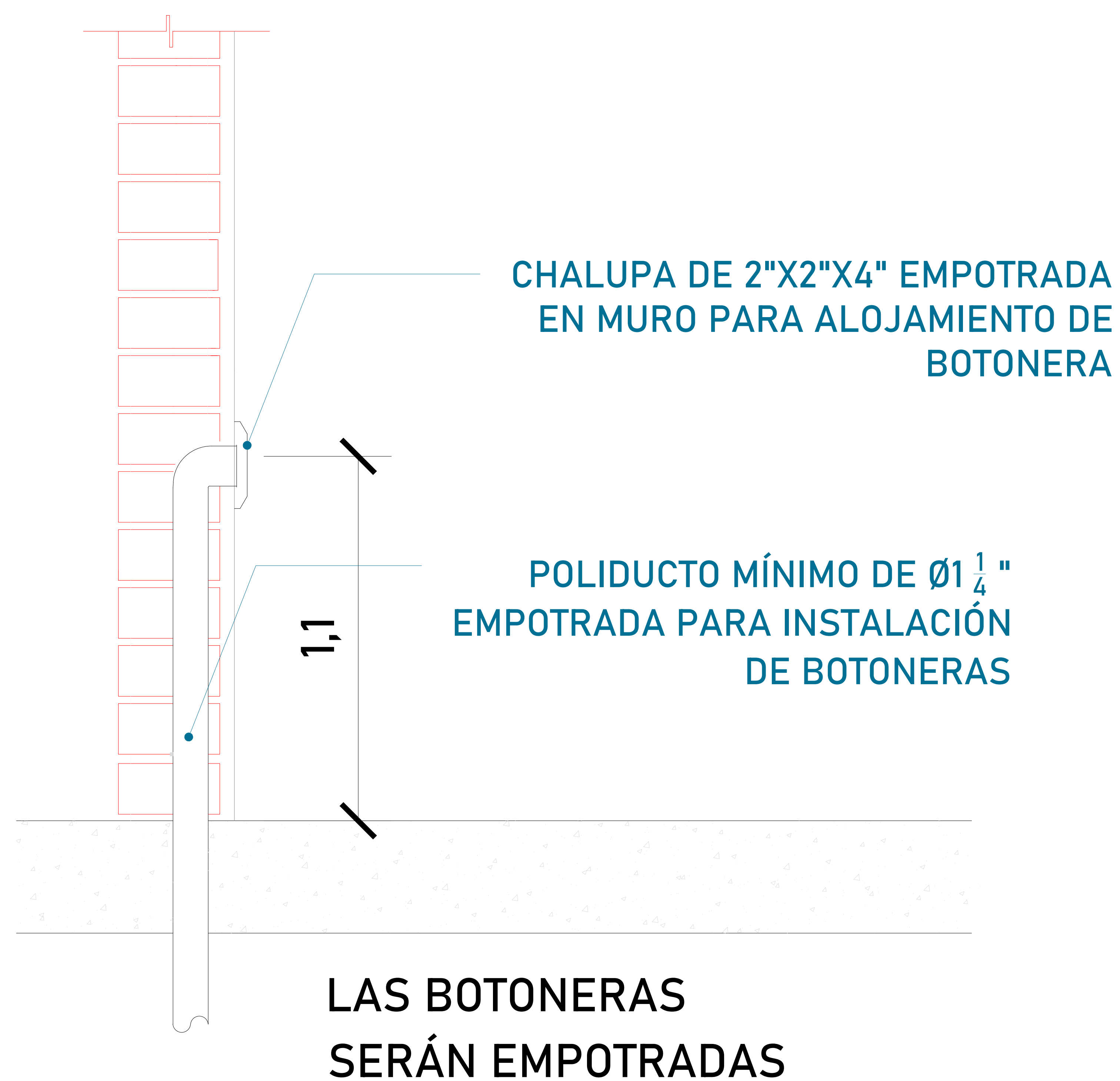

### BOTONERAS EMPOTRADAS

Para que las botoneras queden empotradas se solicita al cliente tener un poliducto de Ø1 1/4" por donde se quiere tener las botoneras de llamado del equipo Tecnorampa. Esta canalización rematan a la caja de control eléctrico (espacio designado para el motor del elevador)

TABLA DE CALIBRES	
CALIBRE	DISTANCIA
8 AWG	0-10M
6 AWG	11-15 M
- (CONTEMPLAR CALCULO)	16- EN ADELANTE



El motor del equipo Tecnorampa, debe estar protegido del polvo y agua o cualquier sustancia que pudiera contaminar el aceite por eso se solicita un nicho de 0.85mx0.65mx2.00m para su resguardo.

El cliente suministra, instala y energiza centro de carga con alimentación Bifásica a 220V, con neutro y tierra física, e interruptor termomagnético de 2 x 30 Amp exclusivo para el elevador, al igual que la canalización de botoneras, las cuales rematan a una caja registro, lo anterior y el centro de carga deberán colocarse en el área donde se ubique la unidad hidráulica y control eléctrico proporcionado por TECNORAMPA a no mayor de 5.00m del área del equipo. Por seguridad no deberá ser manipulado por personal no autorizado  
**Por seguridad no deberá ser manipulado por personal no autorizado**

DESCRIPCIÓN DE UNIDAD HIDRAULICA 3HP	
ALIMENTACION	220 VCA
NUMERO DE FASES	2
AMPERS DE CONSUMO	16
WATSS DE CONSUMO	2.2 KW
TIPO DE ACEITE	ISO 68
RANGO DE VARIACIÓN DE VOLTAGE	220 VAC +/- 5%

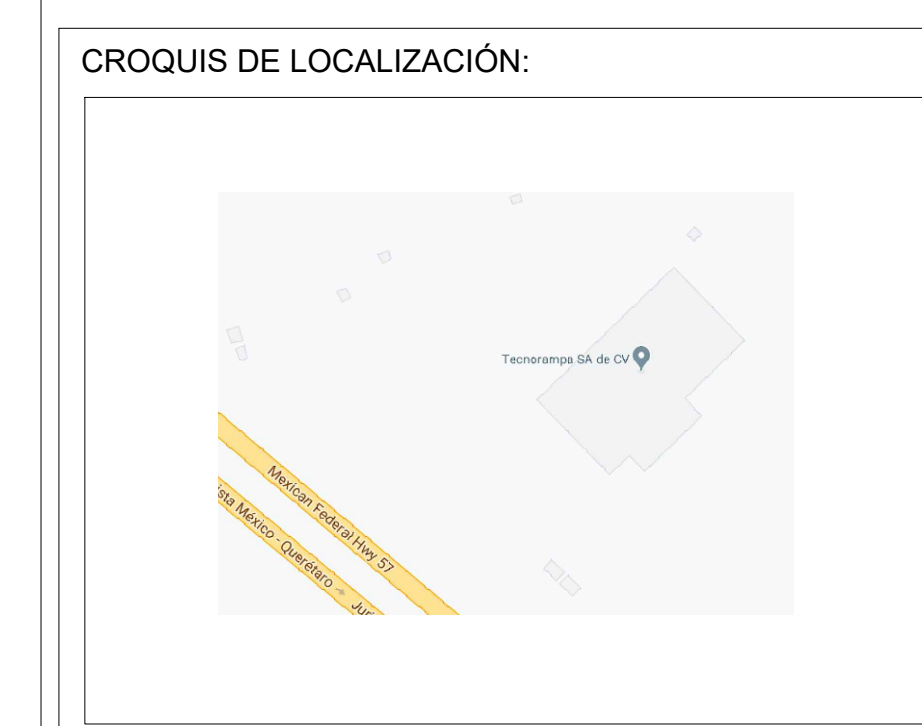

UBICACION  
Carretera Federal México-Querétaro

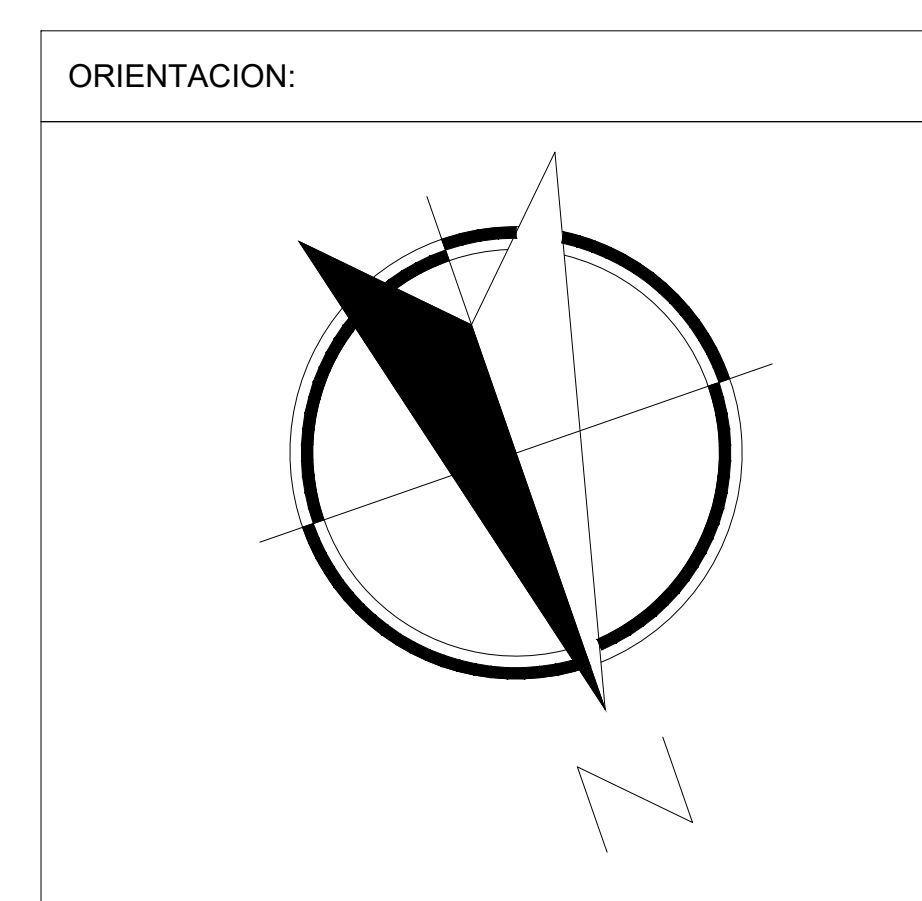

NOTAS GENERALES

TABLA DE MODIFICACIONES:		
NO.	DESCRIPCIÓN	FECHA
0	GUÍA MECÁNICA PRELIMINAR	09/02/2024
1	CAMBIA ACCESOS	09/05/2024
2	SE ELIMINA ACCESO FRONTAL	29/05/2024
3	CAMBIA RECORRIDO Y ESTRUCTURA	04/07/2024

EMPRESA: **TecnoRampa**  
ENERGÍA EN TECNOLOGÍA Y SERVICIOS

RAZÓN SOCIAL: SCOTIABANK

VOBO: VENDEDOR: LIC. LUIS FRANCISCO VILLA E.  
 FECHA: 09/02/2024 ELEVADOR: CLAVE: A-5

PLANO: ALIMENTACIÓN Y BOTONERAS

\*Al hacer caso omiso de las indicaciones ya dictadas y tenga alguna falla el equipo, Tecnorampa no se hará responsable de estas, además de que el año de garantía no tendría cobertura para estos daños.



El tubing que es la conexión del mecanismo del elevador a la Unidad Hidráulica, donde pasa el aceite. No tiene que tener una distancia máxima de 5.00m lineales.

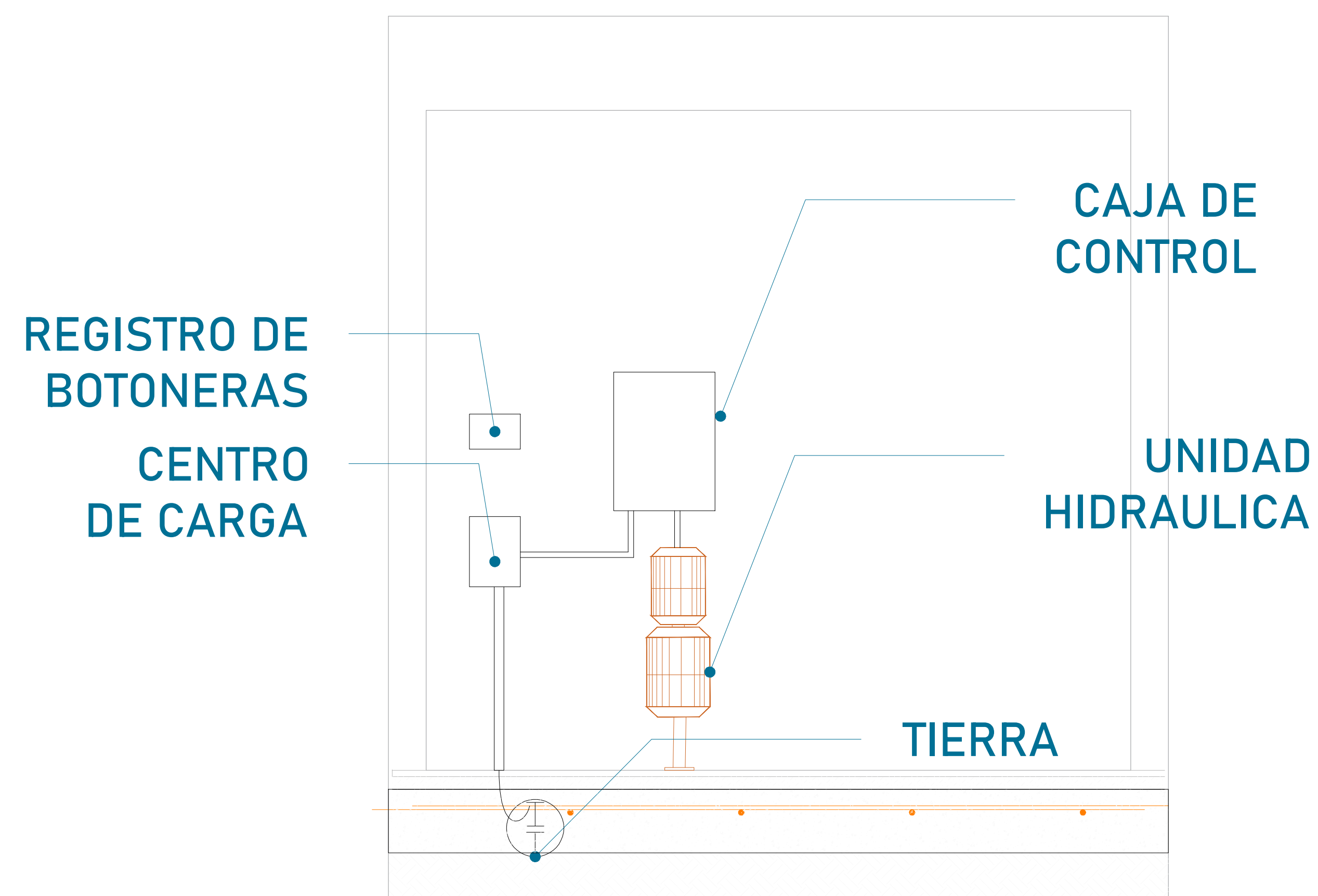

La imagen es solamente ilustrativa.

La Unidad Hidráulica va anclada, por medio de taquetes expansivos punta arpón de  $\frac{3}{4}$ " de ancho, por 5" de largo al firme de concreto donde se apoya.

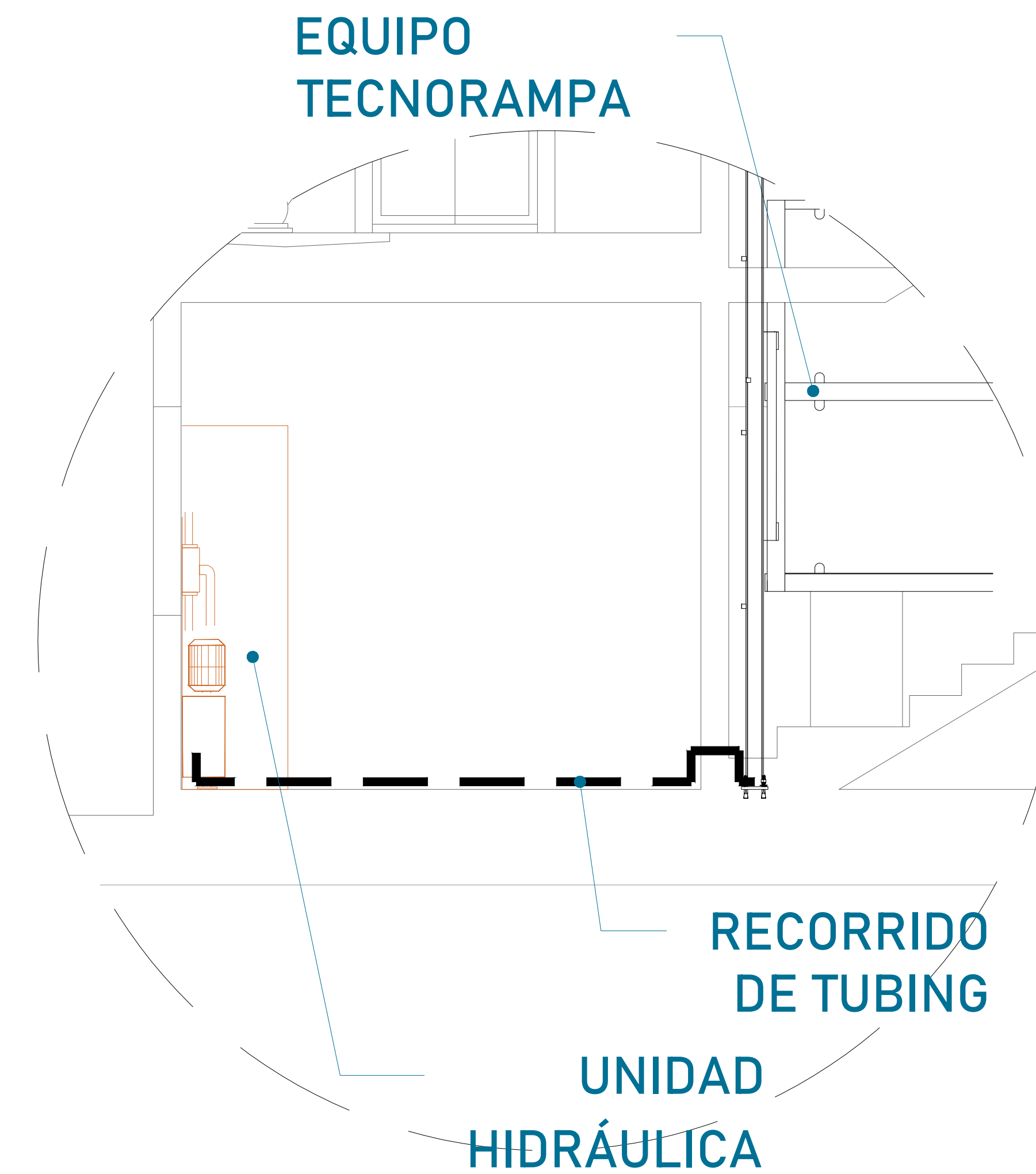
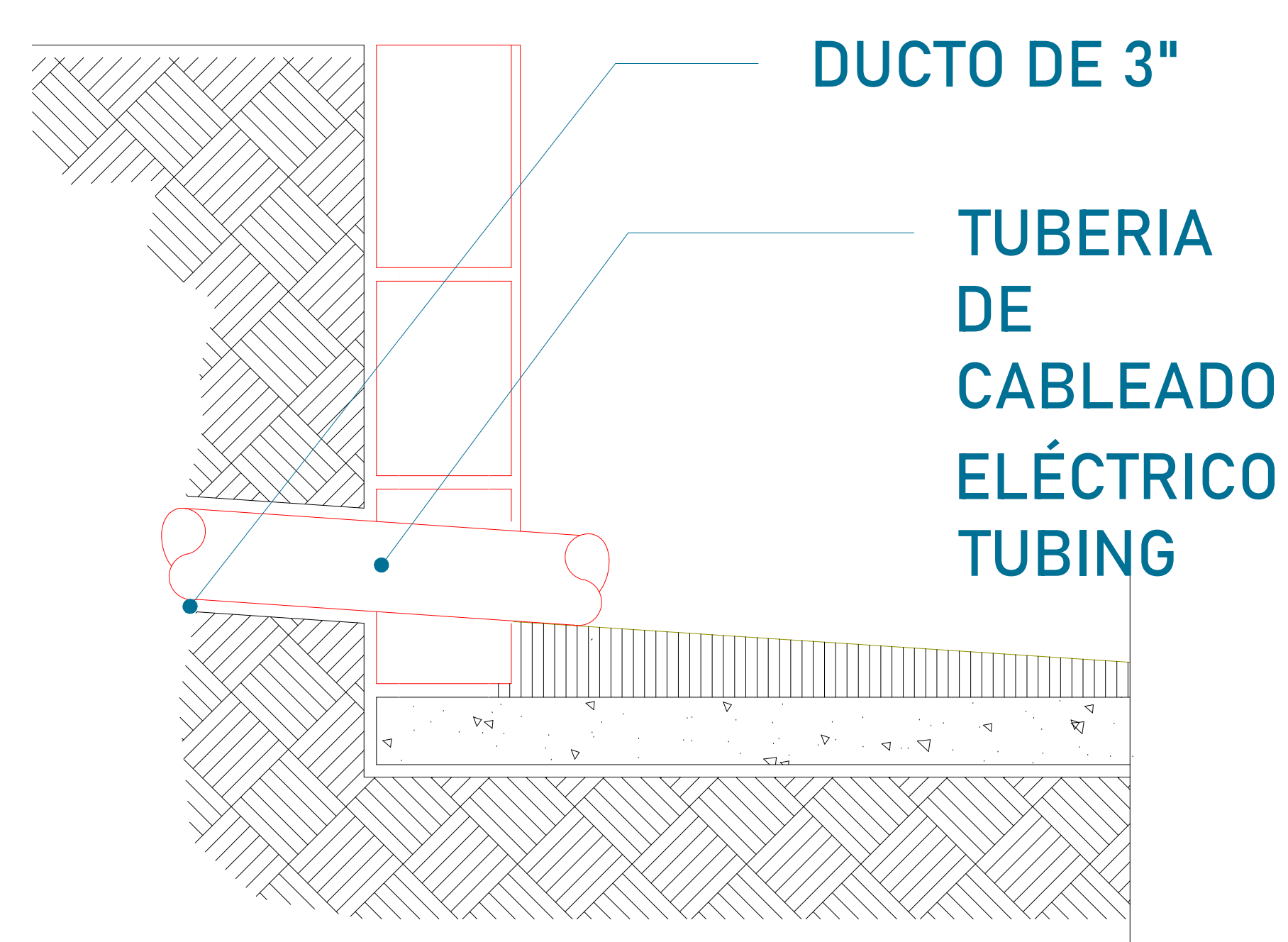

Para la alimentación del equipo se requiere una Unidad Hidráulica, se requiere que este motor este lo mas cerca posible del equipo, por lo tanto se solicita al cliente tener un ducto de 3" para poder pasar ahí el tubing y los cables para la botoneras

## PRECAUCIONES

- No operar el elevador cuando exista fuga de fluido hidráulico.
- Respetar las indicaciones sin sobrepasar su capacidad de peso 500kg.
- No operar el equipo, sin antes haber sido entregado por un personal asignado de la empresa Tecnorampa.
- No utilizar el elevador en casos de incendio.
- No operar el elevador en caso de que los cables de acero se encuentren deshilados.

## REQUISITOS DE INSTALACIÓN

- 1.- El foso estará en óptimas condiciones
  - a) No encharcamientos
  - b) No objetos ni materiales dentro
  - c) Acceso libre al area de instalación
- 2.- Se necesita energía a 220V, para conectar una maquina de soldar a 2 fases, capacidad de consumo de 60 Amp  
\*En dado caso de no contar con la alimentación, contacte a su vendedor para dar solución.
- 3.- La obra civil (foso y refuerzos) debera estar lista en la fecha programada de su instalación.
- 4.- Considerar el espacio de accesos y vanos en sitio para el acceso del equipo al lugar de su instalación

CROQUIS DE LOCALIZACIÓN:

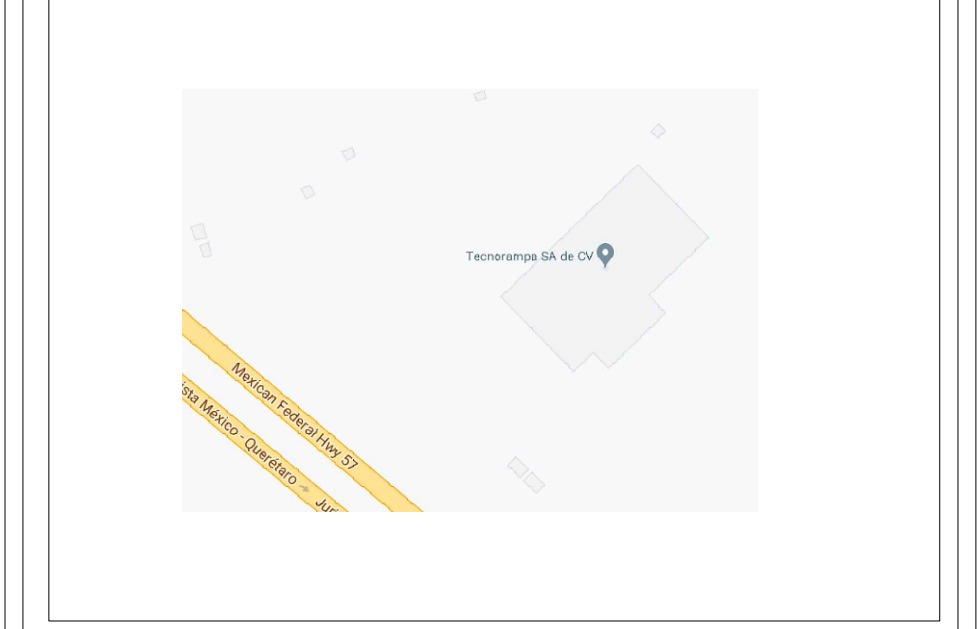

UBICACION

Carretera Federal México-Querétaro

ORIENTACION:

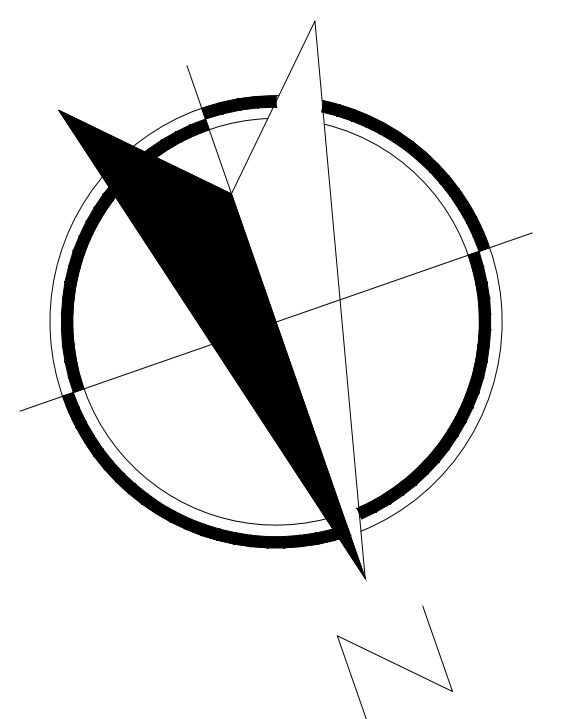

NOTAS GENERALES

TABLA DE MODIFICACIONES:

NO.	DESCRIPCIÓN	FECHA
0	GUÍA MECÁNICA PRELIMINAR	09/02/2024
1	CAMBIA ACCESOS	09/05/2024
2	SE ELIMINA ACCESO FRONTAL	29/05/2024
3	CAMBIA RECORRIDO Y ESTRUCTURA	04/07/2024

EMPRESA: **TecnoRampa**  
SOLUCIONES EN TECNORAMPA Y ACCESOS

RAZÓN SOCIAL:

SCOTIABANK

VOBO:

VENDEDOR:

LIC. LUIS FRANCISCO VILLA E.

FECHA:

09/02/2024

ELEVADOR:

CLAVE:

A-6

PLANO:

DUCTO Y COMPLEMENTOS