



DIRECCION:
AUTOPISTA
MEXICO-QUERETARO
KM 175+494 COLONIA
EL SAUZ BAJO

TEL: 01 427 272 40 41

DESCRIPCION DEL EQUIPO:

ELEVADOR: CREW V2

CARGA 500 KG

RECORRIDO: 3.20M

ESTACIONES: 2

VENDEDOR: ARQ. JESÚS ANTONIO BENITEZ

RAZON SOCIAL: NUTRIMENTOS
BALANCEADOS SA DE CV

NO. DE CLIENTE: 27462 - 25934

FECHA: 14/02/2024

FIRMA DE CONFORMIDAD DEL CLIENTE:

CONDICIONES DE ENVIO DEL EQUIPO

CABINA: DESARMADA

COLUMNAS: EN 2 PARTES

DIMENSIONES DE VANO:

COLOR DEL EQUIPO

CABINA: NEGRO

ACABADO: ACABADO ESPEJO, PTAS. SÓLIDAS

TIPO DE ALIMENTACION

UNIDAD HIDRÁULICA 7.2HP

TRIFASICA 220 VAC

TUBERIA: GRUESA

COMPLEMENTOS

- HOJAS SÓLIDAS
- BOTONERAS GHILDA CANALIZADAS POR TECNORAMPA
- EXTRACTOR
- BANCO DE BATERÍA
- FOCO INDICATIVO DE CORTE ENERGÉTICO

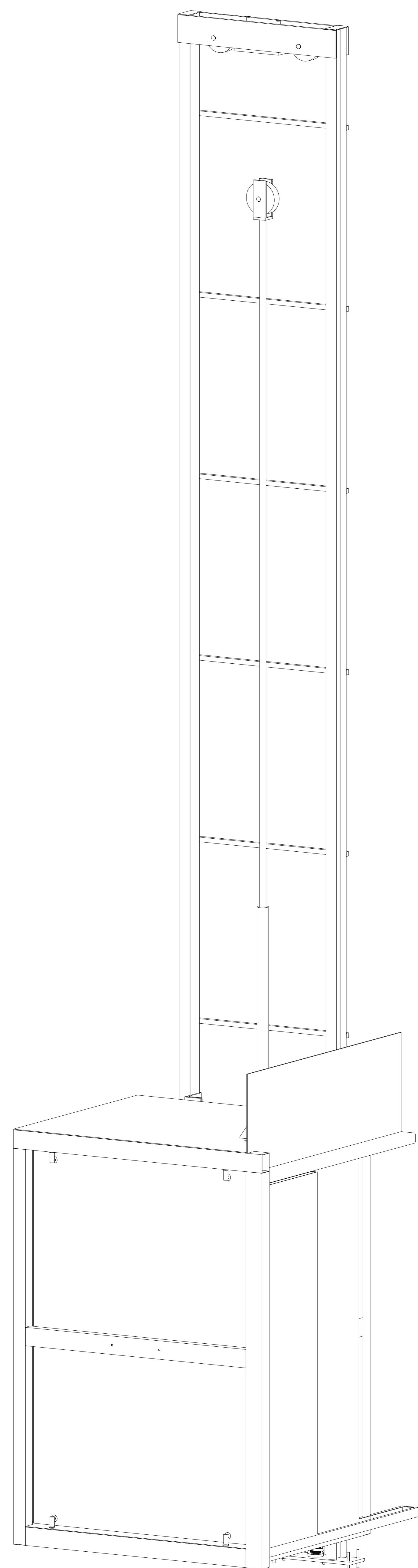

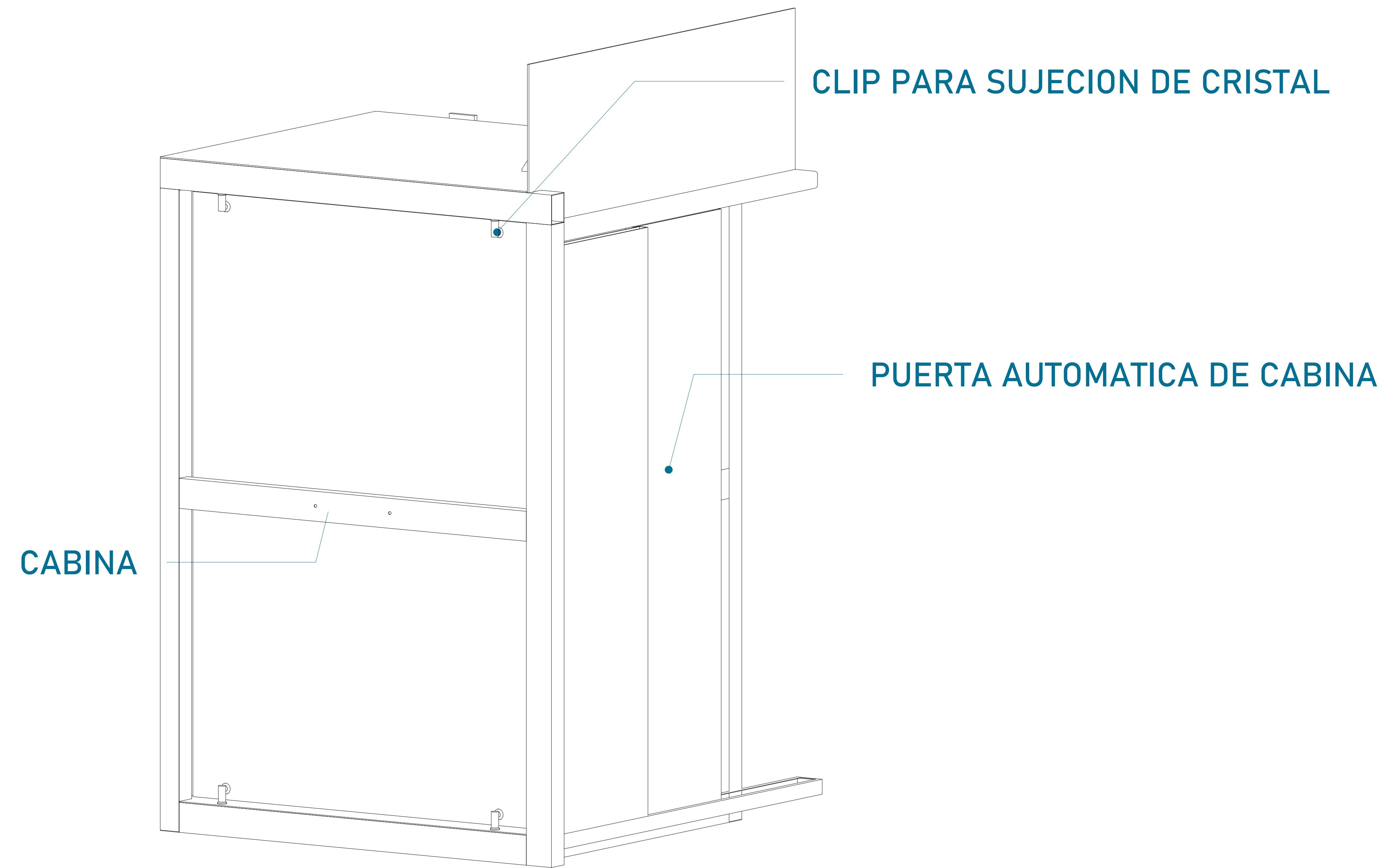

CABINA (VISTA EN ISOMETRICO)

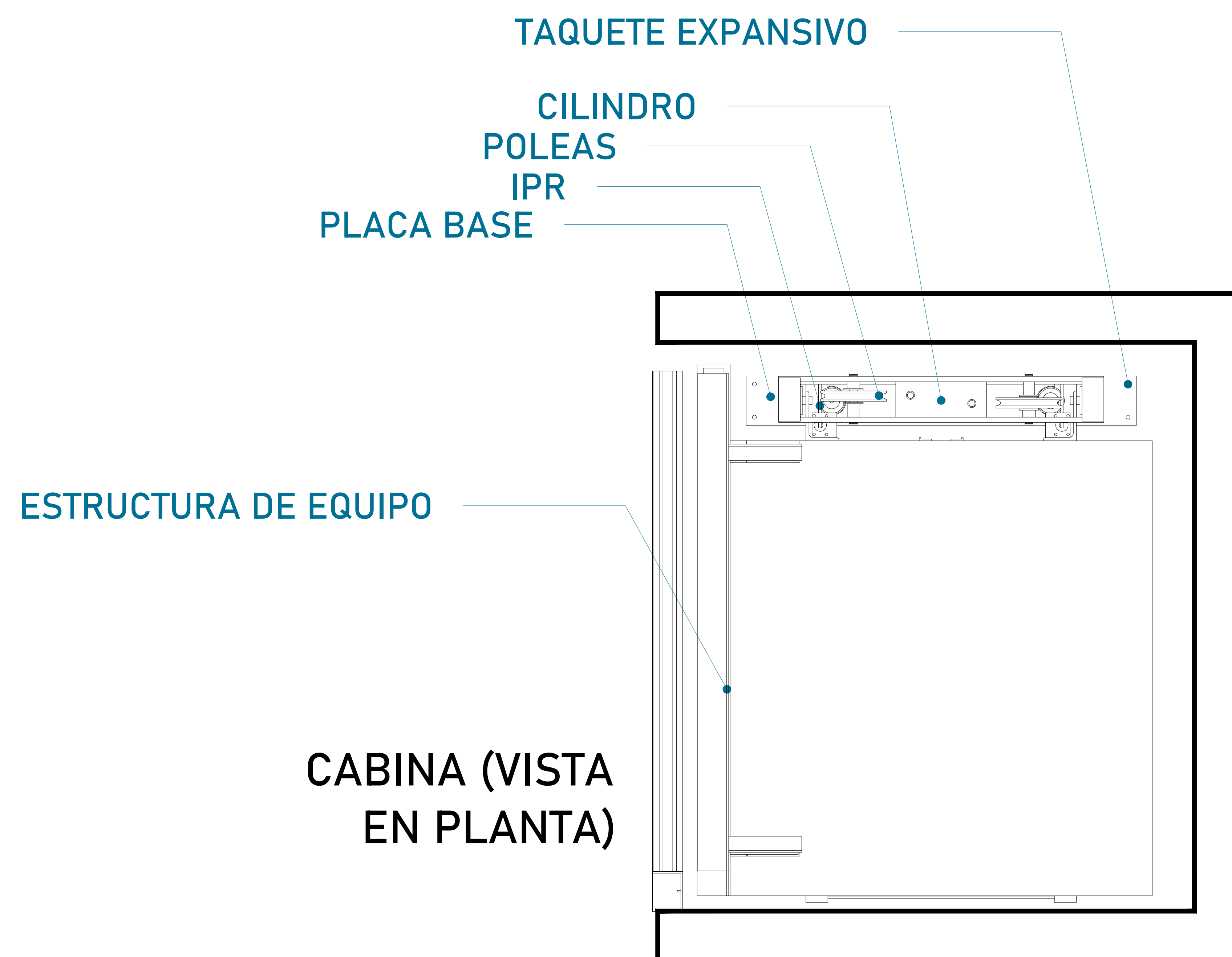

CABINA (VISTA EN PLANTA)

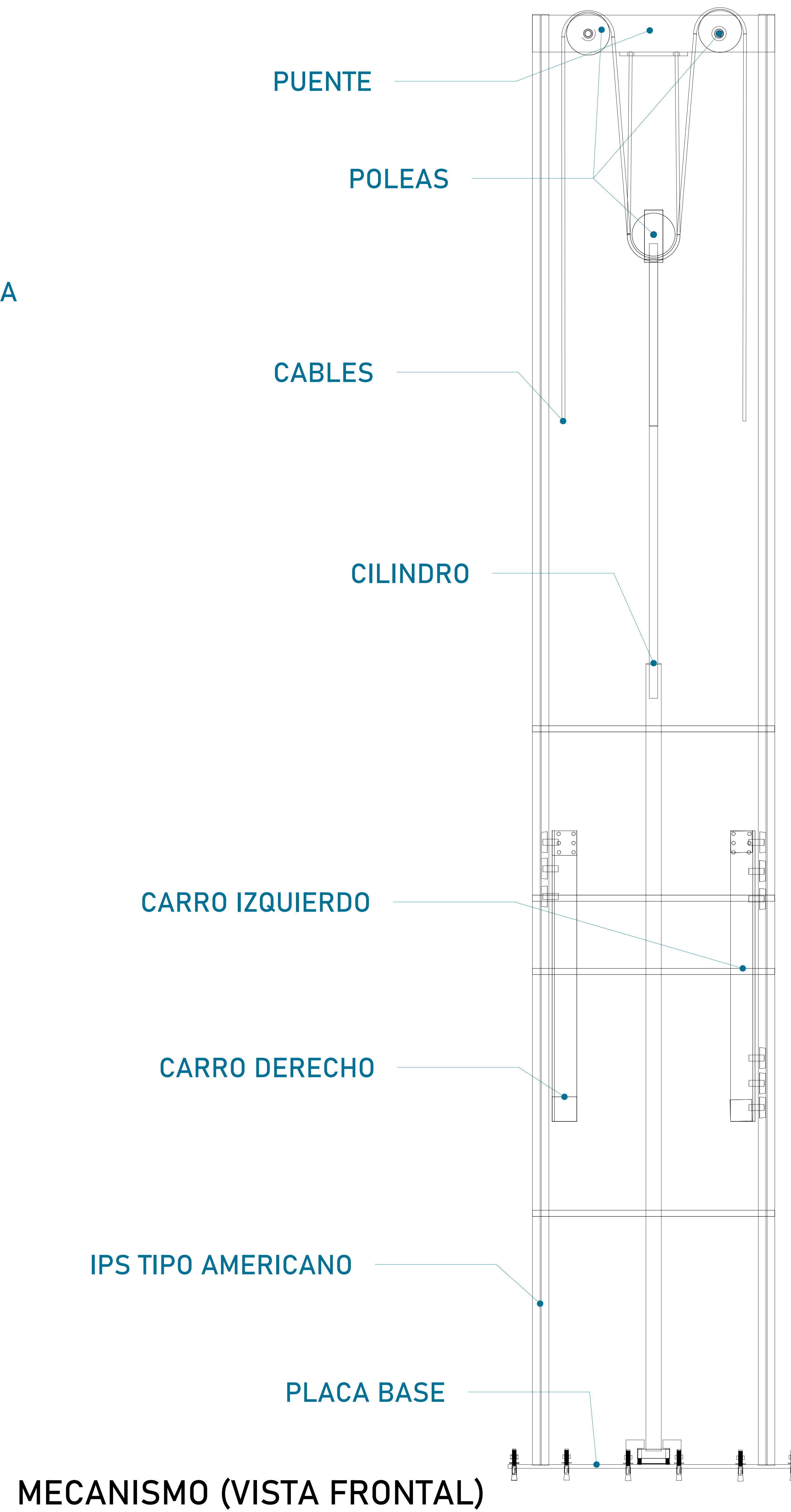

MECANISMO (VISTA FRONTAL)

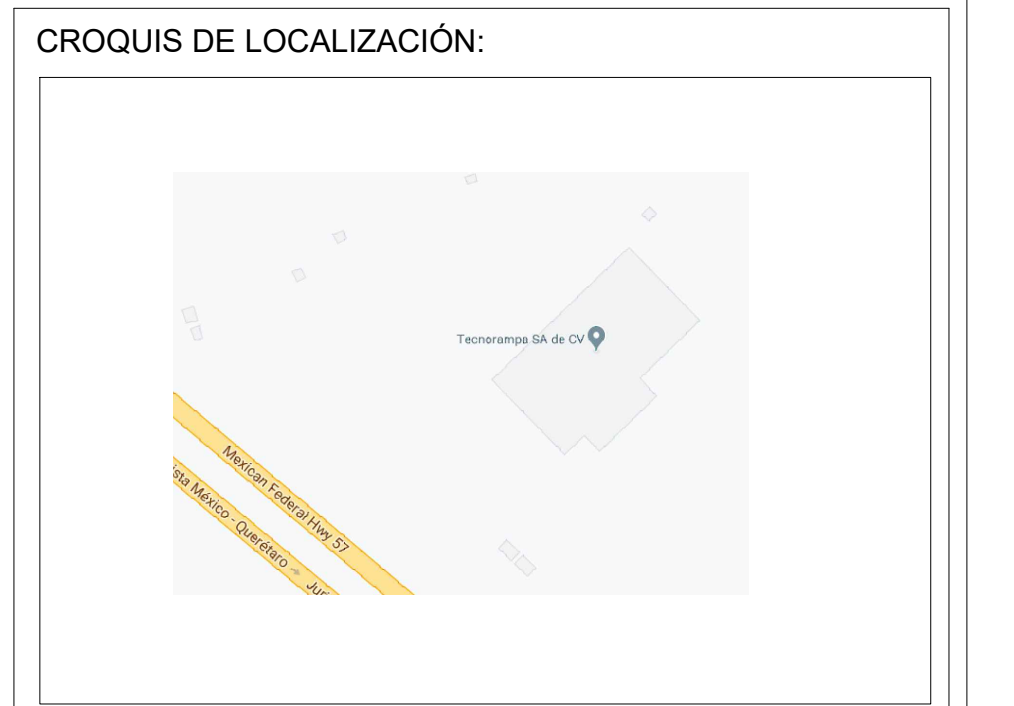

UBICACION
Carretera Federal México-Querétaro

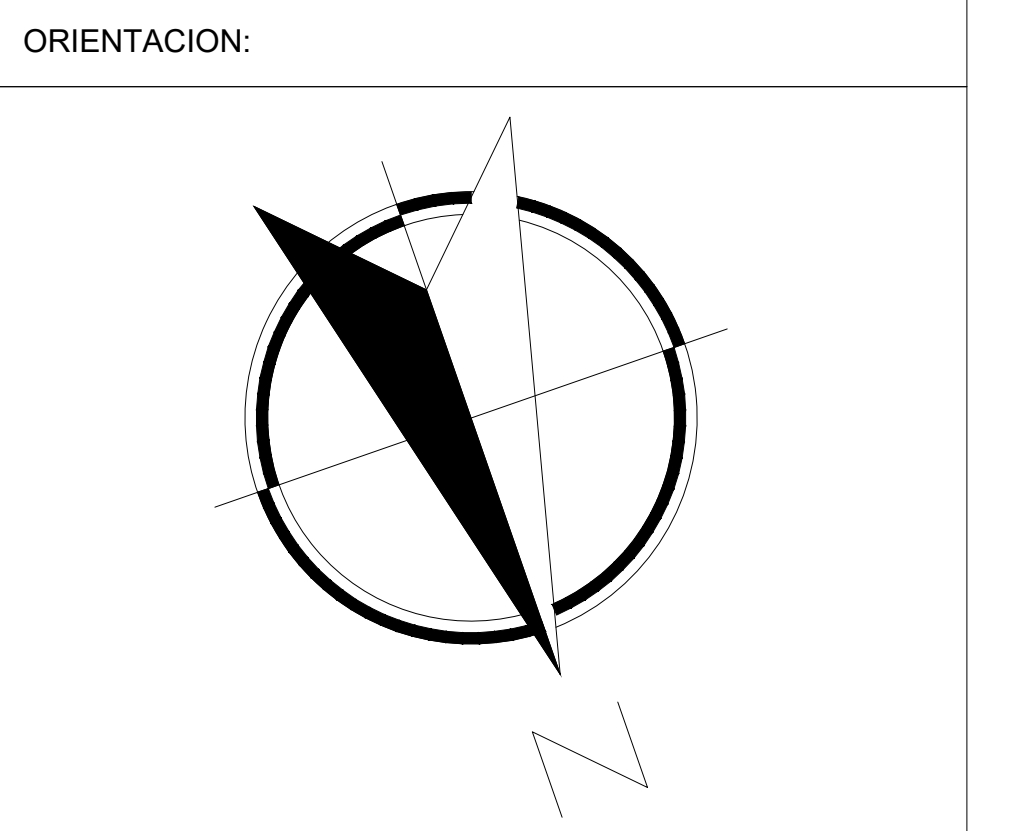

NOTAS GENERALES

TABLA DE MODIFICACIONES:

NO.	DESCRIPCION	FECHA
0	GUÍA MECÁNICA PRELIMINAR	04/02/2024
1	CAMBIA ANCLAJE	04/06/2024
2	SE DEFINEN COMPLEMENTOS	01/07/2024

EMPRESA: **TecnoRampa**
Energía en Tecnología y Servicios

RAZÓN SOCIAL: GRUPO LLO

VOBO: VENDEDOR: ARO, JESUS ANTONIO BENITEZ
FECHA: 14/02/2024 ELEVADOR: CREM 12

PLANO: DESCRIPCIÓN DE PARTES CLAVE: A-1

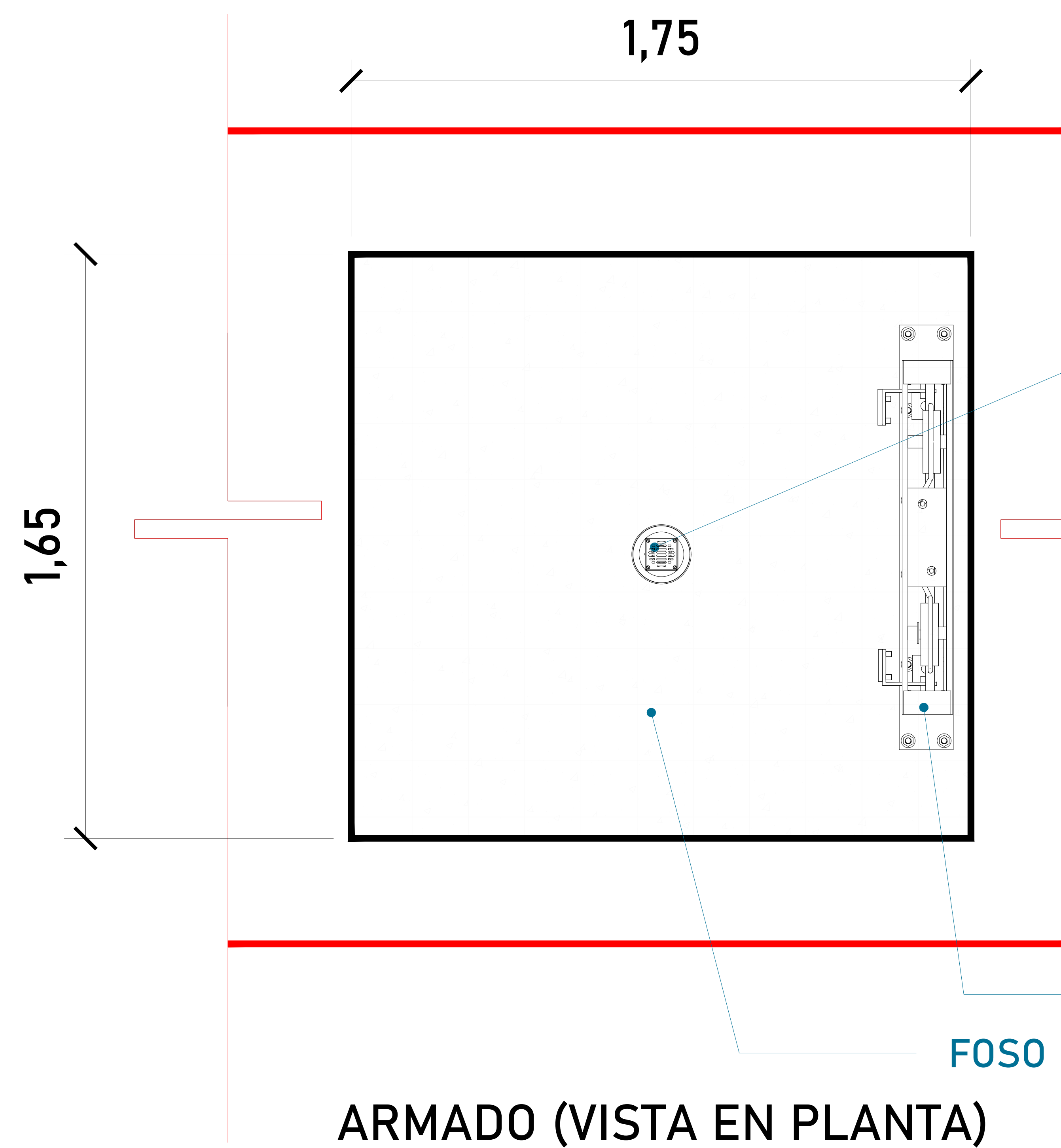

Firme de concreto armado con una resistencia de $F'C = 250 \text{ kg/cm}^2$.
Espesor de firme de concreto 15cm

Por motivos de seguridad ante posibles acumulaciones de agua se recomienda la instalación de una salida de drenaje (coladera)

ALTURA DE COLUMNAS	
Foso	0.30m
Recorrido	3.20m
Sobre paso	3.00m
Total	6.50m

2DA ESTACION
N.P.T. +3.20M

MECANISMO

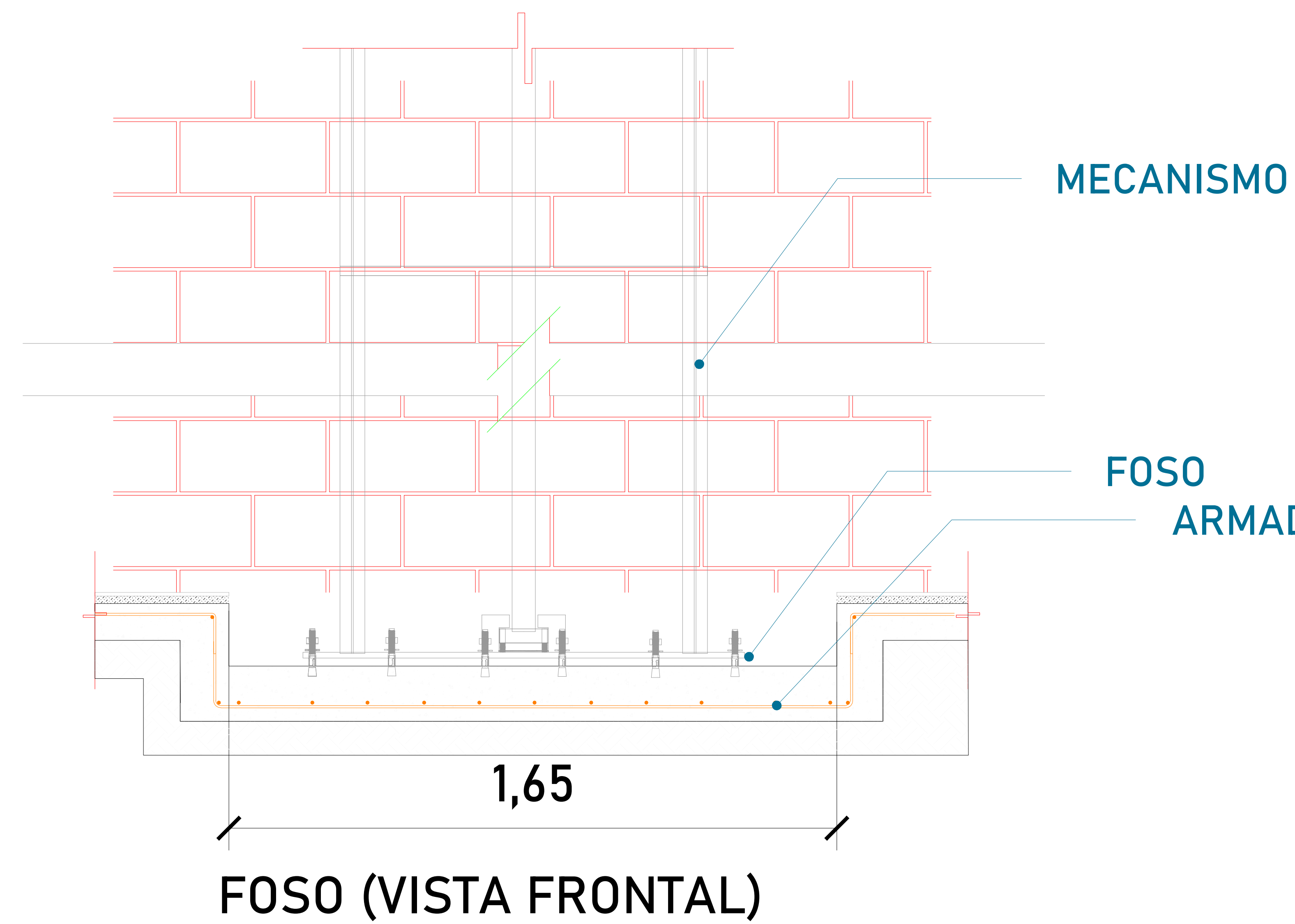

Las dimensiones del área para el elevador en este caso de 1.65m x 1.75m deberá de ser el mismo en todas las estaciones que tenga el sitio.

ARMADO DE CONCRETO

FOSO
ARMADO DE CONCRETO

ESPESOR DE FIRME DE CONCRETO ARMADO
RESISTENCIA DE $F'C = 250 \text{ KG/CM}^2$

N.P.T.
±0.00M

FOSO
N.P.T.
-0.35M

0,15

1,75
FOSO (VISTA LATERAL)

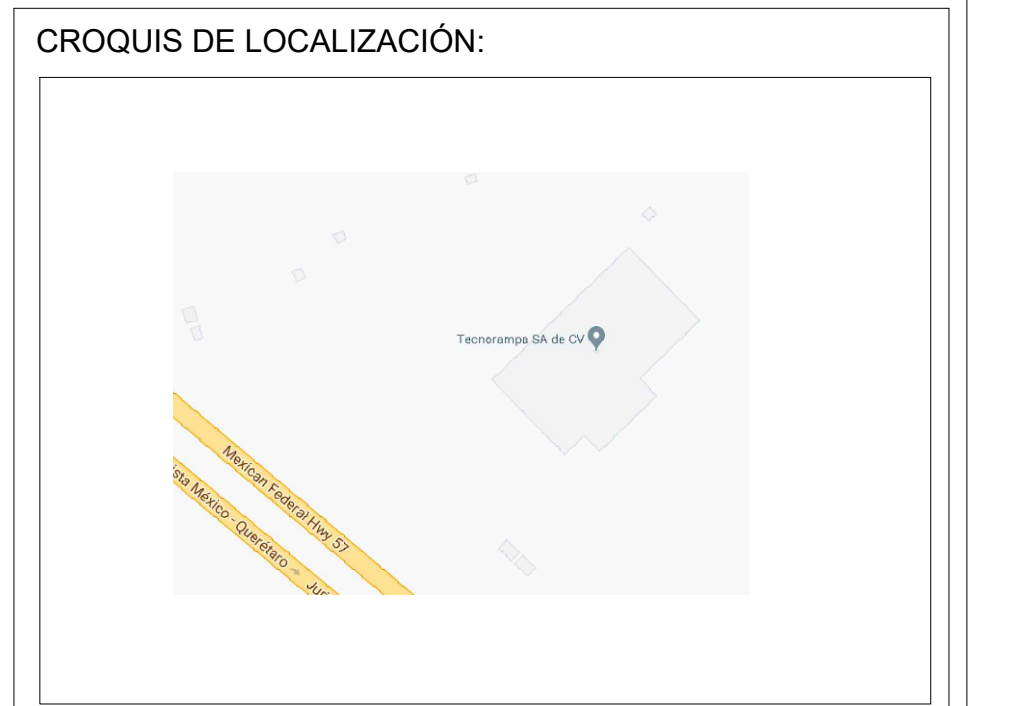

UBICACION
Carretera Federal México-Querétaro

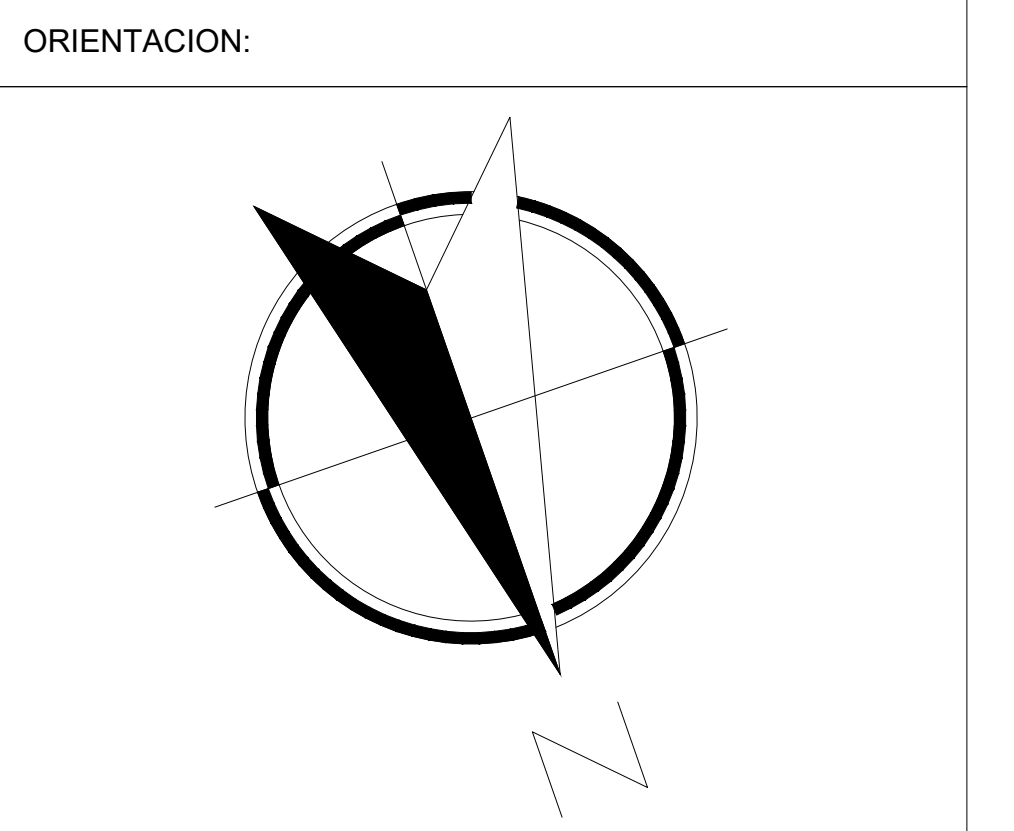

NOTAS GENERALES

TABLA DE MODIFICACIONES:			
NO.	FECHA	FECHA	FECHA
0	GUÍA MECÁNICA PRELIMINAR	04/02/2024	
1	CAMBIA ANCLAJE	04/06/2024	
2	SE DEFINEN COMPLEMENTOS	01/07/2024	

EMPRESA: **TecnoRampa**
SOLUCIONES EN CONSTRUCCIÓN Y MANTENIMIENTO

RAZÓN SOCIAL: GROPOLO

VOBO: VENDEDOR: ARO. JESUS ANTONIO BENITEZ

FECHA: 14/02/2024 ELEVADOR: CREM V2

PLANO: HUECO PARA EL ELEVADOR CLAVE: A-2

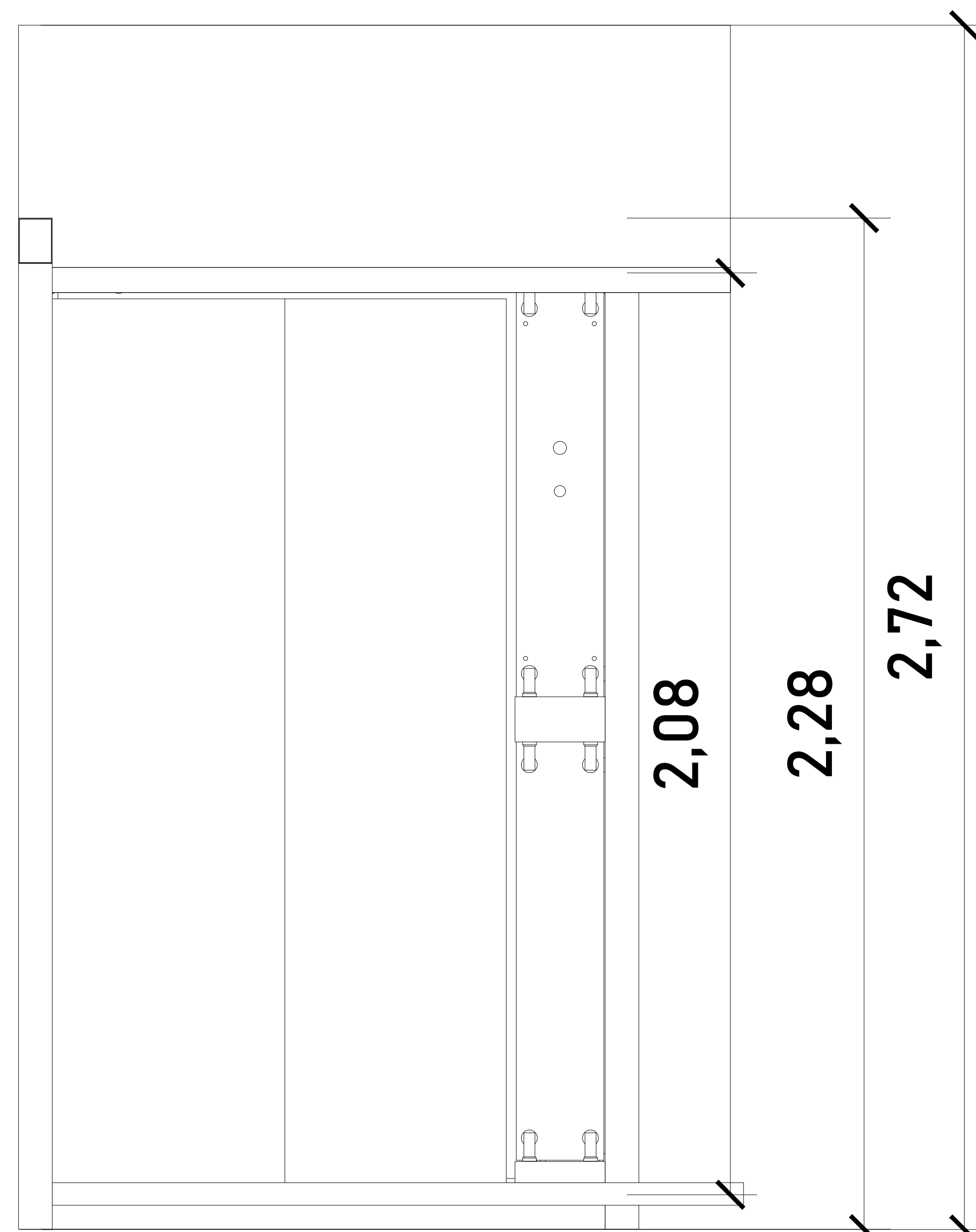

CABINA (VISTA EN FRONTAL)

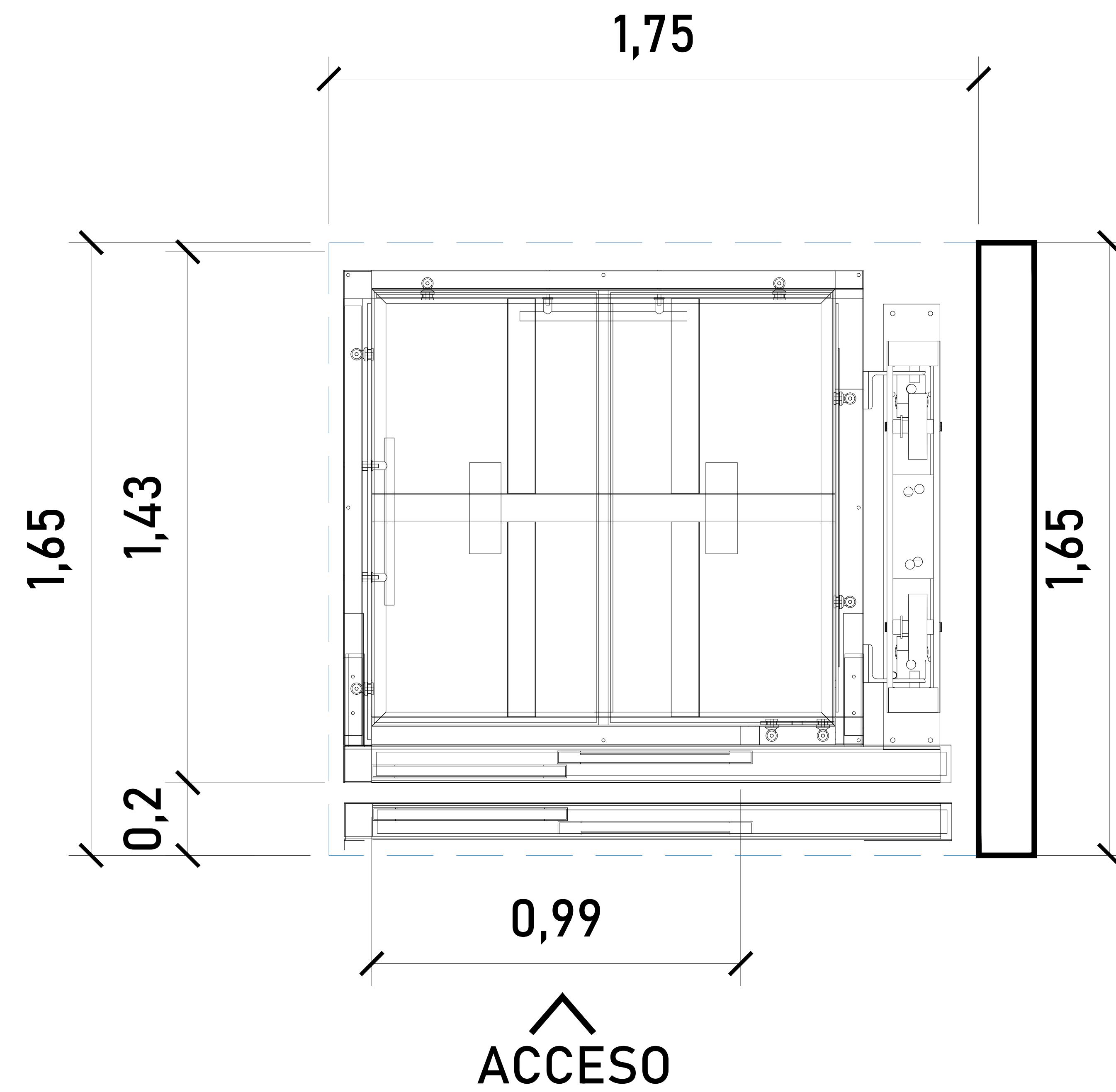

ACCESO

DIMENSIONES DE ACCESO	
DIMENSIÓN DE PUERTA	1.02 M
DIMENSIÓN DE ACCESO LIBRE	0.99 M

ALTURAS DEL EQUIPO:	
ALTURA INT. DE CABINA	2.08 M
ALTURA DE CABINA	2.28 M
ALTURA TOTAL DE EQUIPO	2.72 M

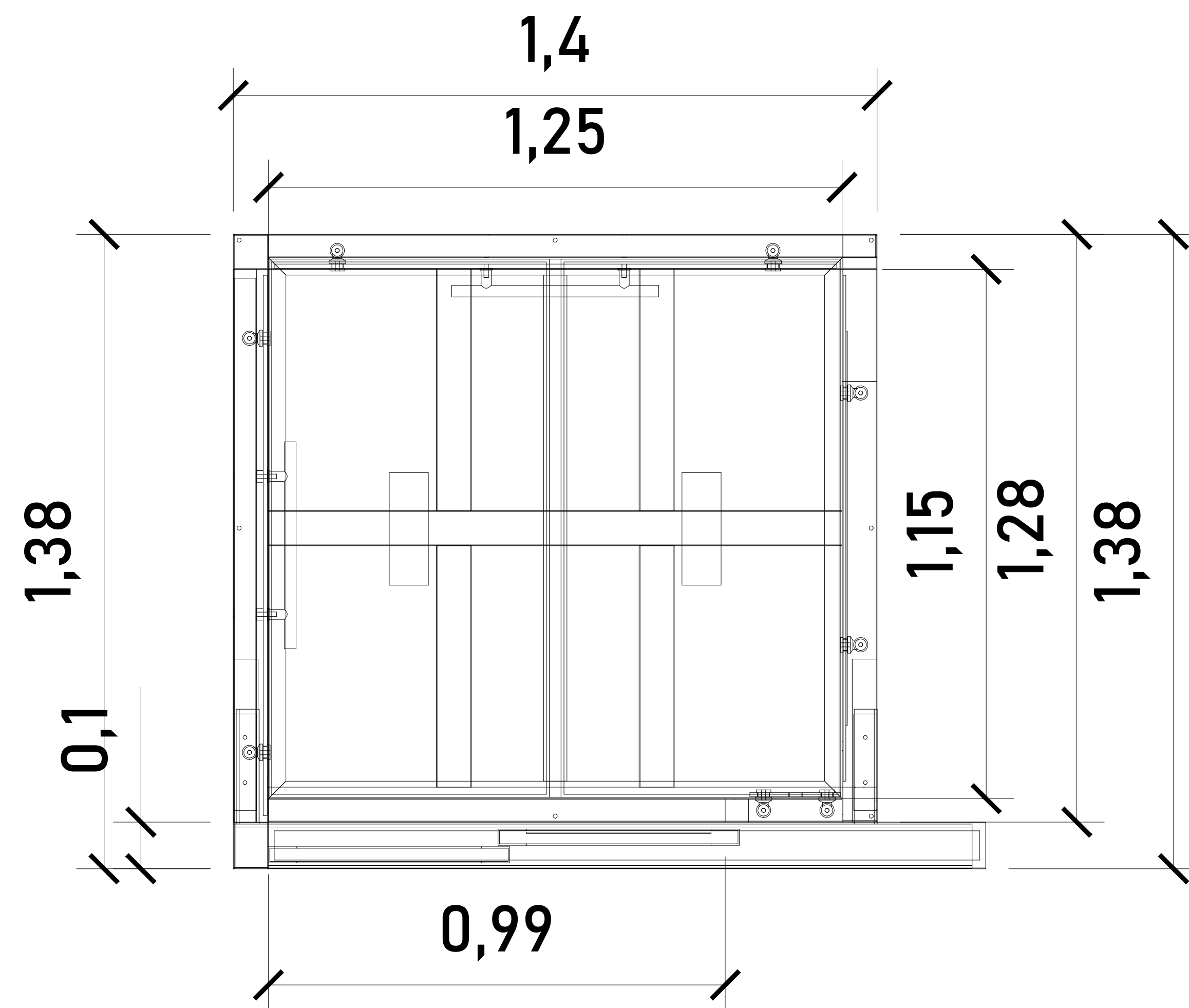

CABINA (VISTA EN PLANTA)

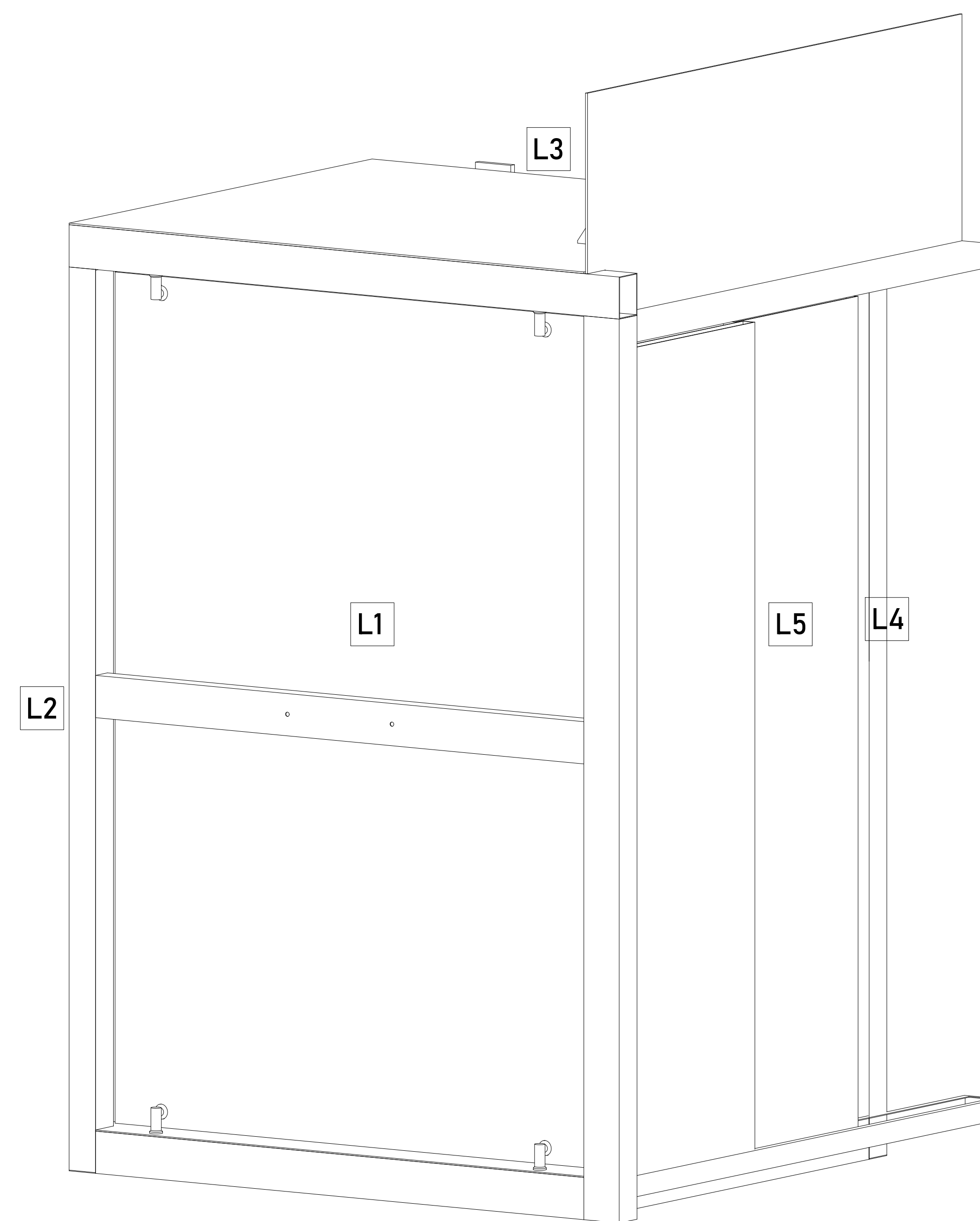

ACABADOS

ACABADOS DEL EQUIPO:

L1	CRISTAL ACABADO ESPEJO
L2	CRISTAL ACABADO ESPEJO
L3	CRISTAL ACABADO ESPEJO
L4	CRISTAL ACABADO ESPEJO
L5	HOJAS PUERTA: SÓLIDAS

CROQUIS DE LOCALIZACIÓN:

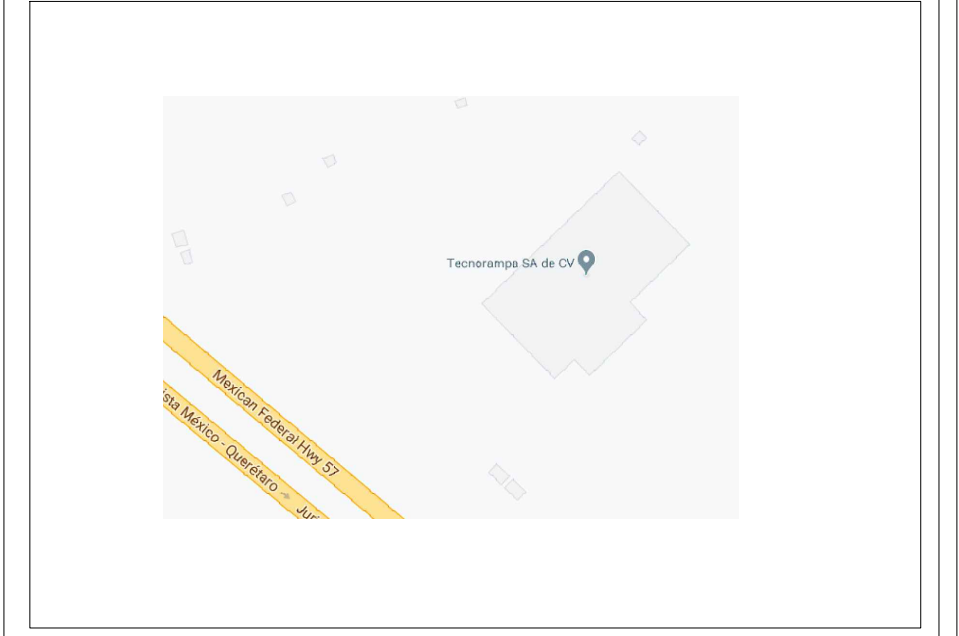

UBICACION
Carretera Federal México-Querétaro

ORIENTACION:

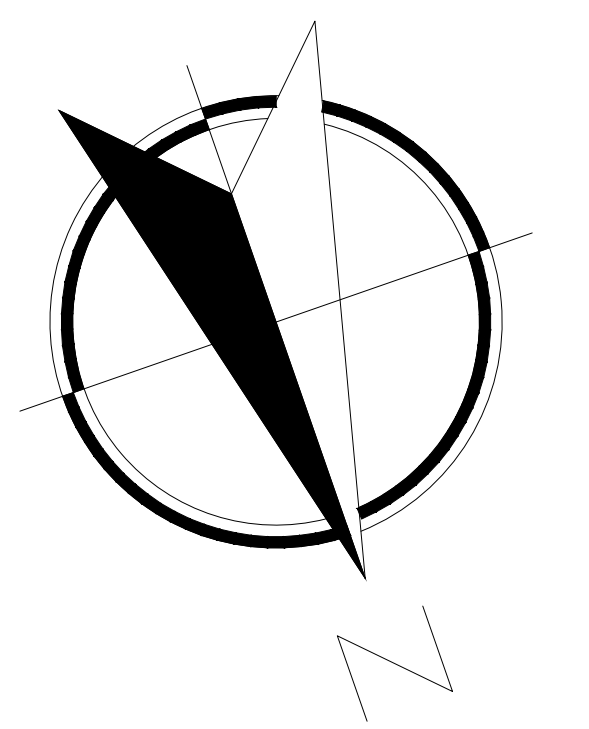

NOTAS GENERALES

TABLA DE MODIFICACIONES:

NO.	FECHA	FECHA
0	GUÍA MECÁNICA PRELIMINAR	04/02/2024
1	CAMBIA ANCLAJE	04/06/2024
2	SE DEFINEN COMPLEMENTOS	01/07/2024

EMPRESA: **TecnoRampa**
Energía en Tecnología y Servicios

RAZÓN SOCIAL:
GRUPULLO

VENDEDOR:
ARO, JESUS ANTONIO BENITEZ

FECHA:
14/02/2024

ELEVADOR:
CREM 12

PLANO:
DIMENSIONES DE EQUIPO

CLAVE:
A-3

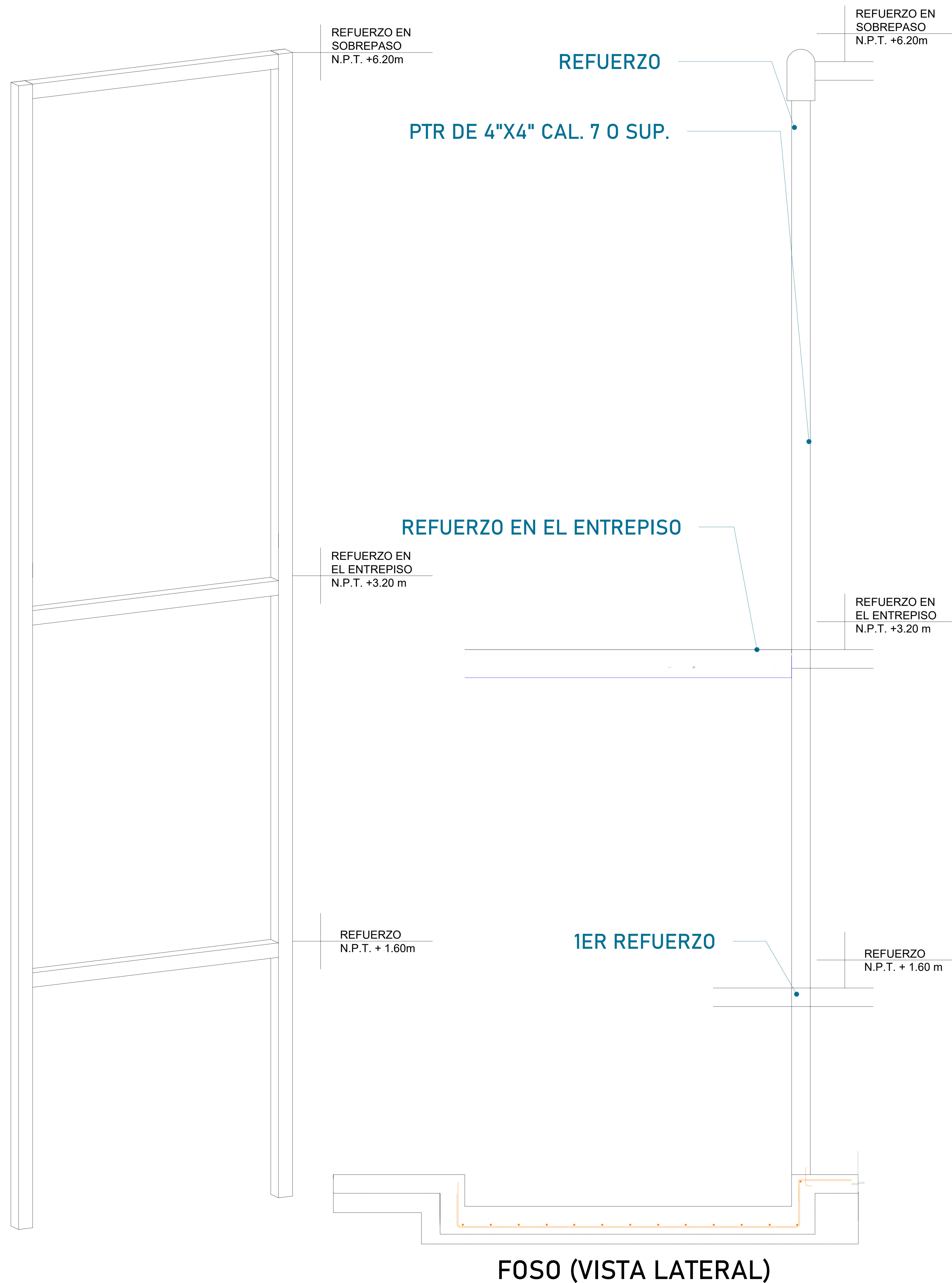

Para la estabilidad del equipo Tecnorampa debera ser anclado aun cierto numero de refuerzos estos serán de acuerdo al recorrido del equipo y a los distintos niveles que se tengan.

Para anclar se solicita una cadena de concreto ($f'c=250 \text{ kg/cm}^2$) o una viga de acero, ambas minimo de 15 cm.

En la ultima estación nuestras columnas tienen un sobrepaso de 3.00m por lo tanto se solicita un refuerzo a esa altura.

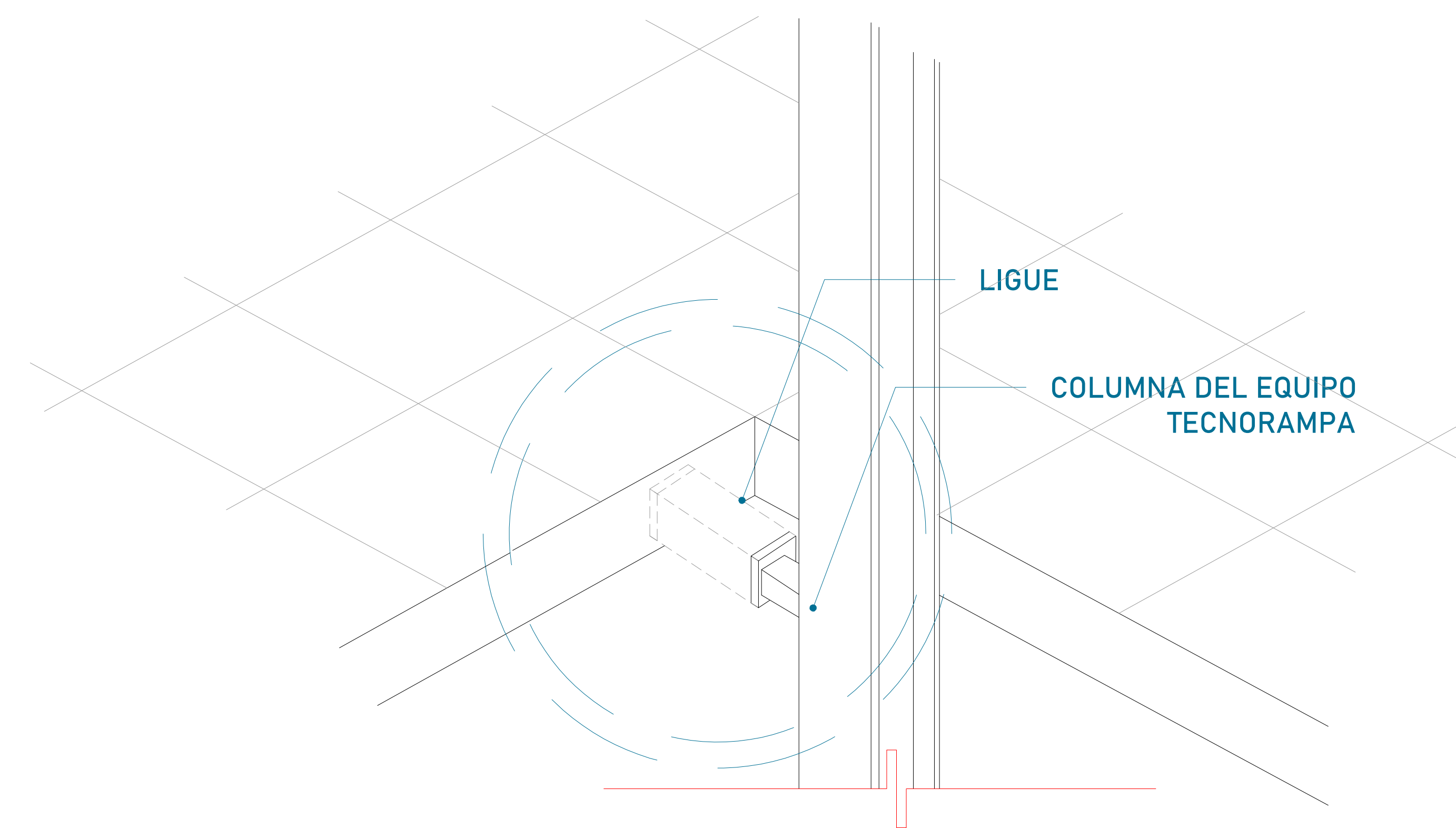

Las columnas del equipo Tecnorampa se ligan a distintas alturas por eso se solicitan los refuerzos, estos son puestos por el cliente.

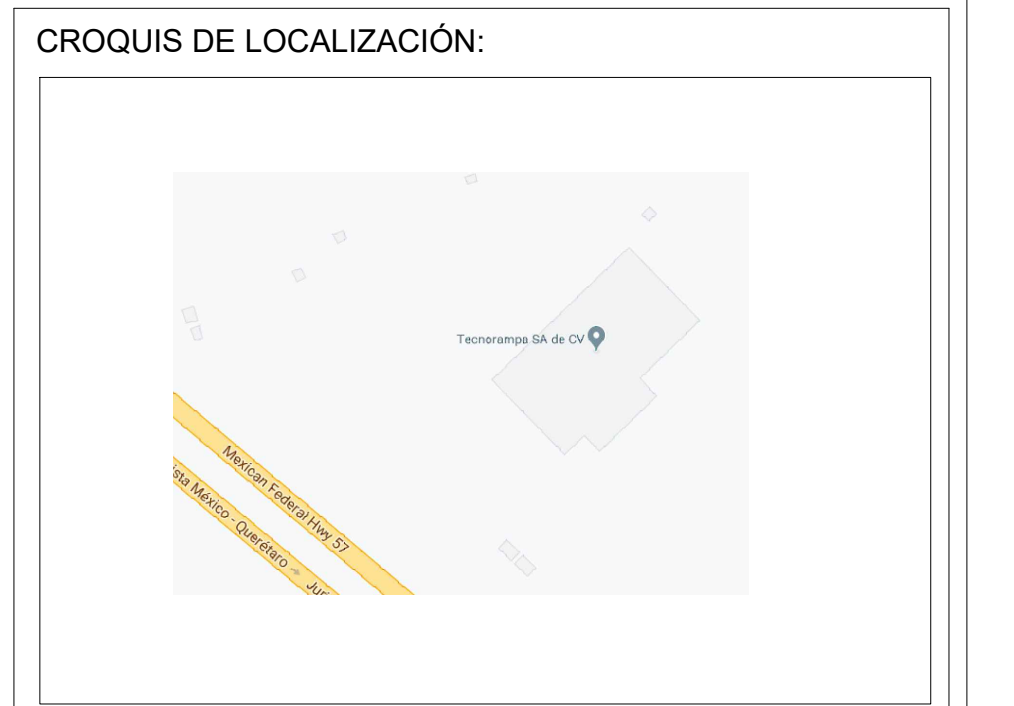

UBICACION
Carretera Federal México-Querétaro

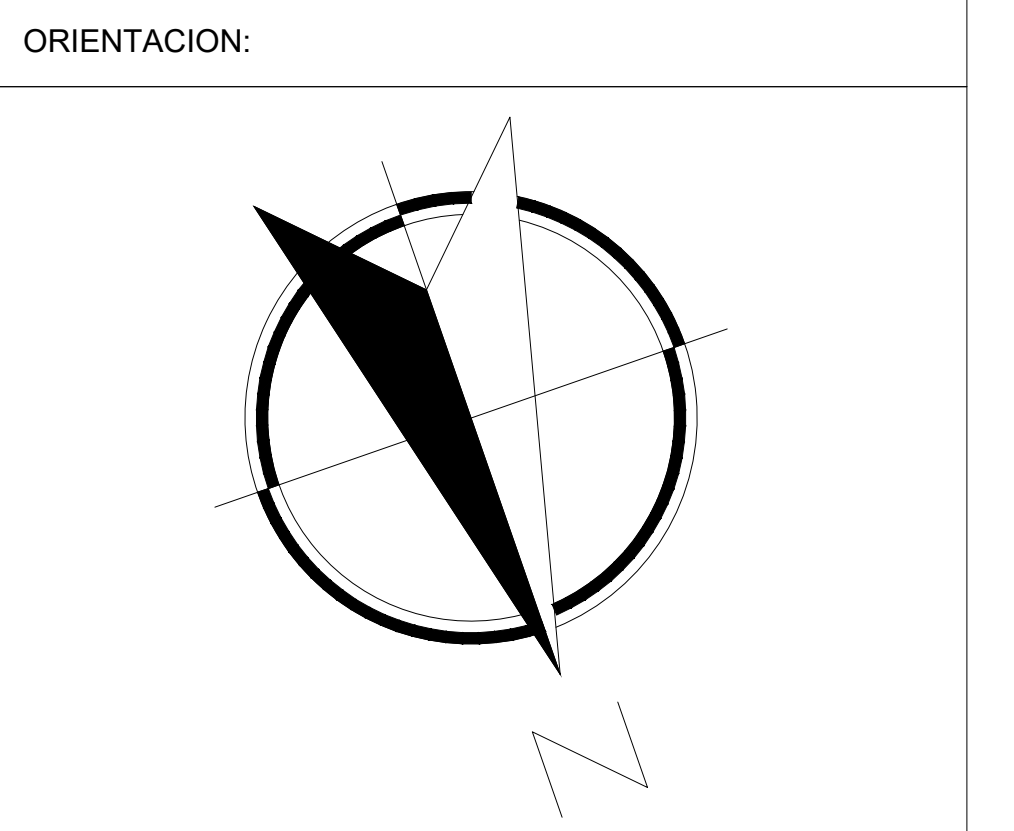

NOTAS GENERALES

TABLA DE MODIFICACIONES:

NO.	FECHA	FECHA
0	GUÍA MECÁNICA PRELIMINAR	04/02/2024
1	CAMBIA ANCLAJE	04/06/2024
2	SE DEFINEN COMPLEMENTOS	01/07/2024

EMPRESA: **TecnoRampa**
ENERGÍA EN TECNOLOGÍA Y SERVICIOS

RAZÓN SOCIAL: **GRUPO S.A. DE C.V.**

VOBO: **ARO, JESUS ANTONIO BENITEZ**

FECHA: **14/02/2024**

ELEVADOR: **CREM 12**

PLANO: **ANCLAJE DEL ELEVADOR**

CLAVE: **A-4**

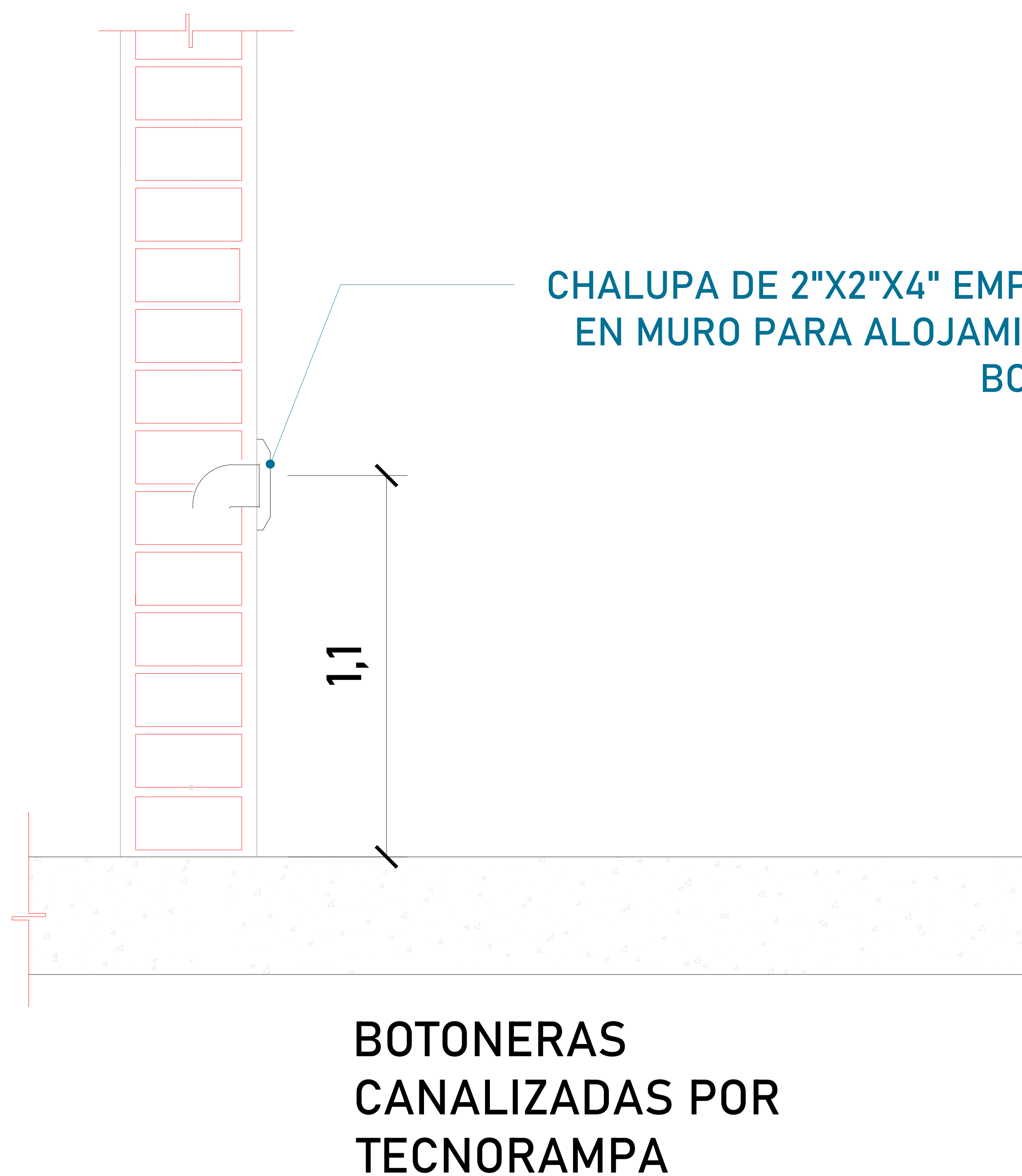

CHALUPA DE 2"X2"X4" EMPOTRADA EN MURO PARA ALOJAMIENTO DE BOTONERA

BOTONERAS CANALIZADAS POR TECNORAMPA

TABLA DE CALIBRES	
CALIBRE	DISTANCIA
8 AWG	0-10M
6 AWG	11-15 M
- (CONTEMPLAR CALCULO)	16- EN ADELANTE

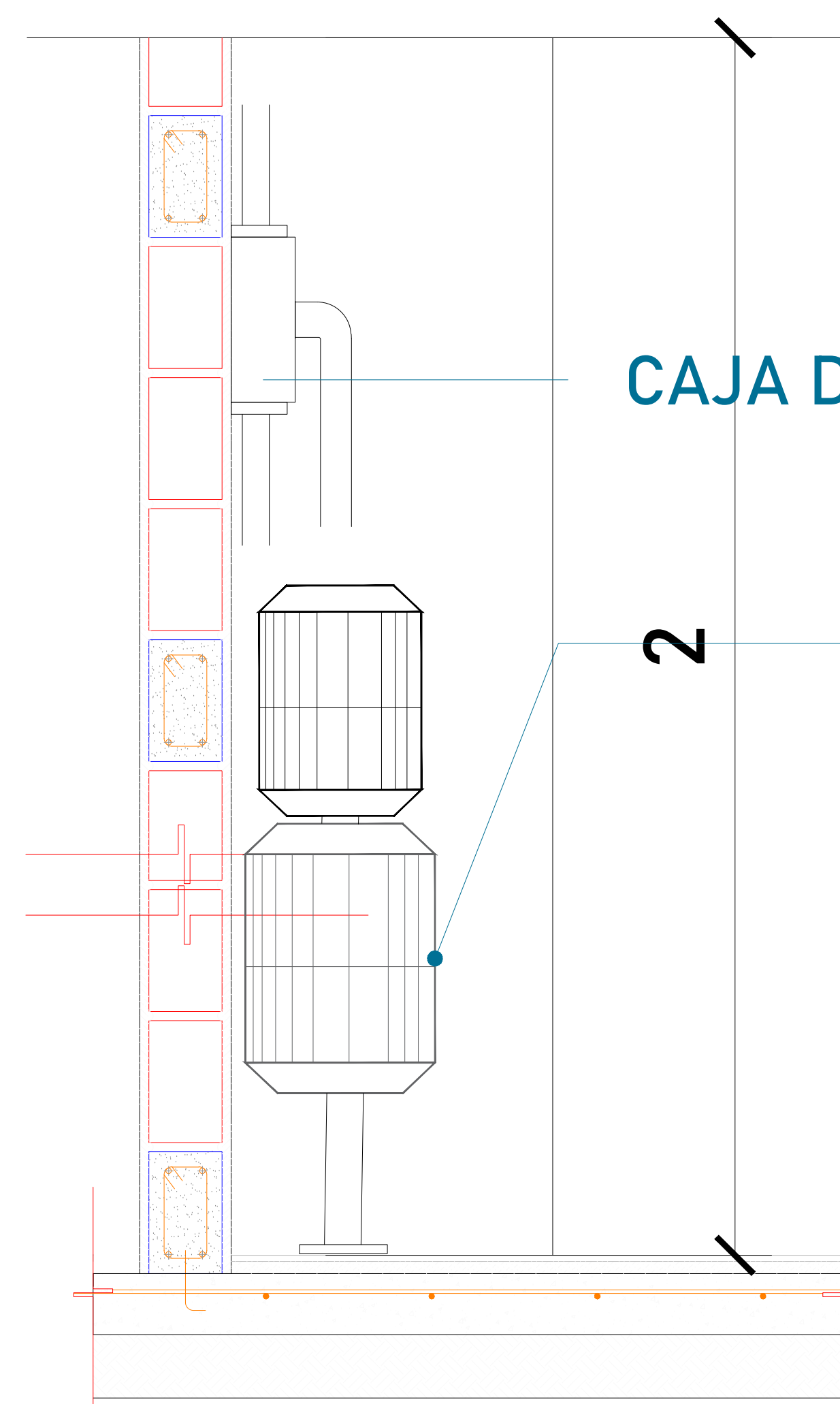

CAJA DE CONTROL

UNIDAD HIDRÁULICA

El motor del equipo Tecnorampa, debe estar protegido del polvo y agua o cualquier sustancia que pudiera contaminar el aceite por eso se solicita un nicho de 1.15mx0.65mx2.00m para su resguardo.

DESCRIPCIÓN DE UNIDAD HIDRAULICA 7.2HP	
ALIMENTACION	220 VCA
NUMERO DE FASES	3
AMPERS DE CONSUMO	26
WATSS DE CONSUMO	5.3 KW
TIPO DE ACEITE	ISO 68
MOTOR PUERTAS AUTOMÁTICAS	+/-5%

El cliente suministra, instala y energiza centro de carga con alimentación trifásica a 220V, con neutro y tierra física, e interruptor termomagnético de 3x 40 Amp exclusivo para el elevador, al igual que la canalización de botoneras, las cuales rematan a una caja registro, lo anterior y el centro de carga deberán colocarse en el área donde se ubique la unidad hidráulica y control eléctrico proporcionado por TECNORAMPA a no mayor de 5.00m del área del equipo.

Por seguridad no deberá ser manipulado por personal no autorizado

*Al hacer caso omiso de las indicaciones ya dictadas y tenga alguna falla el equipo, Tecnorampa no se hará responsable de estas, además de que el año de garantía no tendría cobertura para estos daños.



UBICACION
Carretera Federal México-Querétaro

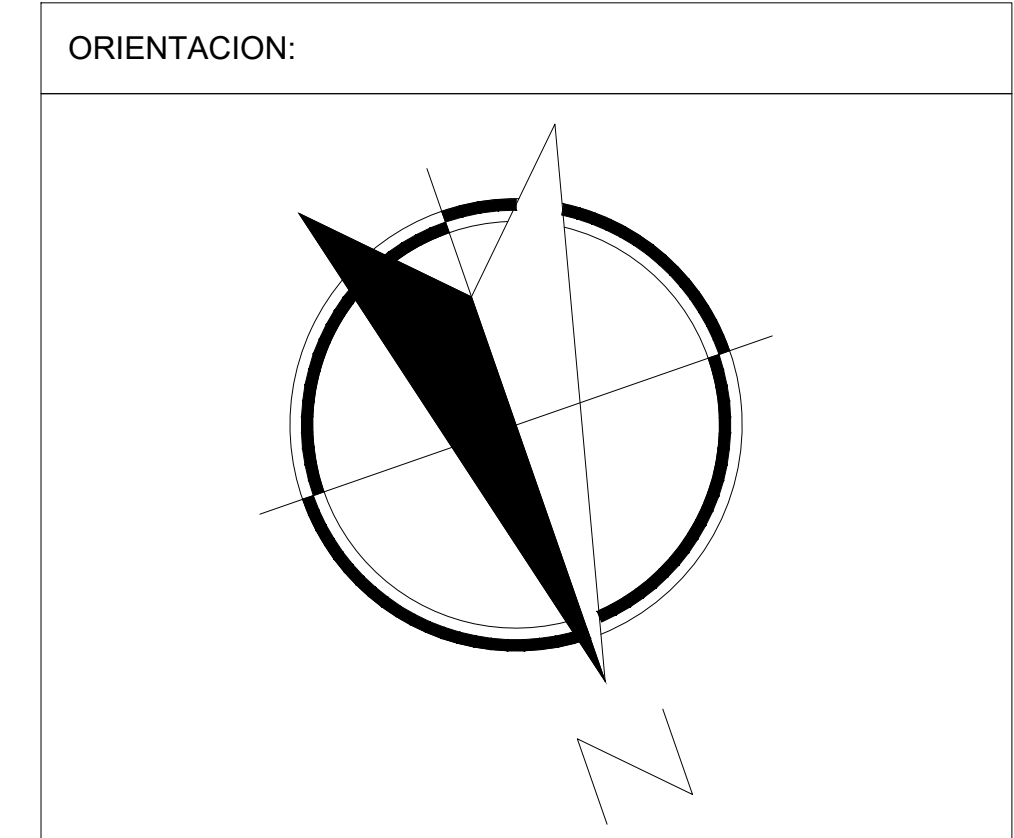

NOTAS GENERALES

TABLA DE MODIFICACIONES:		
NO.	FECHA	FECHA
0	GUÍA MECÁNICA PRELIMINAR	04/02/2024
1	CAMBIA ANCLAJE	04/06/2024
2	SE DEFINEN COMPLEMENTOS	01/07/2024

EMPRESA: **TecnoRampa**
 RAZÓN SOCIAL: **GRUPOLLO**
 VENDEDOR: **ARO, JESUS ANTONIO BENITEZ**
 FECHA: **14/02/2024** ELEVADOR: **CREM V2**
 PLANO: **ALIMENTACIÓN Y BOTONERAS** CLAVE: **A-5**

El tubing que es la conexión del mecanismo del elevador a la Unidad Hidráulica, donde pasa el aceite. No tiene que tener una distancia máxima de 5.00m lineales.

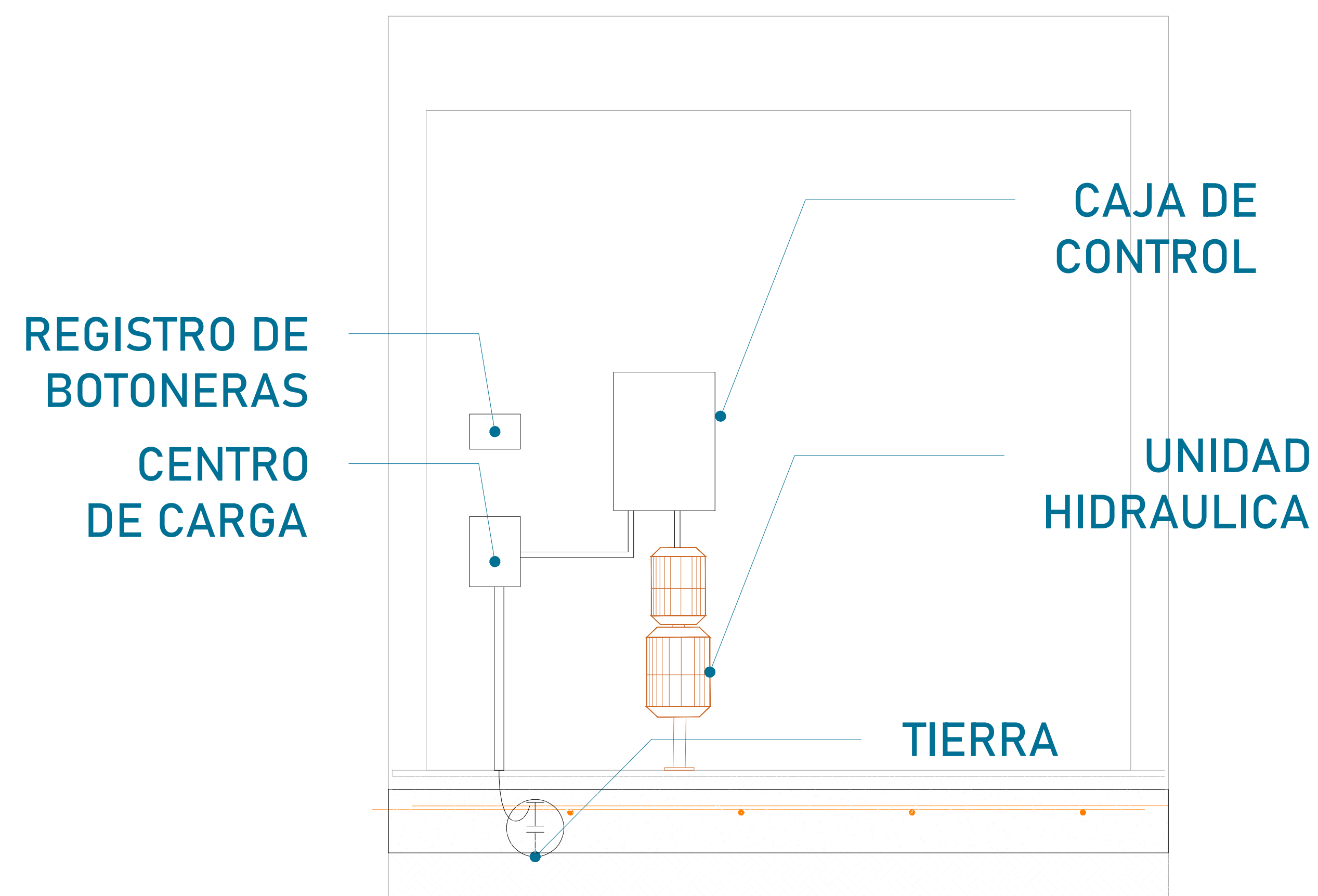

La imagen es solamente ilustrativa.

La Unidad Hidráulica va anclada, por medio de taquetes expansivos punta arpón de $\frac{3}{4}$ " de ancho, por 5" de largo al firme de concreto donde se apoya.

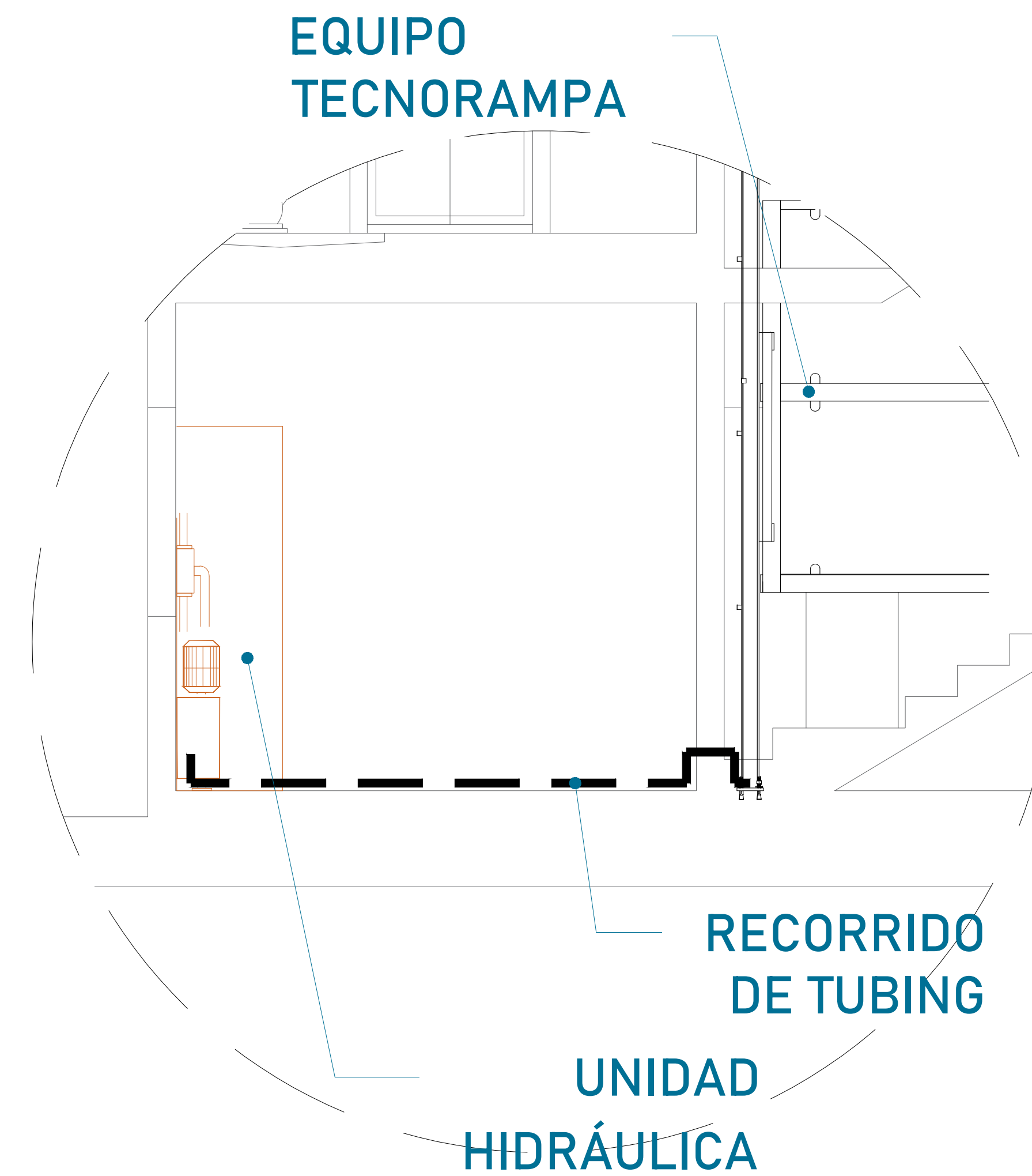
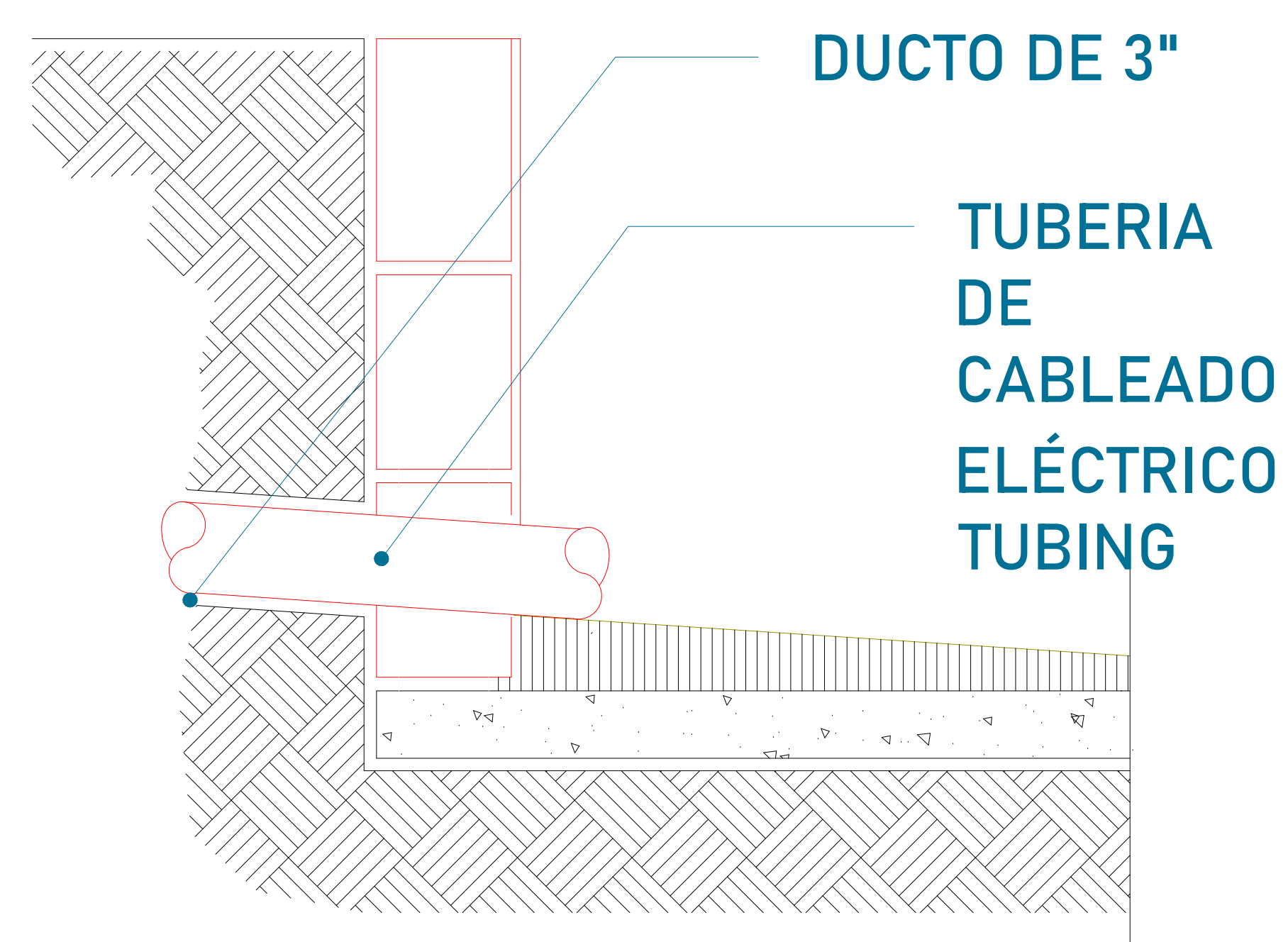

Para la alimentación del equipo se requiere una Unidad Hidráulica, se requiere que este motor este lo mas cerca posible del equipo, por lo tanto se solicita al cliente tener un ducto de 3" para poder pasar ahí el tubing y los cables para la botoneras

PUERTA INTERIOR

El elevador cuenta con una puerta que viaja junta con este. Por tal situación se recomienda la colocación de una protección en cada una de las estaciones. Tomar en cuenta que se tendrá que respetar las dimensiones de la puerta del elevador.

PRECAUCIONES

- No operar el elevador cuando exista fuga de fluido hidráulico.
- Respetar las indicaciones sin sobrepasar su capacidad de peso 500kg.
- No operar el equipo, sin antes haber sido entregado por un personal asignado de la empresa Tecnorampa.
- No utilizar el elevador en casos de incendio.
- No operar el elevador en caso de que los cables de acero se encuentren deshilados.

REQUISITOS DE INSTALACIÓN

- 1.- El foso estará en óptimas condiciones
 - a) No encharcamientos
 - b) No objetos ni materiales dentro
 - c) Acceso libre al area de instalación
- 2.- Se necesita energía a 220V, para conectar una maquina de soldar a 2 fases, capacidad de consumo de 60 Amp *En dado caso de no contar con la alimentación, contacte a su vendedor para dar solución.
- 3.- La obra civil (foso y refuerzos) debera estar lista en la fecha programada de su instalación.
- 4.- Considerar el espacio de accesos y vanos en sitio para el acceso del equipo al lugar de su instalación

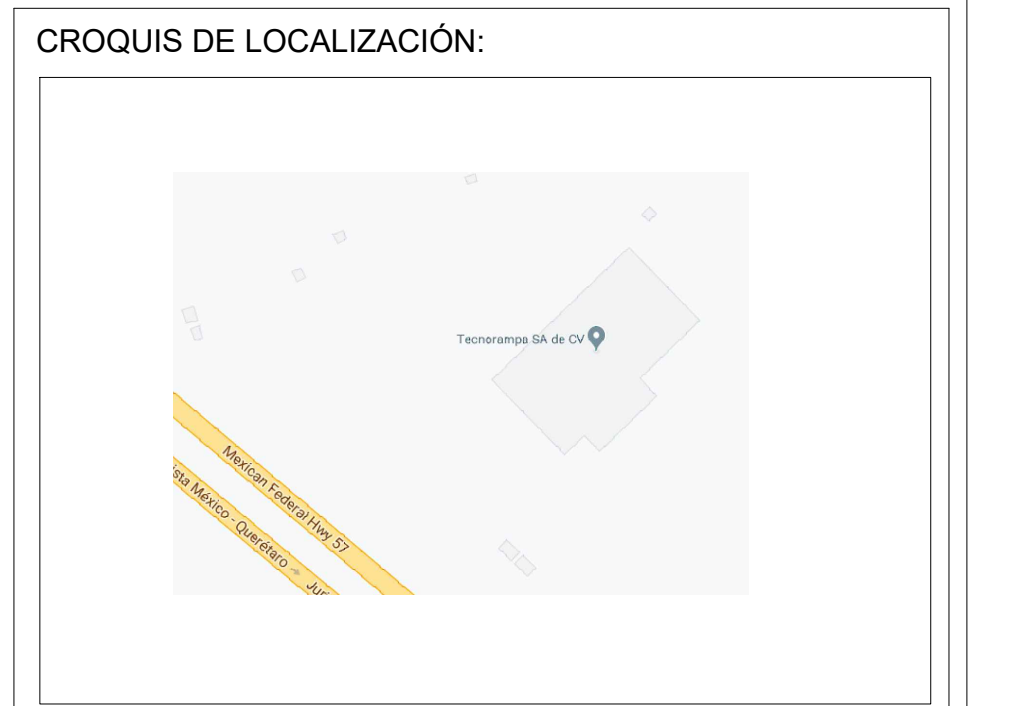

UBICACION
Carretera Federal México-Querétaro

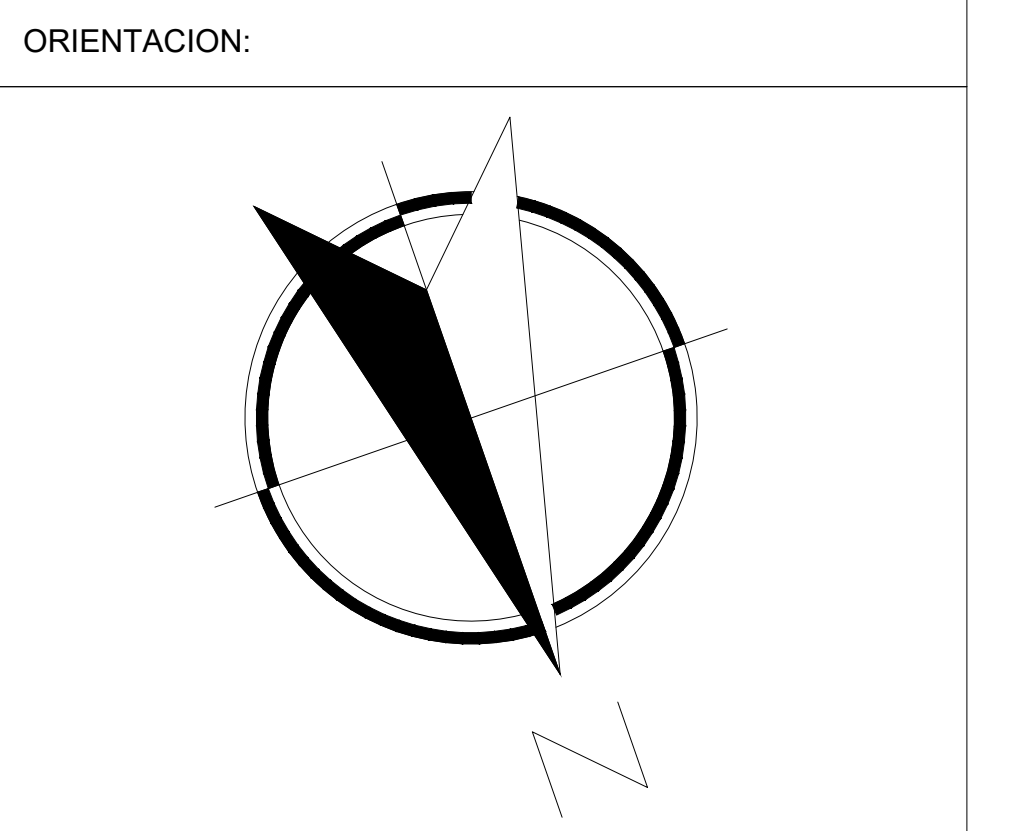

NOTAS GENERALES

TABLA DE MODIFICACIONES:		
NO.	FECHA	FECHA
0	GUÍA MECÁNICA PRELIMINAR	04/02/2024
1	CAMBIA ANCLAJE	04/06/2024
2	SE DEFINEN COMPLEMENTOS	01/07/2024

EMPRESA: **TecnoRampa**
Energía en Tecnología y Seguridad

RAZÓN SOCIAL: GRUPO S.A. DE CV

VOBO: VENDEDOR: ARO, JESUS ANTONIO BENITEZ

FECHA: 14/02/2024 ELEVADOR: CREM V2

PLANO: DUCTO Y UNIDAD HIDRÁULICA CLAVE: A-6