

NOMBRE DE LA EMPRESA:
32126 - TORRE ARANDINA S.A.
DE C.V.



CONTENIDO:
SEMBRADO DE 4 RAMPAS
TR EVOLUTION

VENDEDOR A CARGO:
ING. IVÁN RICARDO JURY M.

ÁREA A CARGO DE DISEÑO:
INGENIERÍA DEL PRODUCTO

DIRECCIÓN DE INSTALACIÓN:

OBSERVACIONES:
CONEXIÓN INFERIOR

SIMBOLOGÍA:

TABLA DE MODIFICACIONES:

NO.	DESCRIPCIÓN	FECHA
0	SEMBRADO	09/07/2024

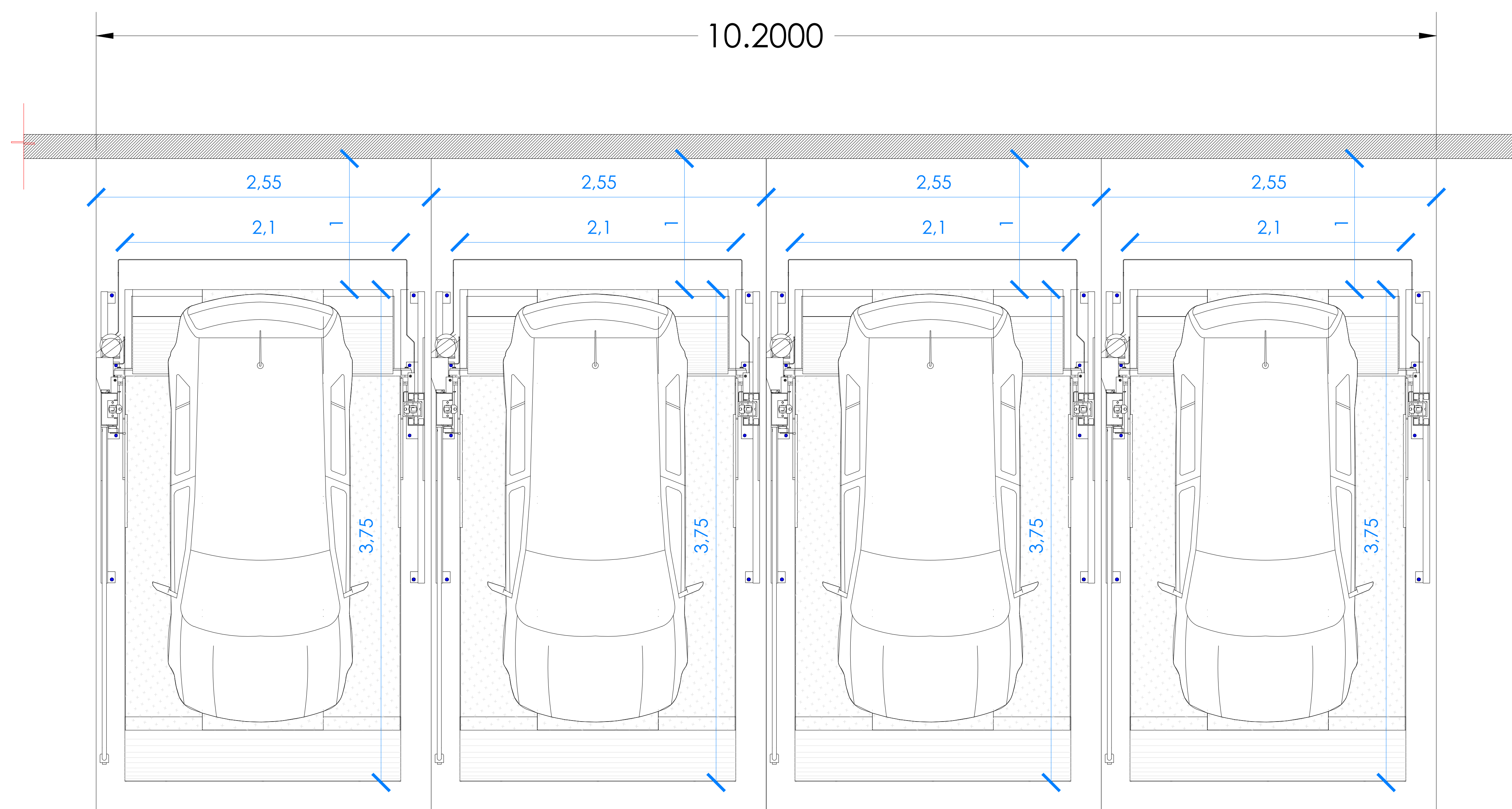

SEMBRADO
VISTA EN PLANTA

DIST. DE RESGUARDO 1.00 M

NOTA:

- ANCLAJE DE COLUMNAS A BASE DE TAQUETES EXPANSIVO DE 3/4" x 4 3/4"
- CANALIZACIÓN CONTACTO Y CLAVIJA DE MEDIO GIRO A PAÑO DE INICIO DE EQUIPO.

OBRA CIVIL PARA EL ANCLAJE DEL EQUIPO

- FIRME DE CONCRETO DE 15CM CON UNA RESISTENCIA F'C 250KG/CM2 ARMADA CON MALLA ELECTROSOLDADA DE 6.6.10.10

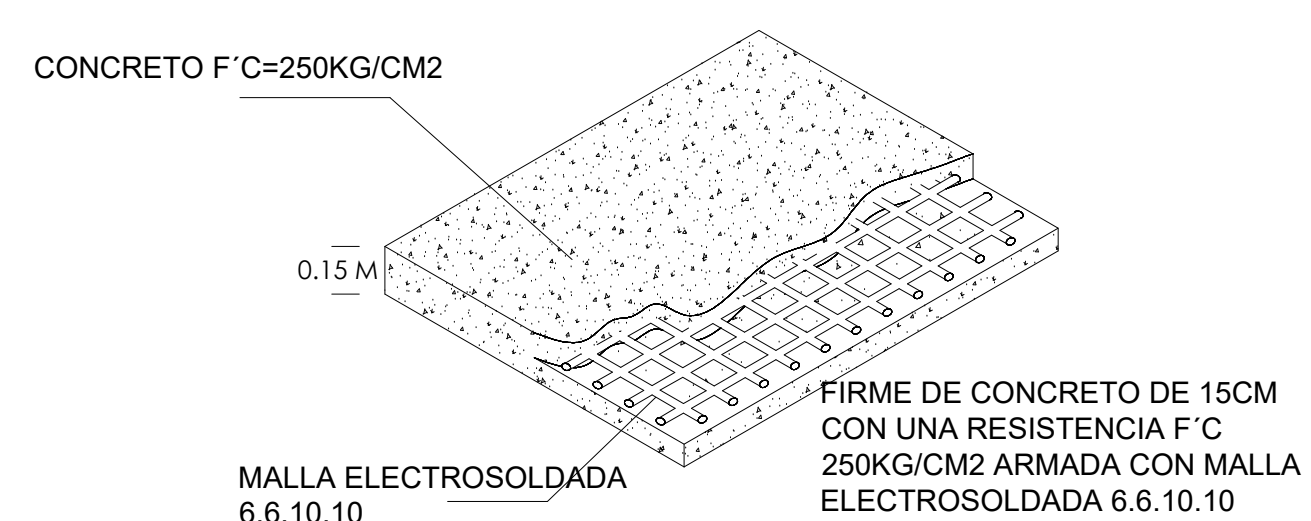

FIRME DE CONCRETO

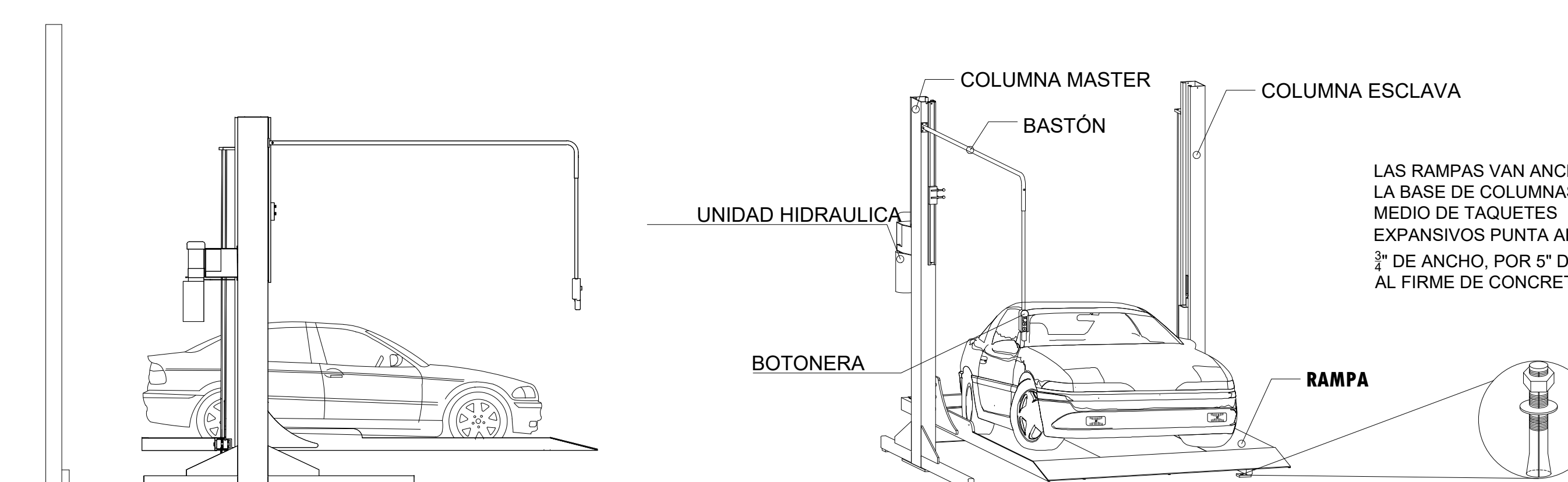

DESCRIPCIÓN DE EQUIPO

EQUIPO	DIMENSIONES	COLOR	U.H.	CARGA	DISTANCIA DE RESGUARDO	ALTURA DE LEVANTE	# DE EQUIPOS
TR EVOLUTION INDIVIDUALES	2.10 x 3.75 m	COLUMNAS: NEGRO PLATAFORMA: GRIS	3 HP @220 V	7,000 KG	1.00 m		4
						TOTAL DE RAMPAS	4