

TecnoRampa
SINERGIA EN TECNOLOGÍA Y SERVICIOS

DIRECCION: AUTOPISTA
MEXICO-QUERETARO KM
175+494 COLONIA EL
SAUZ BAJO

TEL: 01 427 272 40 41

DESCRIPCIÓN DEL EQUIPO:

ELEVADOR DISCAPACITADOS SEMICOMPLETA

CARGA 500 KG

RECORRIDO: 2.60M

UNIDAD HIDRÁULICA: 2HP

ESTACIONES: 2

VENDEDOR: ARQ. JESÚS ANTONIO BENITEZ C.

RAZON SOCIAL: ROCIO PEÑA

NO. DE CLIENTE:

FECHA: 26/03/2024

FIRMA DE CONFORMIDAD DEL CLIENTE:

CONDICIONES DE ENVIO DEL EQUIPO

CABINA: DESARMADA

COLUMNAS: 2 PARTES

DIMENSIONES DE VANO:

COLOR DEL EQUIPO

CABINA: BLANCO

ACABADO: CRISTAL CLARO - ESMERILADO

TIPO DE ALIMENTACION

MONOFÁSICA 110 VAC

TUBERIA: DELGADA

COMPLEMENTOS

- ELECTROIMANES

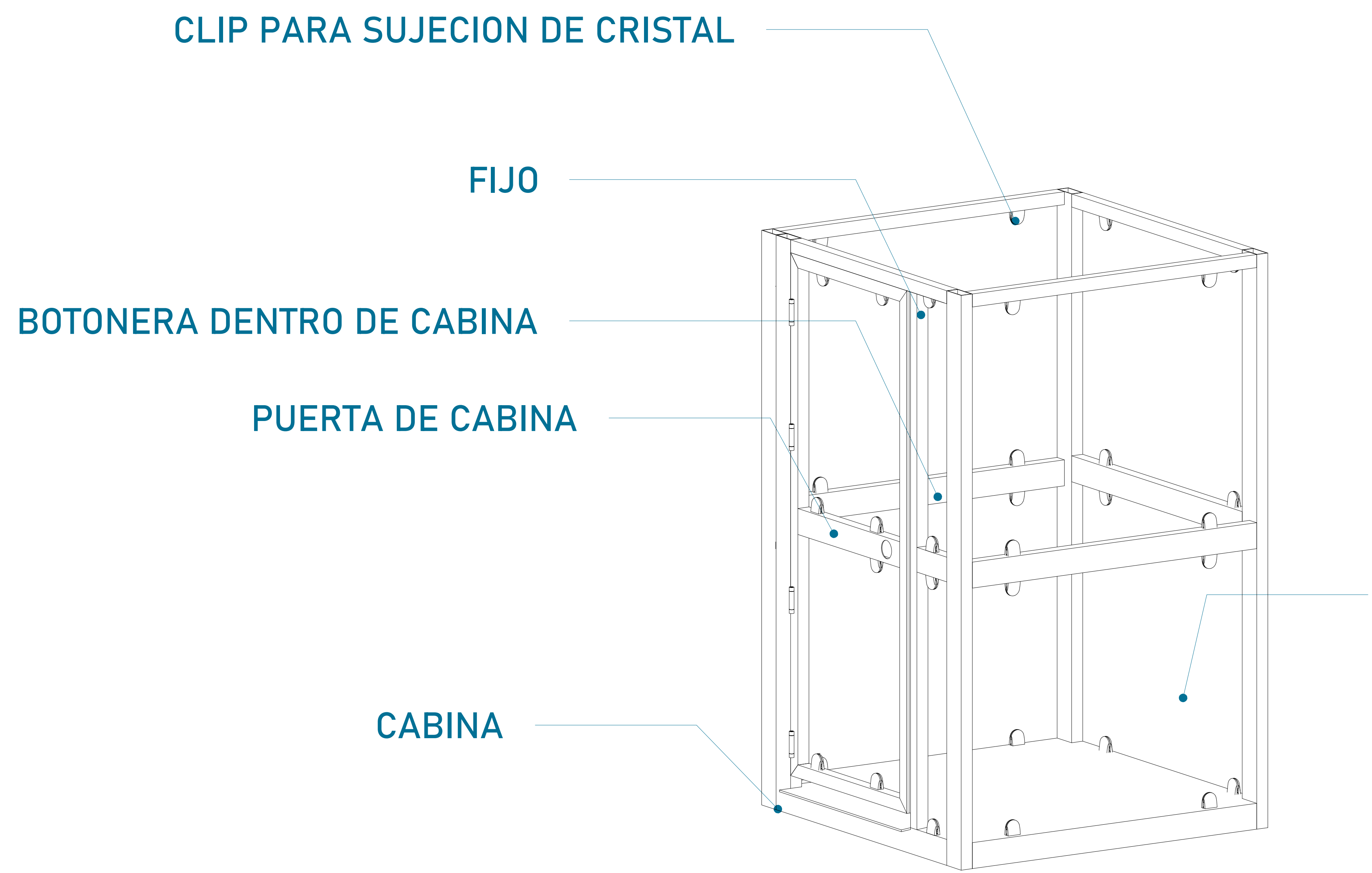

CABINA (VISTA EN ISOMETRICO)

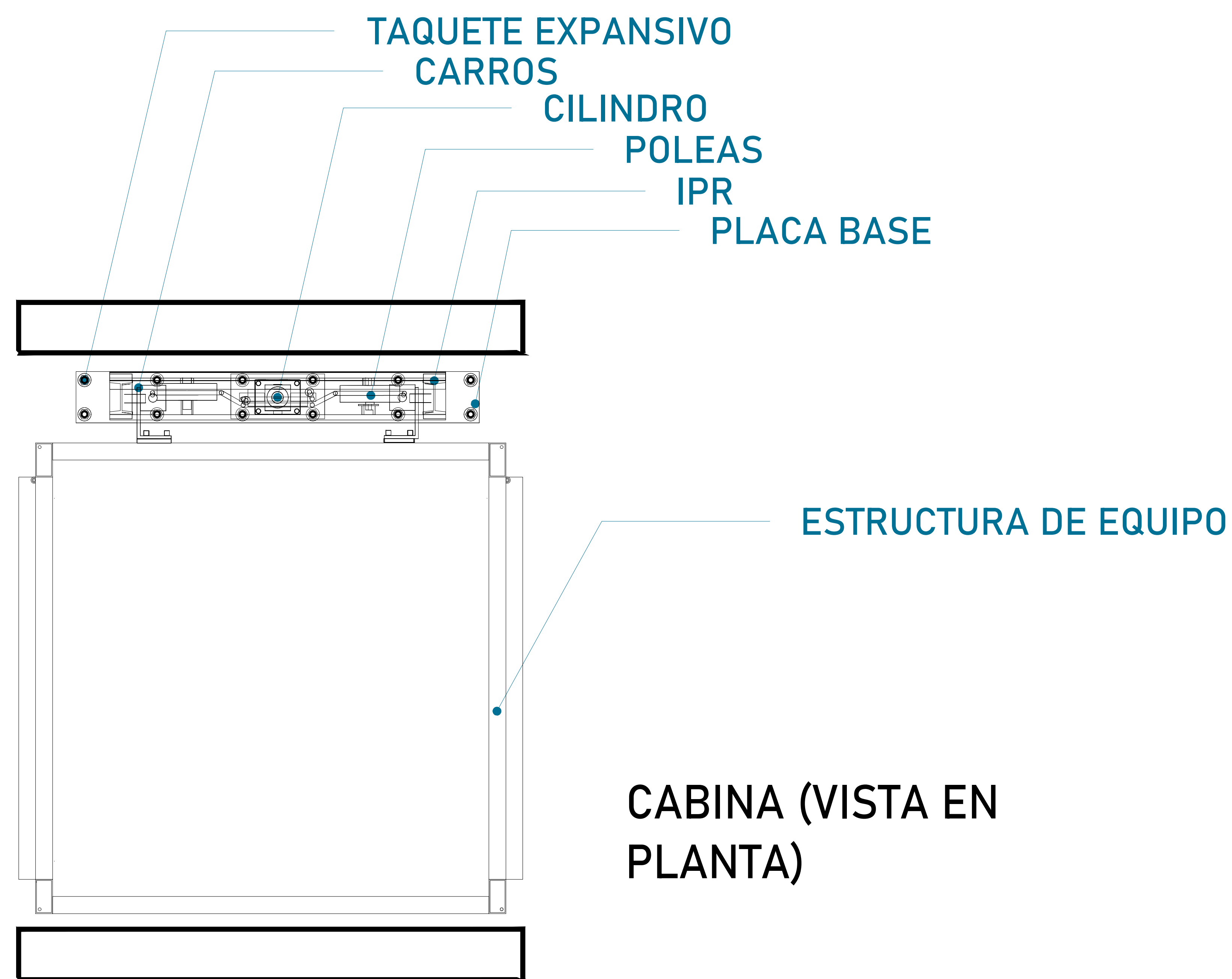

CABINA (VISTA EN PLANTA)

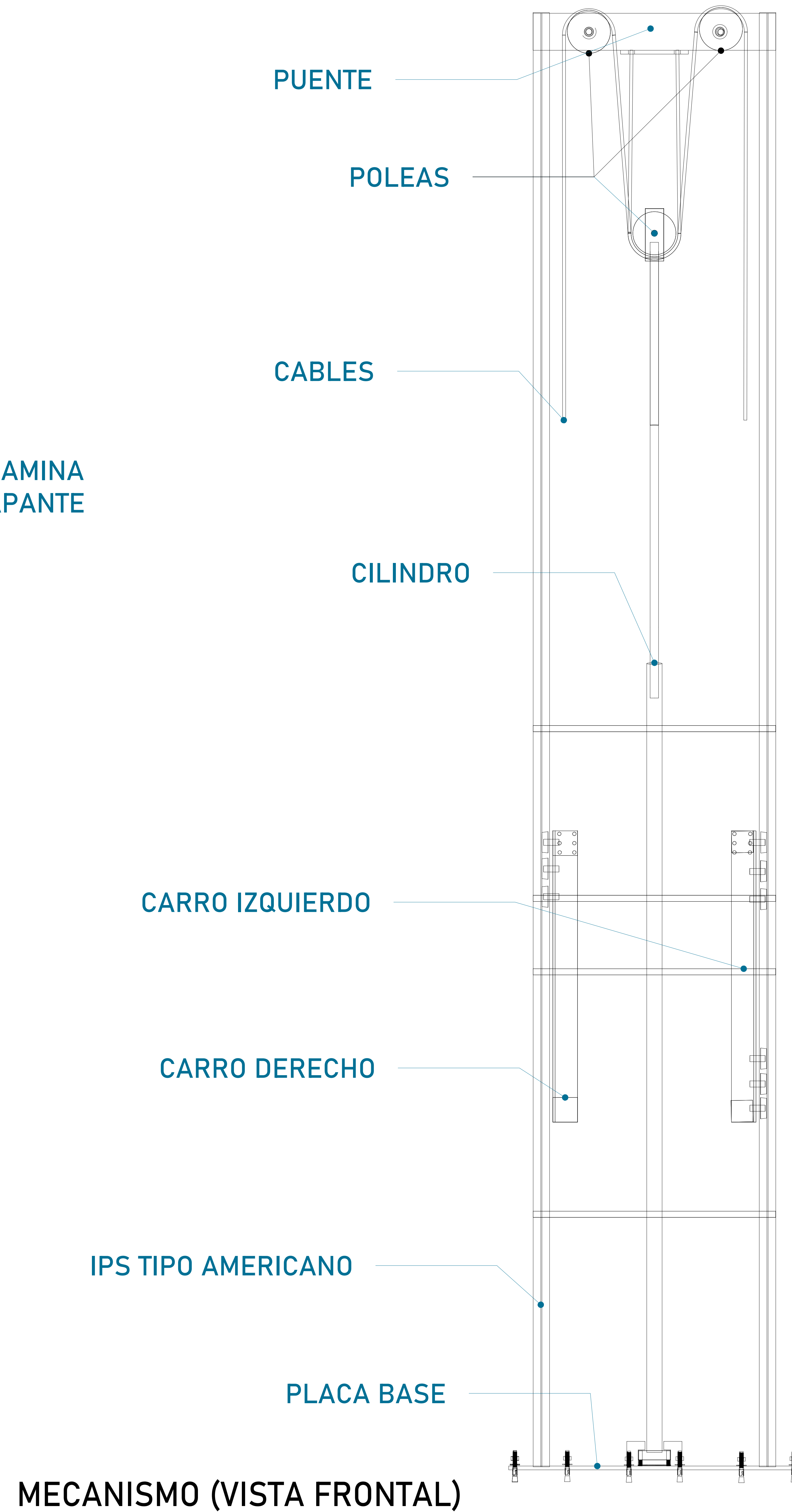

MECANISMO (VISTA FRONTAL)



UBICACION
Carretera Federal México-Querétaro

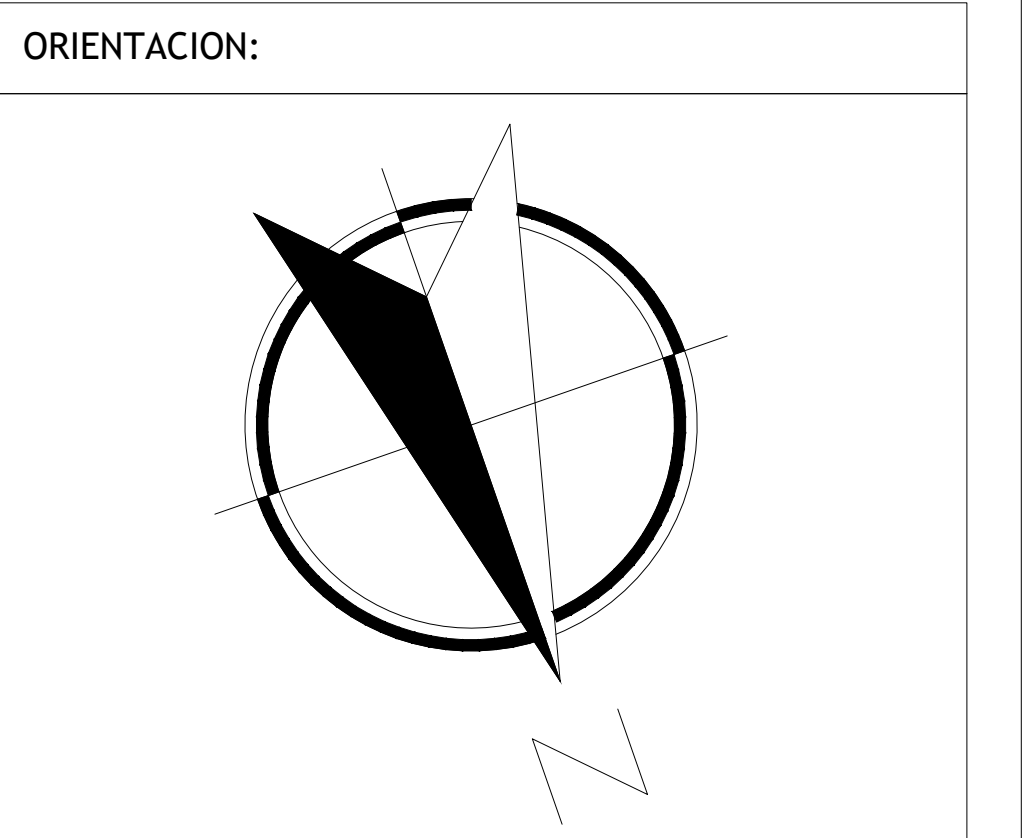

NOTAS GENERALES

TABLA DE MODIFICACIONES:

NO.	FECHA	FECHA
0	GUÍA MECÁNICA PRELIMINAR	26/03/2024
1	REDUCE FOSO Y CABINA	28/06/2024

EMPRESA: **TecnoRampa**
EMPRESA DE INGENIERÍA Y SERVICIOS

RAZÓN SOCIAL :
ROCIO PERA

VOBO: _____ VENDEDOR: ARO, JESUS ANTONIO BENITEZ C.
 FECHA: 28/03/2024 ELEVADOR: DISEÑO SEMI

PLANO: DESCRIPCIÓN DE PARTES CLAVE: **A-1**

Firme de concreto con una resistencia de $F' C = 250 \text{ kg/cm}^2$.
Malla electrosoldada de 6.6.10.10 después de los 10cm

OBRA CIVIL POR PARTE DEL CLIENTE

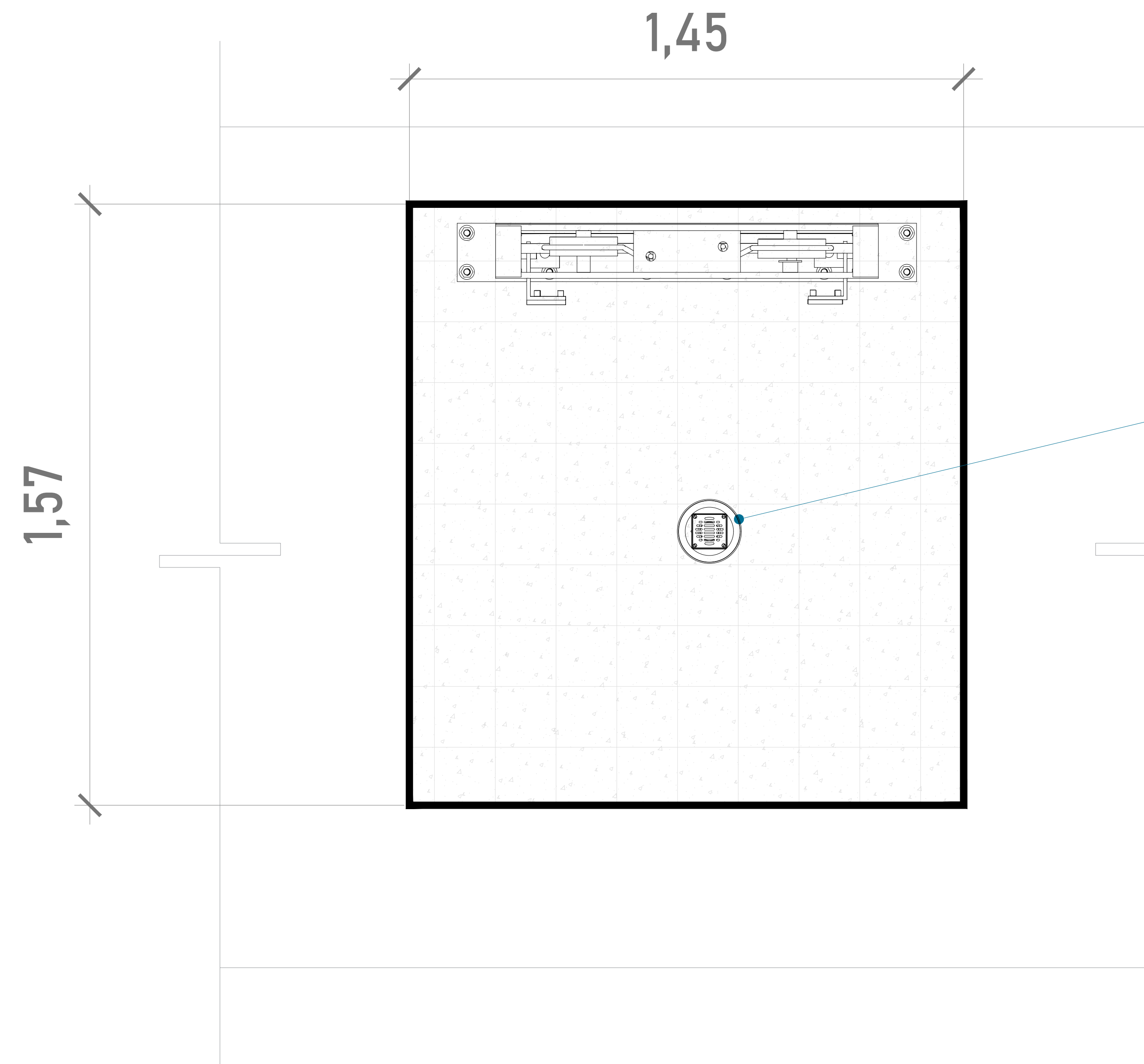

Por motivos de seguridad ante posibles acumulaciones de agua se recomienda la instalación de una salida de drenaje (coladera)

ALTURA DE COLUMNAS

Foso	0.20m
Recorrido	2.60m
Sobre paso	1.80m
Total	4.60m

ARMADO (VISTA EN PLANTA)

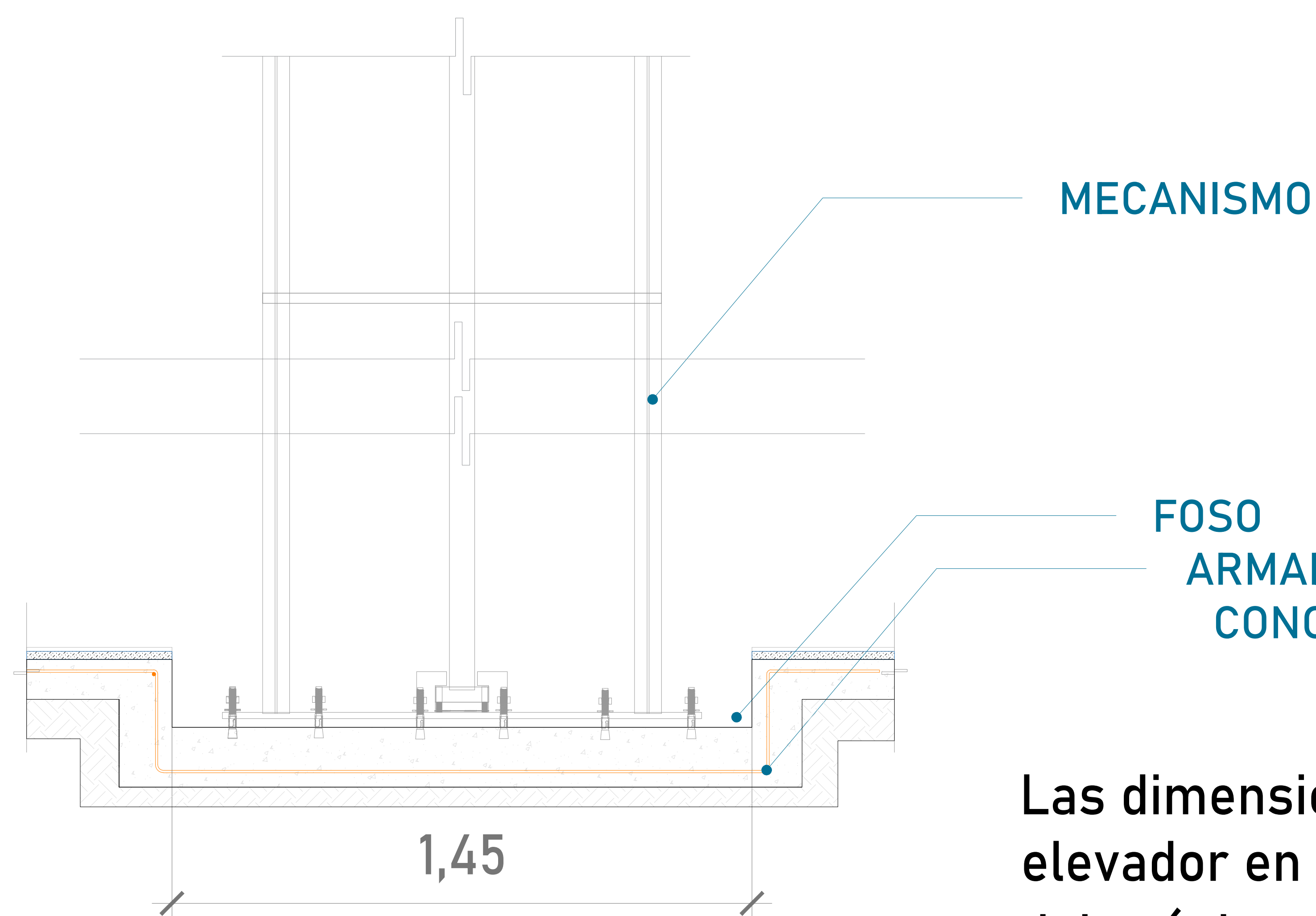

Las dimensiones del área para el elevador en este caso de 1.45m x 1.57m deberá de ser el mismo en todas las estaciones que tenga el sitio.

FOSO (VISTA FRONTAL)

ESPESOR DE FIRME DE CONCRETO ARMADO RESISTENCIA DE $F' C = 250 \text{ KG/CM}^2$

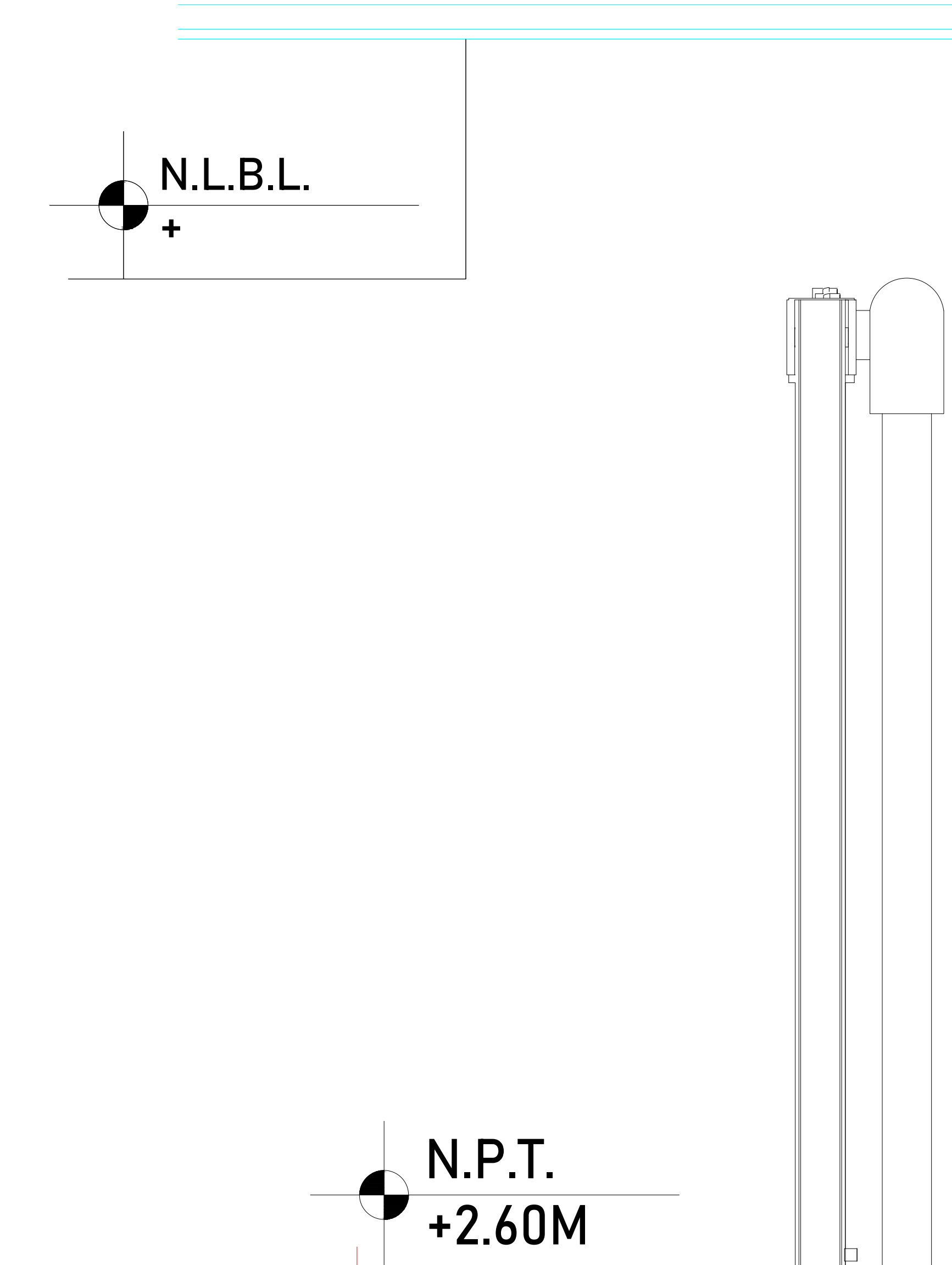

MECANISMO

N.P.T. ± 0.00

FOSO

N.P.T. -0.20m

0.15

1.57

FOSO (VISTA LATERAL)



UBICACION
Carretera Federal México-Querétaro



NOTAS GENERALES

TABLA DE MODIFICACIONES:

NO.	FECHA	FECHA
0	GUÍA MECÁNICA PRELIMINAR	26/03/2024
1	REDUCE FOSO Y CABINA	28/06/2024

EMPRESA: **TecnoRampa**
Ingeniería en Construcción y Mantenimiento

RAZÓN SOCIAL: ROCIÓ PERA

VOBO: VENDEDOR: ARO. JESÚS ANTONIO BÉNITEZ C.

FECHA: 20/03/2024 ELEVADOR: DISEÑO

PLANO: HUECO PARA EL ELEVADOR CLAVE: A-2

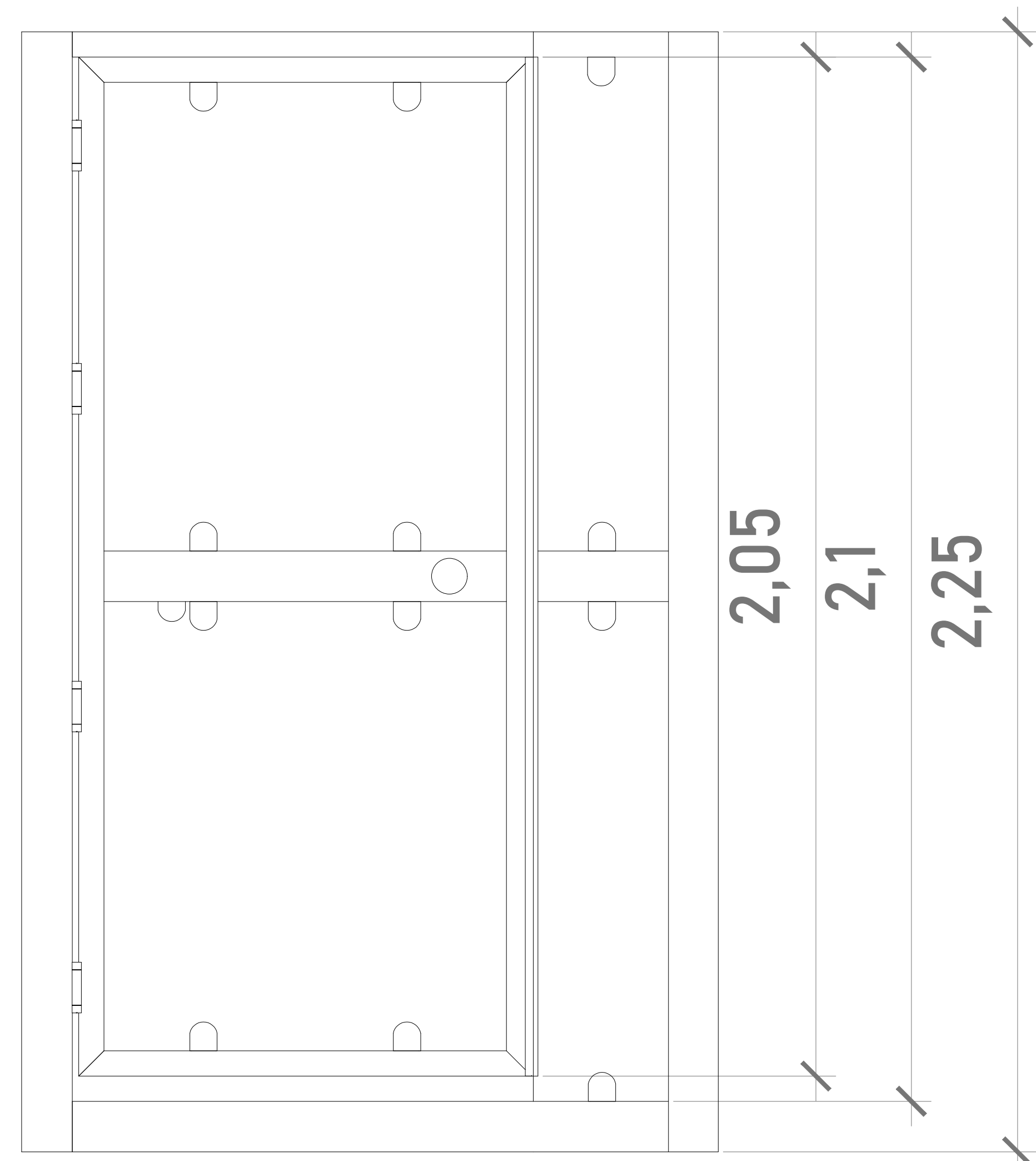

CABINA (VISTA EN FRONTAL)

ALTURAS DEL EQUIPO:

ALTURA CABINA	2.25 M
ALTURA INT. DE CABINA	2.10 M
ALTURA DE PUERTA	2.05 M

DIMENSIÓN MÍNIMA REQUERIDA EN SITIO PARA ACCESO

MECANISMO B.A.P.

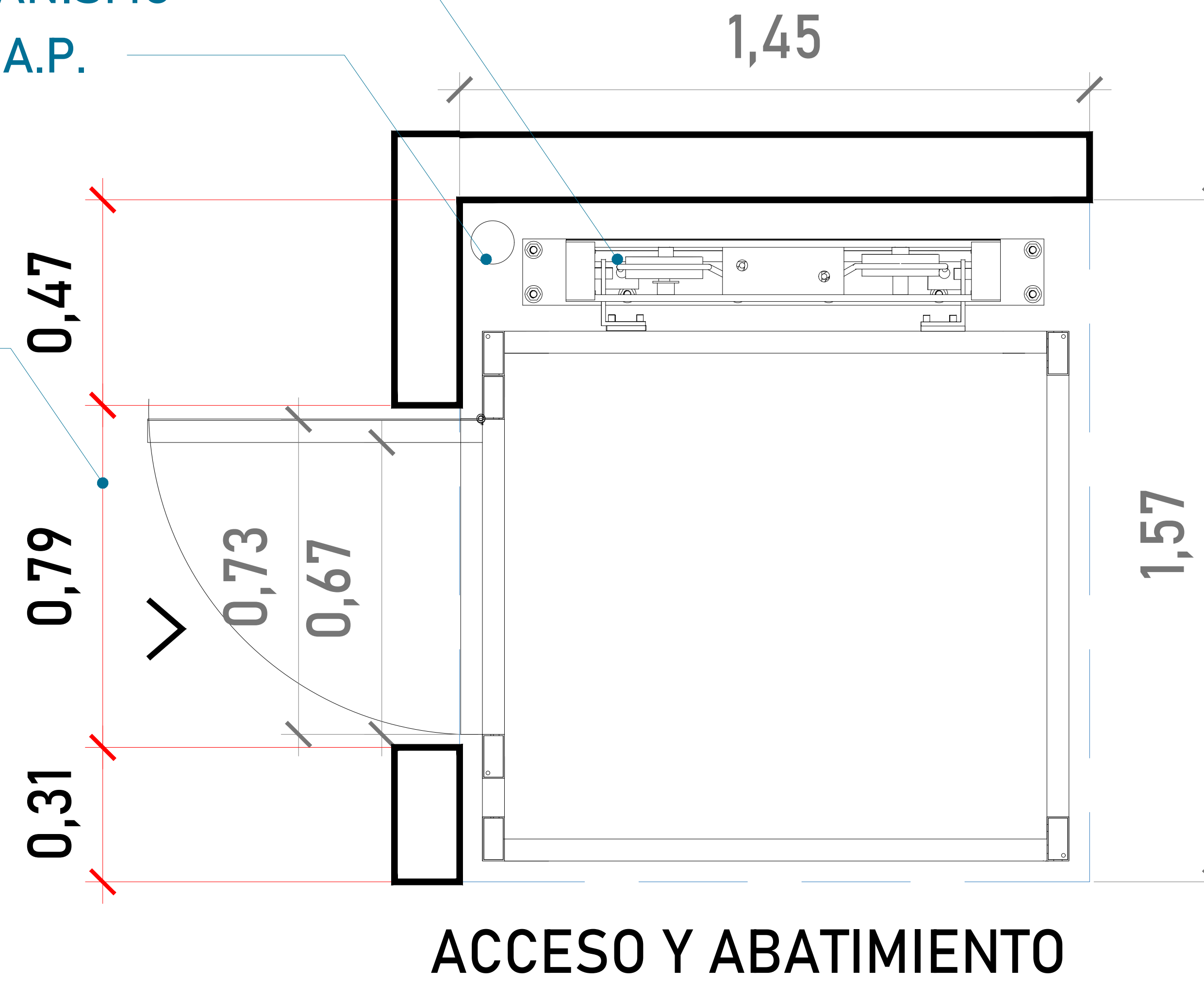

ACCESO Y ABATIMIENTO

EQUIPO POR PARTE DE TECNORAMPA

PESTAÑA DE ACCESO

ACCESO 0,05

DIMENSIONES DE ACCESO LIBRE

ACCESO	0.73 m
ACCESO LIBRE	0.67 m

Para el acceso se tiene una pestaña de 5cm, por lo tanto se pide que el área del elevador este nivelado y a plomo en cada una de sus estaciones.

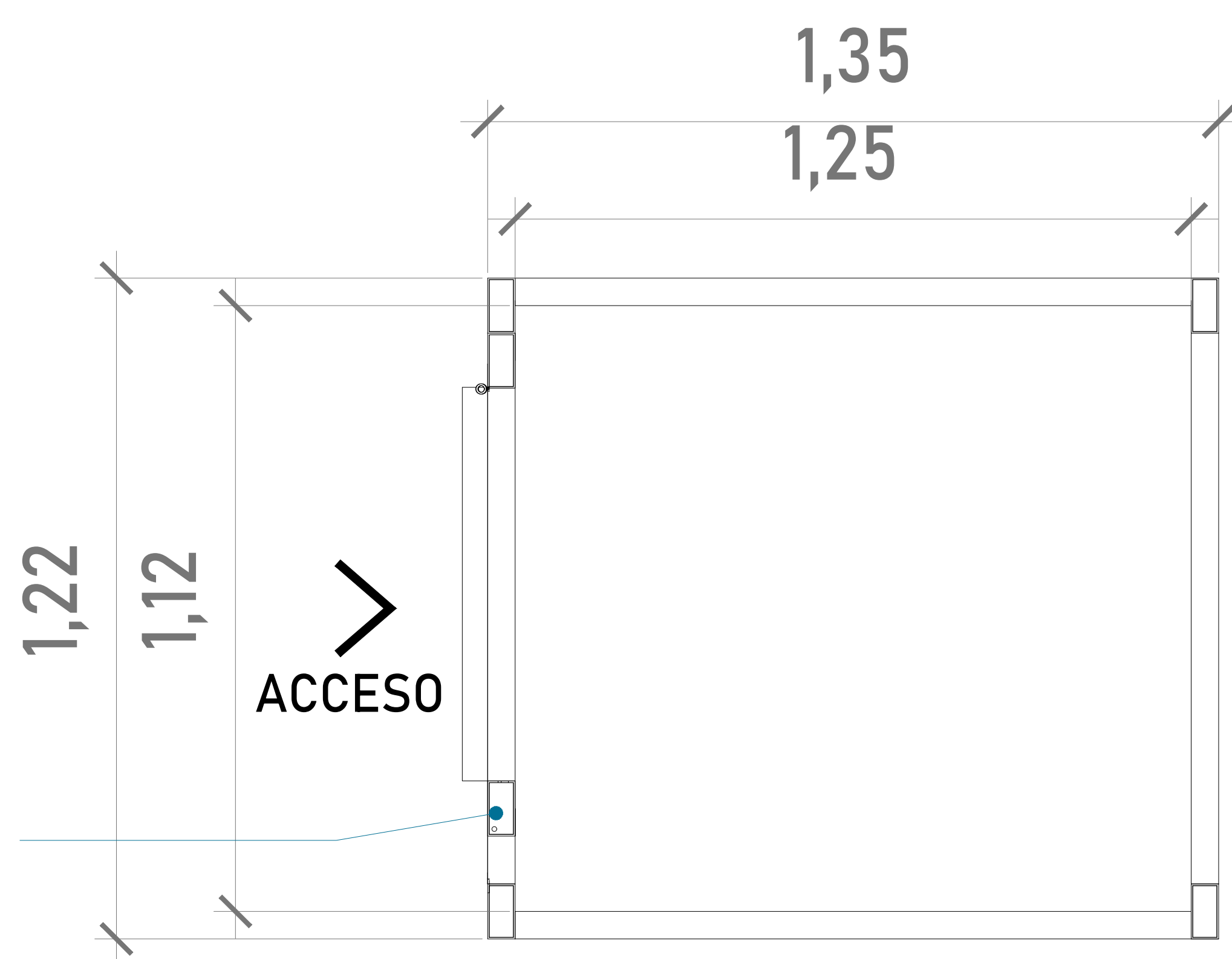

CABINA (VISTA EN PLANTA)

FIJO 2"x4"

FIJO 2"x4"

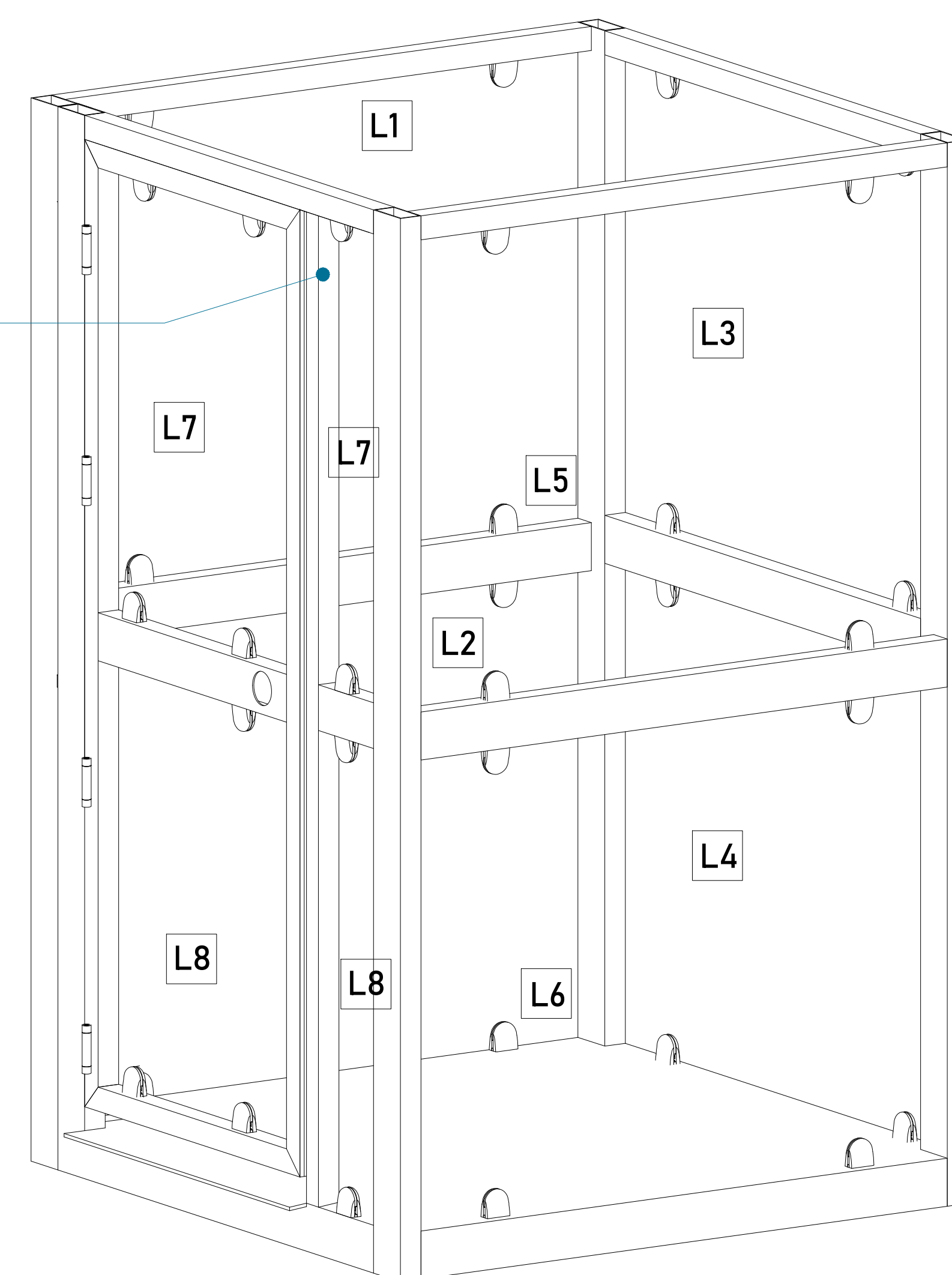

ACABADOS DEL EQUIPO:

L1	CRISTAL ESMERILADO
L2	CRISTAL ESMERILADO
L3	CRISTAL CLARO
L4	CRISTAL CLARO
L5	CRISTAL CLARO
L6	CRISTAL CLARO
L7	CRISTAL CLARO
L8	CRISTAL CLARO

CROQUIS DE LOCALIZACIÓN:

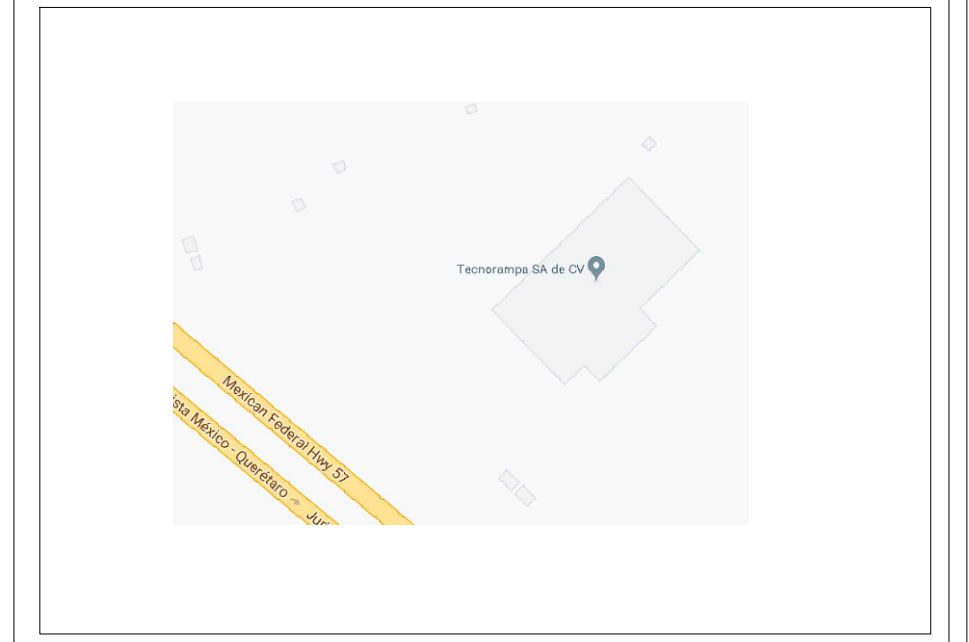

UBICACION
Carretera Federal México-Querétaro

ORIENTACION:

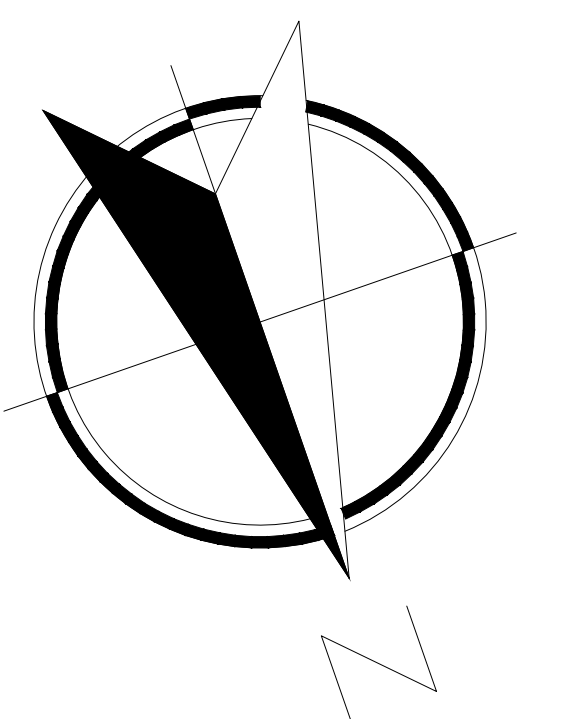

NOTAS GENERALES

TABLA DE MODIFICACIONES:

NO.	FECHA	FECHA
0	GUÍA MECÁNICA PRELIMINAR	26/03/2024
1	REDUCE FOSO Y CABINA	28/06/2024

EMPRESA: **TecnoRampa**
SOLUCIONES EN TRANSPORTACIÓN Y ACCESIBILIDAD

RAZÓN SOCIAL:
ROCIO PERA

VOBO: VENDEDOR:
ARG. JESUS ANTONIO BENITEZ C.

FECHA: 28/03/2024 ELEVADOR:
DISC. SEMI

PLANO: DESCRIPCIÓN DEL EQUIPO CLAVE:
A-3

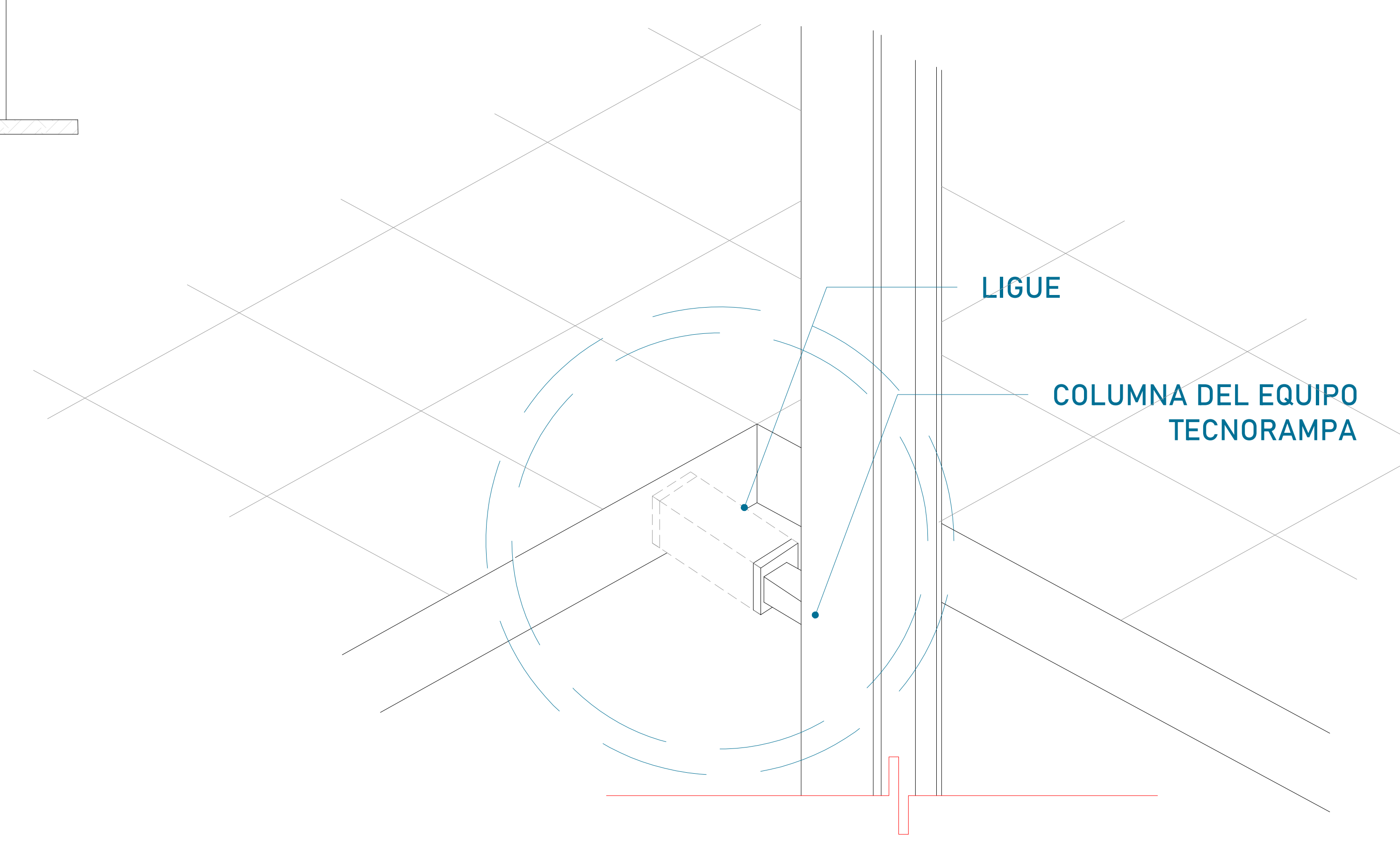
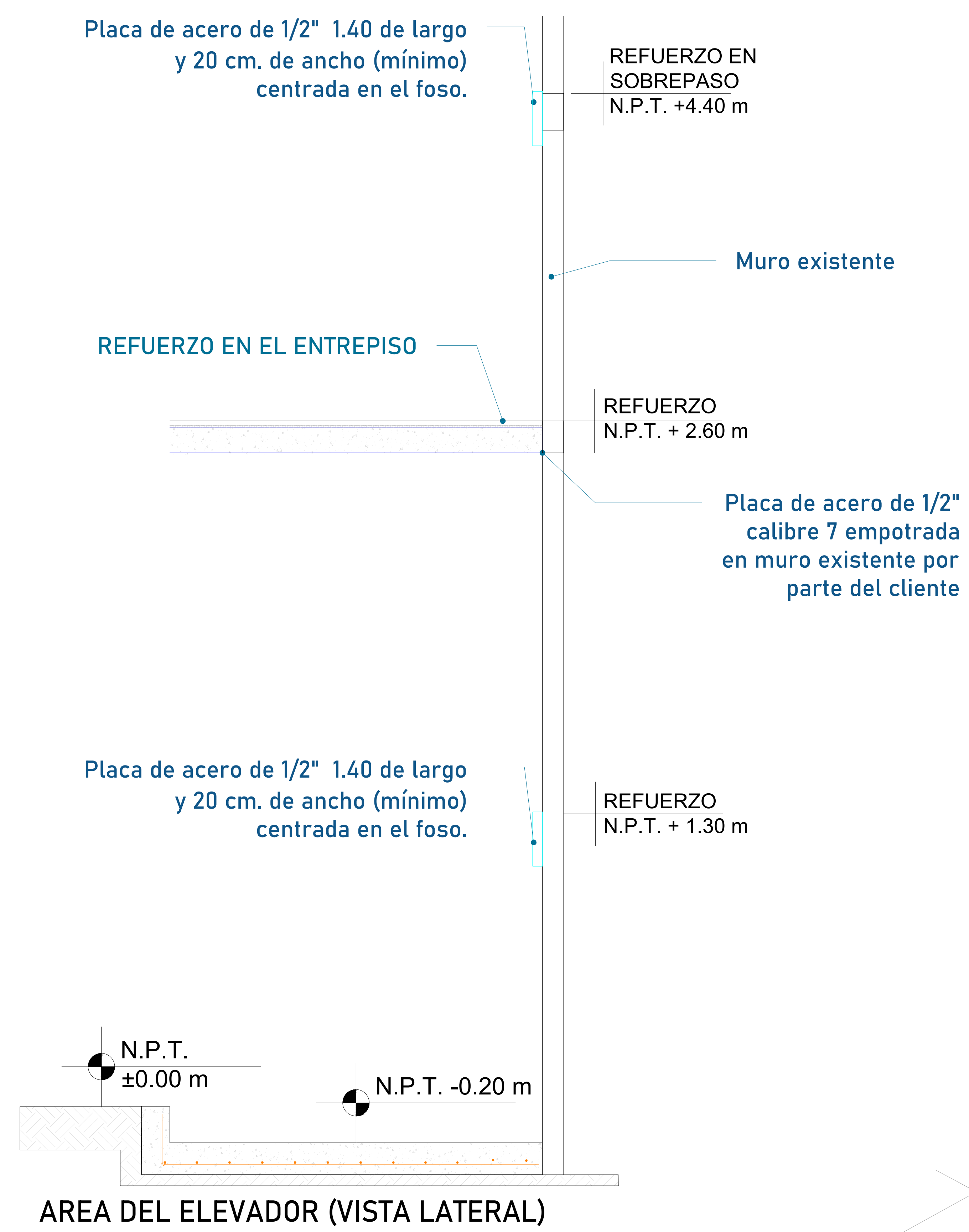
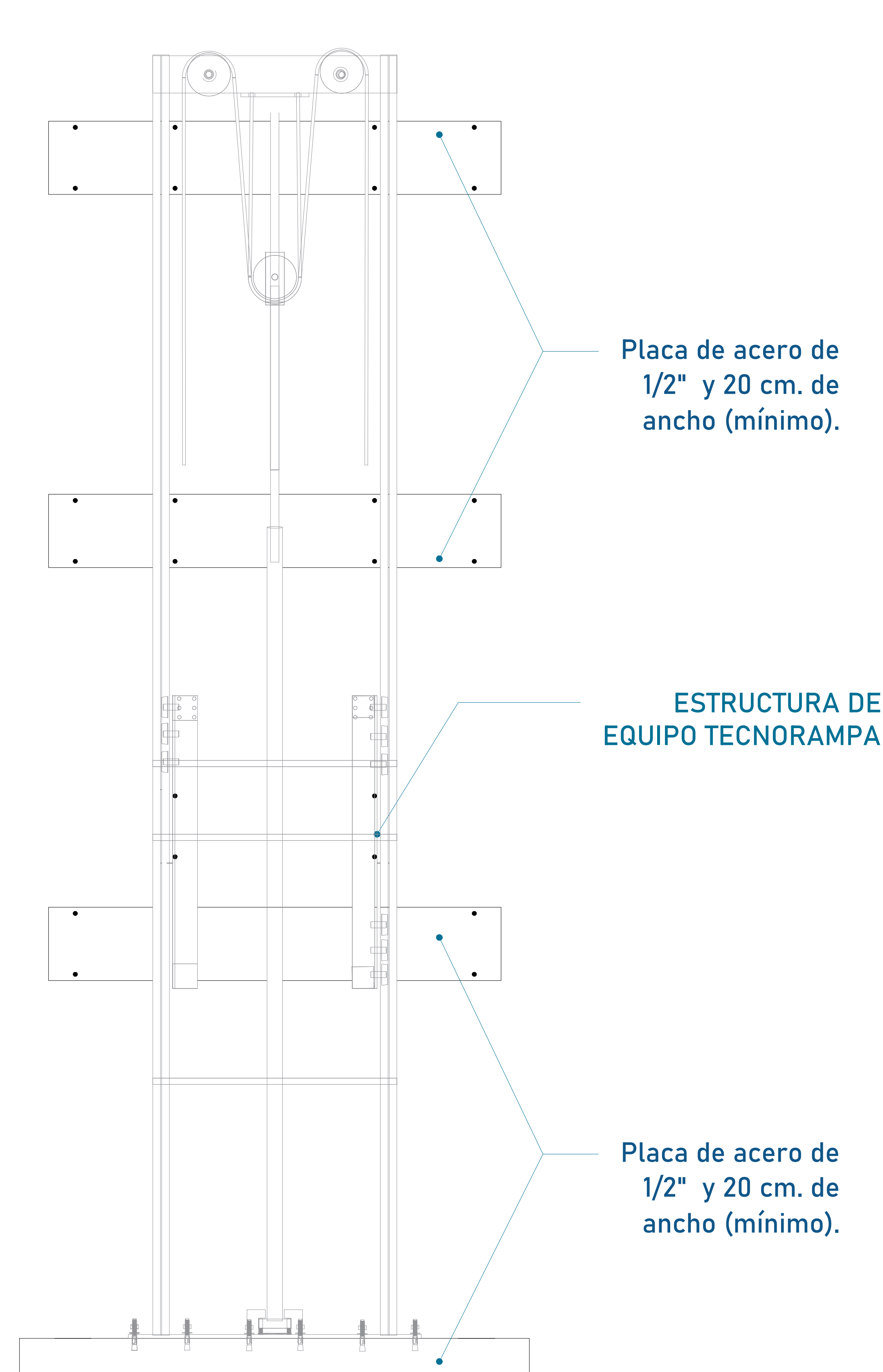

Para la estabilidad del equipo Tecnorampa debera ser anclado aun cierto numero de refuerzos estos serán de acuerdo al recorrido del equipo y a los distintos niveles que se tengan.

En la ultima estación nuestras columnas tienen un sobrepaso de 1.80m por lo tanto se solicita un refuerzo a esa altura.

La estructura para anclaje no esta considerada dentro del foso, por lo tanto el área de 1.45m x 1.57m deberá quedar libre para la instalación del equipo.

Las columnas del equipo Tecnorampa se ligan a distintas alturas por eso se solicitan los refuerzos, estos son puestos por el cliente.

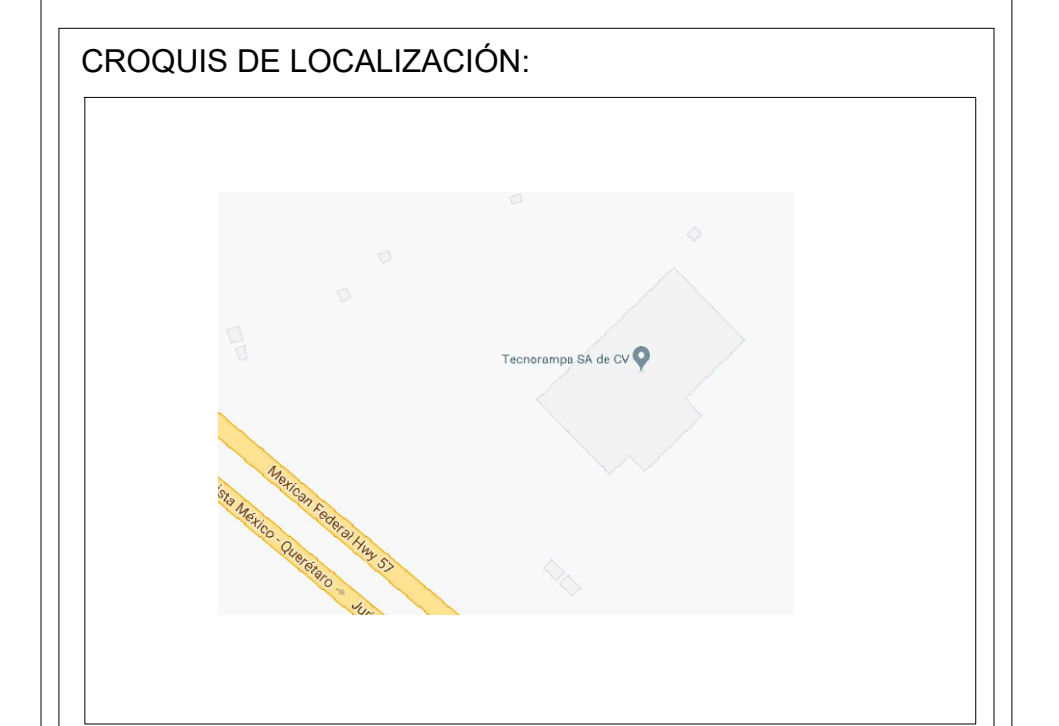

UBICACION
Carretera Federal México-Querétaro



NOTAS GENERALES

TABLA DE MODIFICACIONES:

NO.	DESCRIPCION	FECHA
0	GUÍA MECÁNICA PRELIMINAR MECÁNICA	26/07/2024
1	REDUCE FOSO Y CABINA	28/06/2024

EMPRESA: **TecnoRampa**
Ingeniería en Instalación y Mantenimiento

RAZÓN SOCIAL: ROCIÓ PERA

VOBO: VENDEDOR: ARO. JESUS ANTONIO BENITEZ C.
FECHA: 20/03/2024 ELEVADOR: DISEÑO SEMI

PLANO: ANCLAJE DEL ELEVADOR CLAVE: A-4

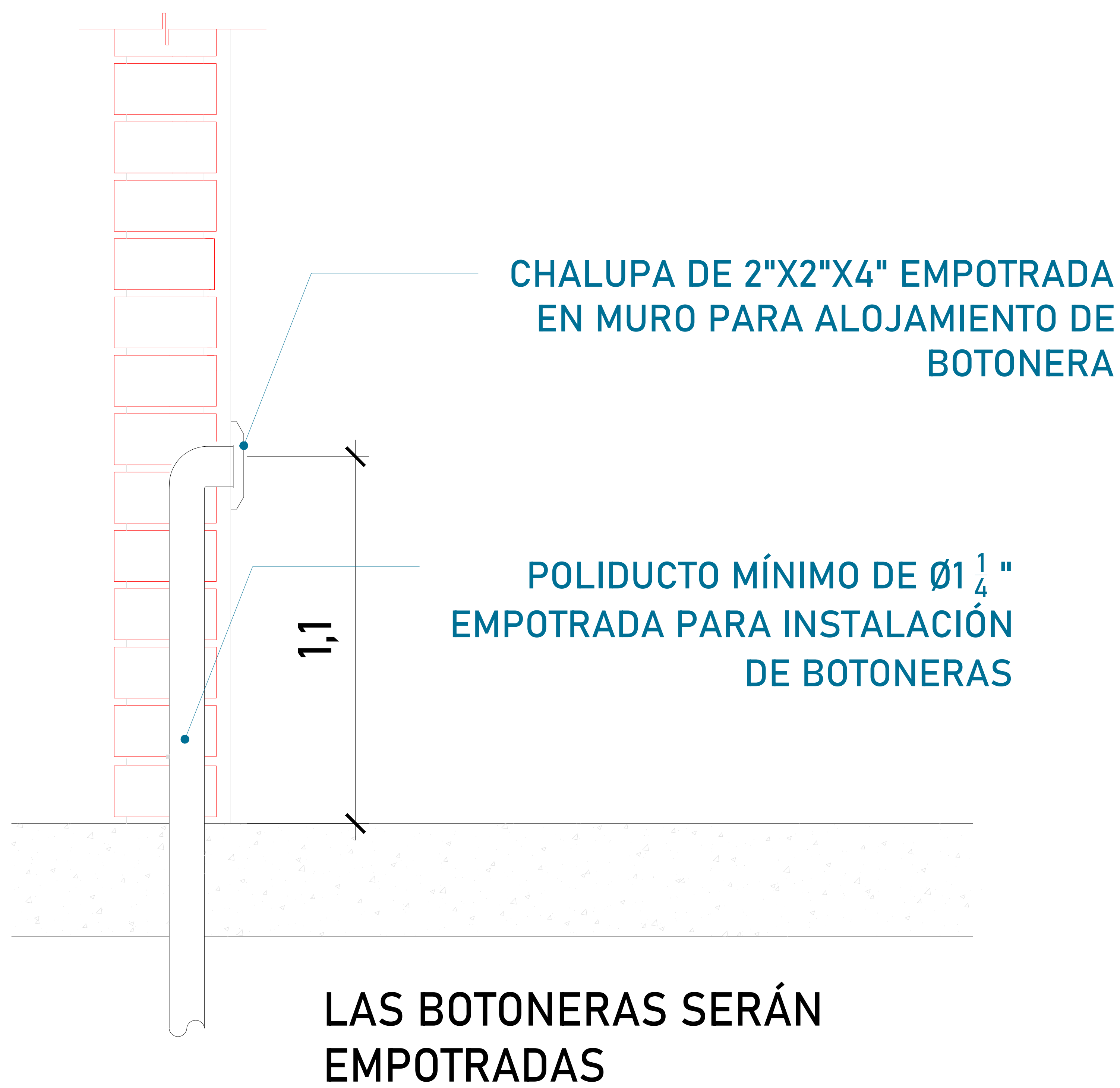

BOTONERAS EMPOTRADAS

Para que las botoneras queden empotradas se solicita al cliente tener un poliducto de Ø1 1/4" por donde se quiere tener las botoneras de llamado del equipo Tecnorampa. Esta canalización rematan a la caja de control electrico (espacio designado para el motor del elevador)

TABLA DE CALIBRES	
CALIBRE	DISTANCIA
8 AWG	0-10M
6 AWG	11-15 M
- (CONTEMPLAR CALCULO)	16- EN ADELANTE



El motor del equipo Tecnorampa, debe estar protegido del polvo y agua o cualquier sustancia que pudiera contaminar el aceite por eso se solicita un nicho de 0.85mx0.65mx2.00m para su resguardo.

El cliente suministra, instala y energiza centro de carga con alimentación monofásica a 110V, con neutro y tierra física, e interruptor termomagnético de 1 x 30 Amp exclusivo para el elevador, al igual que la canalización de botoneras, las cuales rematan a una caja registro, lo anterior y el centro de carga deberán colocarse en el área donde se ubique la unidad hidráulica y control eléctrico proporcionado por TECNORAMPA a no mayor de 5.00m del área del equipo.

Por seguridad no deberá ser manipulado por personal no autorizado

DESCRIPCIÓN DE UNIDAD HIDRAULICA 2HP	
ALIMENTACION	110 VCA
NUMERO DE FASES	1
AMPERS DE CONSUMO	18.5
WATSS DE CONSUMO	1.5 KW
TIPO DE ACEITE	ISO 68
RANGO DE VARIACIÓN DE VOLTAGE	110 VAC +/-5%



UBICACION
Carretera Federal México-Querétaro

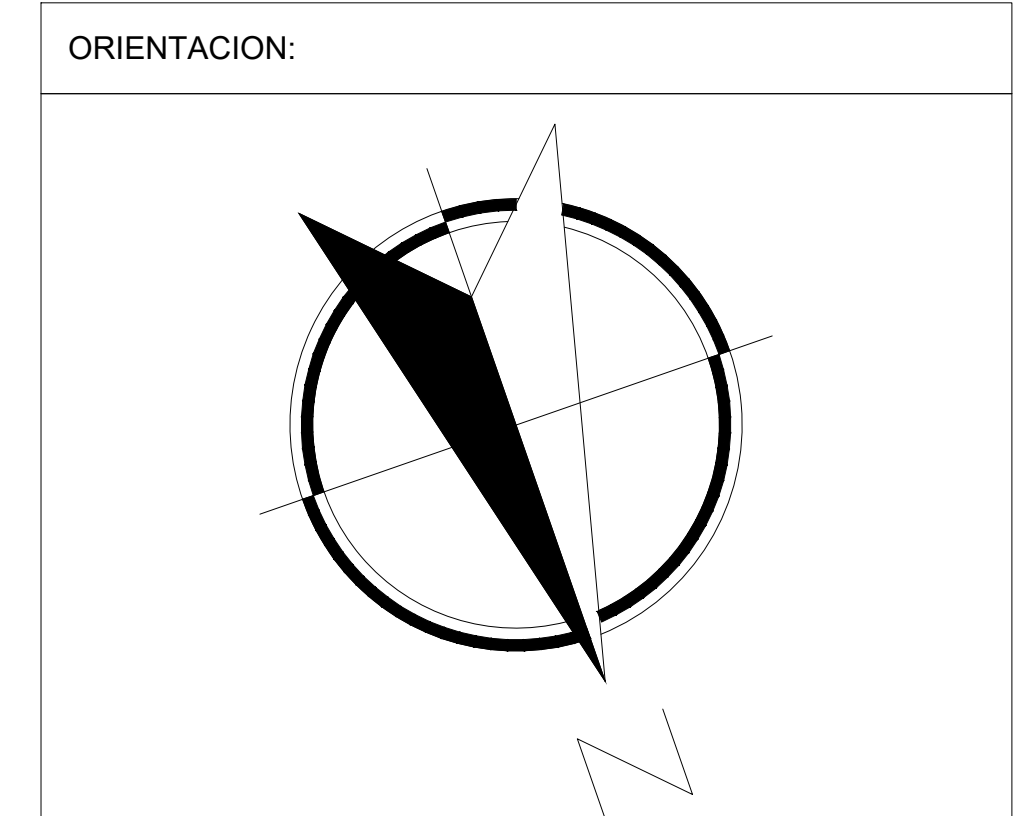

NOTAS GENERALES

TABLA DE MODIFICACIONES:		
NO.	FECHA	FECHA
0	GUÍA MECÁNICA PRELIMINAR	26/03/2024
1	REDUCE FOSO Y CABINA	28/06/2024

EMPRESA: **TecnoRampa**
SOLUCIONES EN TRANSPORTACIÓN Y MOVILIDAD

RAZÓN SOCIAL: ROCIÓ PEÑA

VOBO: VENDEDOR: ARG. JESUS ANTONIO BENITEZ C.

FECHA: 28/03/2024 ELEVADOR: DISC. SEMI

PLANO: ALIMENTACIÓN Y BOTONERAS CLAVE: A-5

*Al hacer caso omiso de las indicaciones ya dictadas y tenga alguna falla el equipo, Tecnorampa no se hará responsable de estas, además de que el año de garantía no tendría cobertura para estos daños.

El tubing que es la conexión del mecanismo del elevador a la Unidad Hidráulica, donde pasa el aceite. No tiene que tener una distancia máxima de 5.00m lineales.

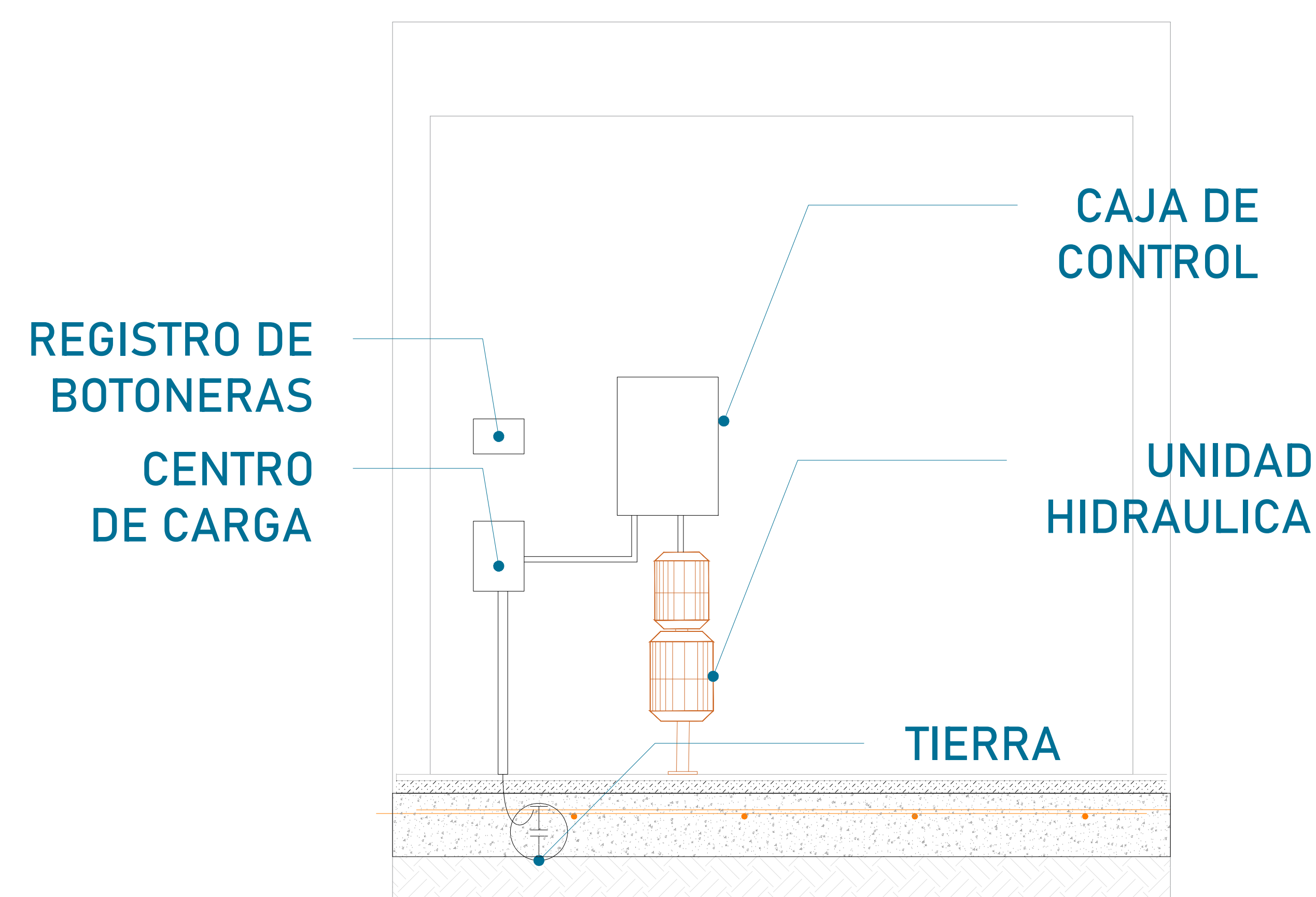

La imagen es solamente ilustrativa.

La Unidad Hidráulica va anclada, por medio de taquetes expansivos punta arpón de $\frac{3}{4}$ " de ancho, por 5" de largo al firme de concreto donde se apoya.

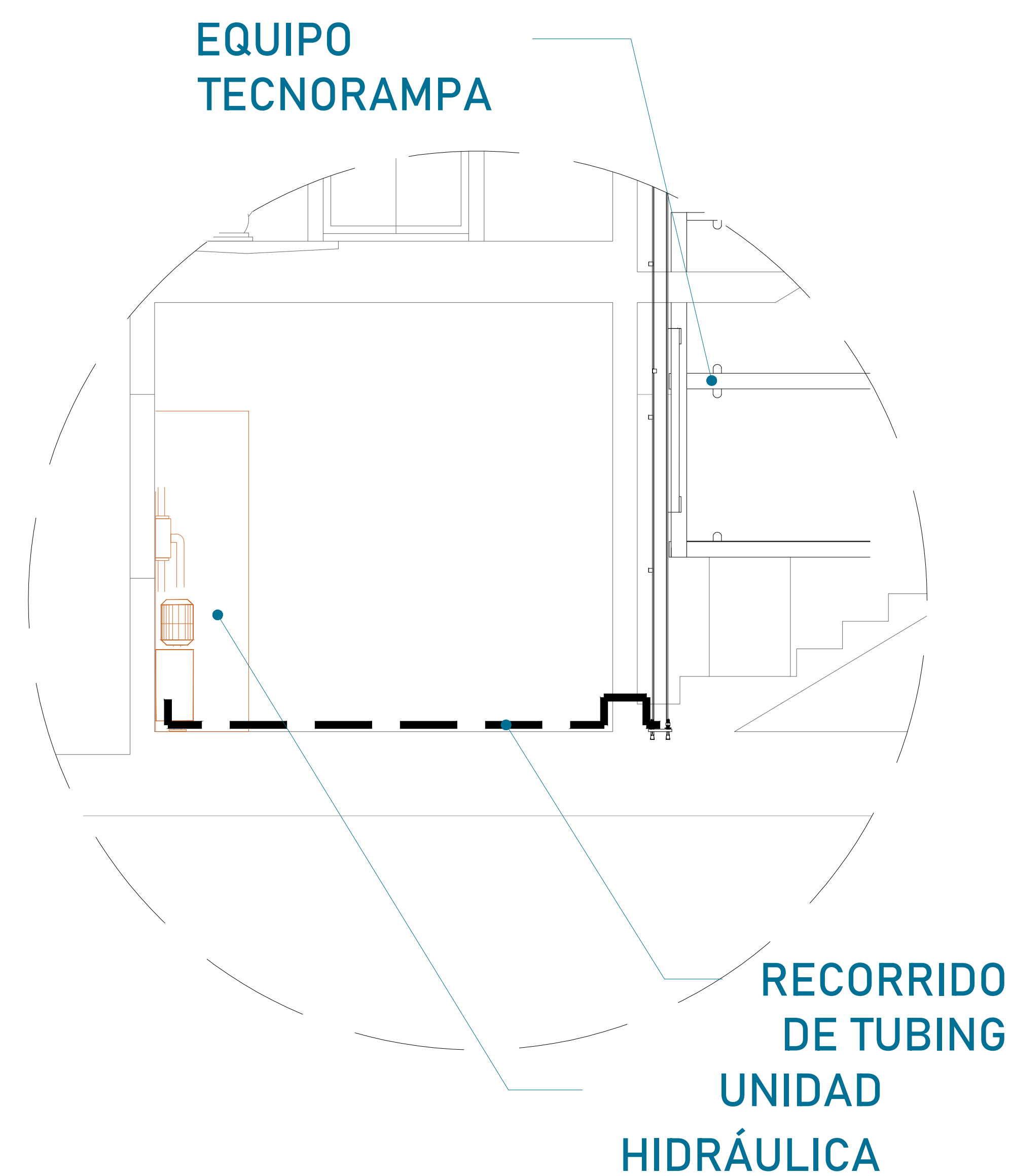
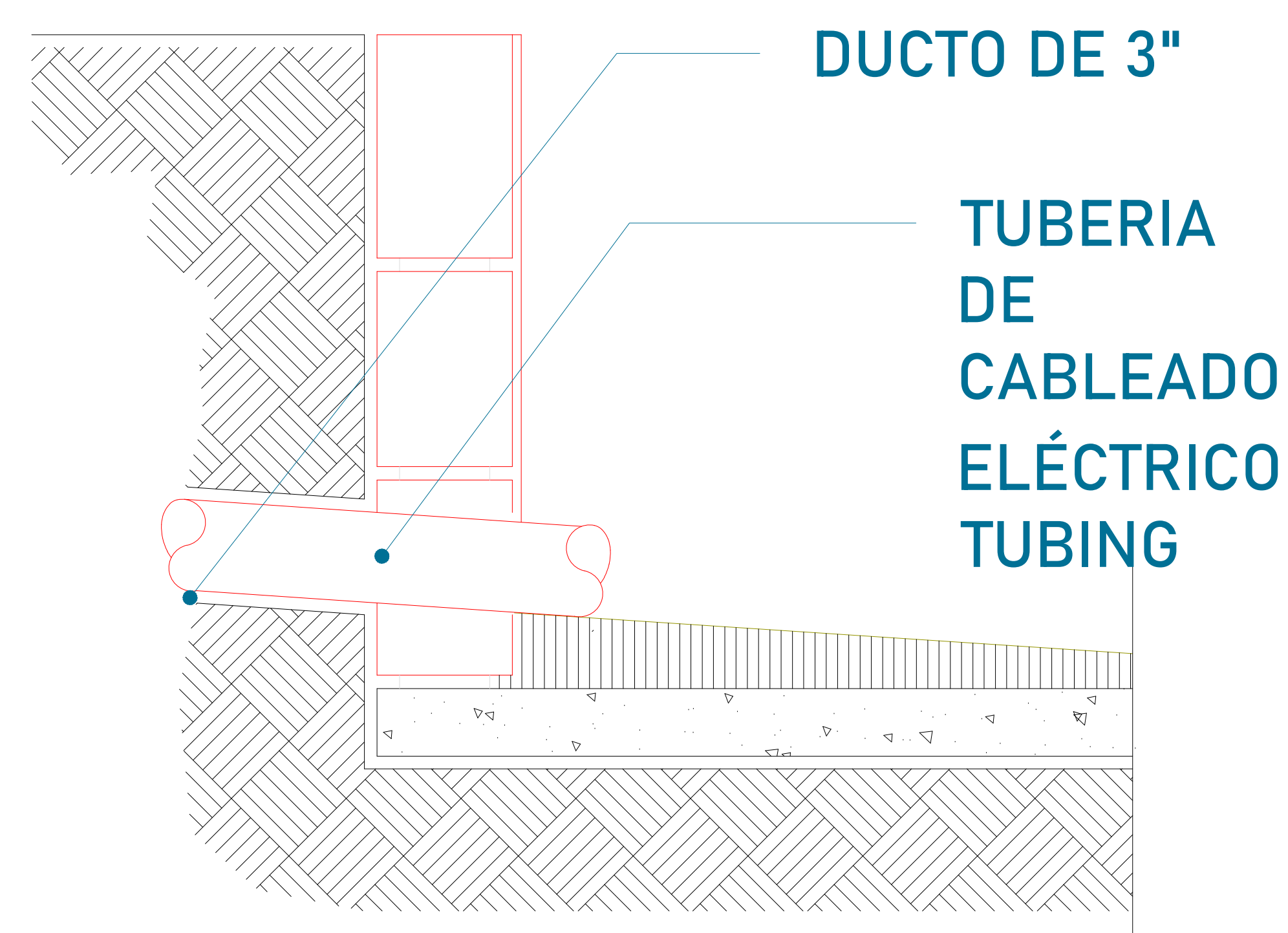

Para la alimentación del equipo se requiere una Unidad Hidráulica, se requiere que este motor este lo mas cerca posible del equipo, por lo tanto se solicita al cliente tener un ducto de 3" para poder pasar ahí el tubing y los cables para la botoneras

PUERTA INTERIOR

El elevador cuenta con una puerta que viaja junta con este. Por tal situación se recomienda la colocación de una protección en cada una de las estaciones. Tomar en cuenta que se tendrá que respetar las dimensiones de la puerta del elevador.

PRECAUCIONES

- No operar el elevador cuando exista fuga de fluido hidráulico.
- Respetar las indicaciones sin sobrepasar su capacidad de peso 500kg.
- No operar el equipo, sin antes haber sido entregado por un personal asignado de la empresa Tecnorampa.
- No utilizar el elevador en casos de incendio.
- No operar el elevador en caso de que los cables de acero se encuentren deshilados.

REQUISITOS DE INSTALACIÓN

- El foso estará en óptimas condiciones
 - No encharcamientos
 - No objetos ni materiales dentro
 - Acceso libre al area de instalación
- Se necesita energía a 220V, para conectar una maquina de soldar a 2 fases, capacidad de consumo de 60 Amp

*En dado caso de no contar con la alimentación, contacte a su vendedor para dar solución.
- La obra civil (foso y refuerzos) debera estar lista en la fecha programada de su instalación.
- Considerar el espacio de accesos y vanos en sitio para el acceso del equipo al lugar de su instalación

CROQUIS DE LOCALIZACIÓN:

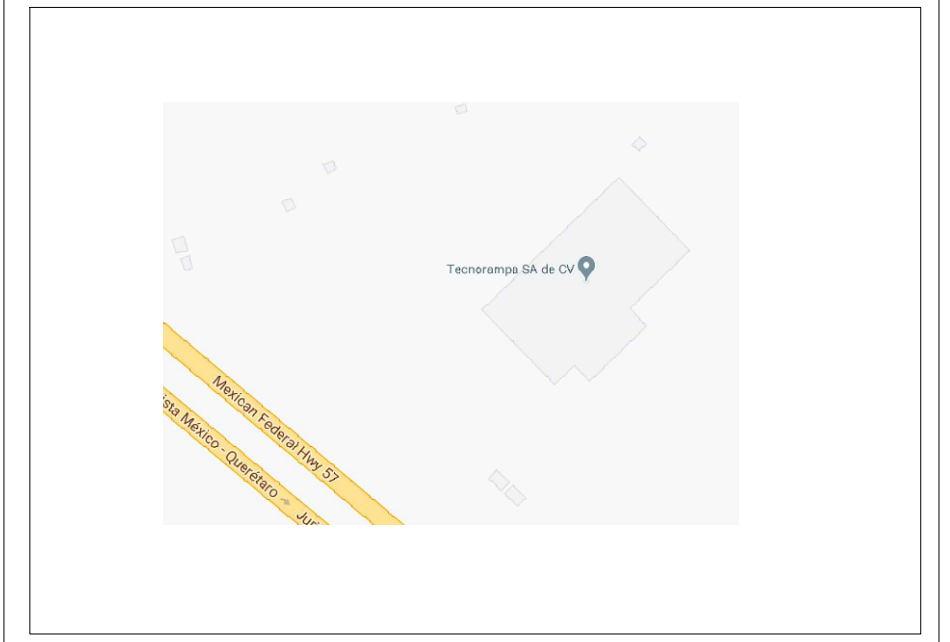

UBICACION
Carretera Federal México-Querétaro

ORIENTACION:

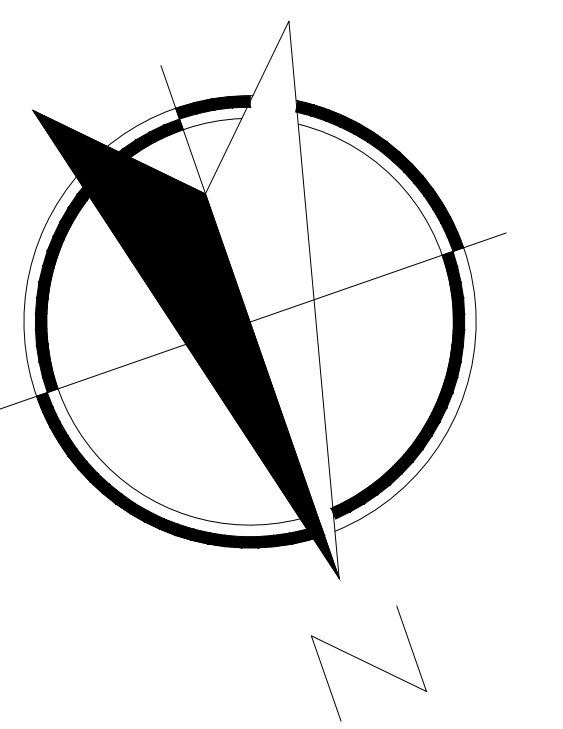

NOTAS GENERALES

TABLA DE MODIFICACIONES:

NO.	DESCRIPCIÓN	FECHA
0	GUÍA MECÁNICA PRELIMINAR	26/03/2024
1	REDUCE FOSO Y CABINA	28/06/2024

EMPRESA: **TecnoRampa**
Ingeniería de Instalación y Mantenimiento

RAZÓN SOCIAL:
ROCIO PERA

VOBO: VENDEDOR:
ARG. JESUS ANTONIO BENITEZ C.

FECHA: 20/03/2024 ELEVADOR: 0305 - 0301

PLANO: DUCTO Y ESPECIFICACIONES CLAVE: A-6