

TecnoRampa
SINERGIA EN TECNOLOGÍA Y SERVICIOS

DIRECCION: AUTOPISTA
MEXICO-QUERETARO KM
175+494 COLONIA EL
SAUZ BAJO

TEL: 01 427 272 40 41

DESCRIPCION DEL EQUIPO:

ELEVADOR DISCAPACITADOS - SEMI

CARGA 500 KG

RECORRIDO: 3.00 M

ESTACIONES: 2

UNIDAD HIDRÁULICA: 2HP

VENDEDOR: ARQ. EVELIN ALVARADO

**RAZON SOCIAL: COMERCIALIZADORA Y
CONSTRUCCIONES M & M S.A. DE C.V.**

NO. DE CLIENTE: 31677 - 25225

FECHA: 11/07/2024

FIRMA DE CONFORMIDAD DEL CLIENTE:

CONDICIONES DE ENVIO DEL EQUIPO

CABINA: ARMADA

COLUMNAS: COMPLETAS

DIMENSIONES DE VANO:

COLOR DEL EQUIPO

EQUIPO: NEGRO

ACABADOS: CRISTAL CLARO / ESMERILADO

TIPO DE ALIMENTACION

MONOFÁSICA 110 VAC

TUBERIA: GRUESA

COMPLEMENTOS

- LA OPERACIÓN DEL EQUIPO ES MANUAL.
- NO INCLUYE PUERTAS EXTERIORES.
- PESO TEÓRICO DEL EQUIPO: 750.88 kg
- LA OPERACIÓN DEL EQUIPO ES MANUAL.
- VELOCIDAD PROMEDIO DE 10 A 15 s/m
- EL CLIENTE SUMINISTRA Y MONTA EN UNA DISTANCIA NO MAYOR A 10.00M, PARA TECNORAMPA, BODEGA DE 5M2 PARA RESGUARDO DE MATERIAL
- BOTONERAS EN BRAILE
- ENVIAR GENERADOR BIFÁSICO PARA INSTALAR

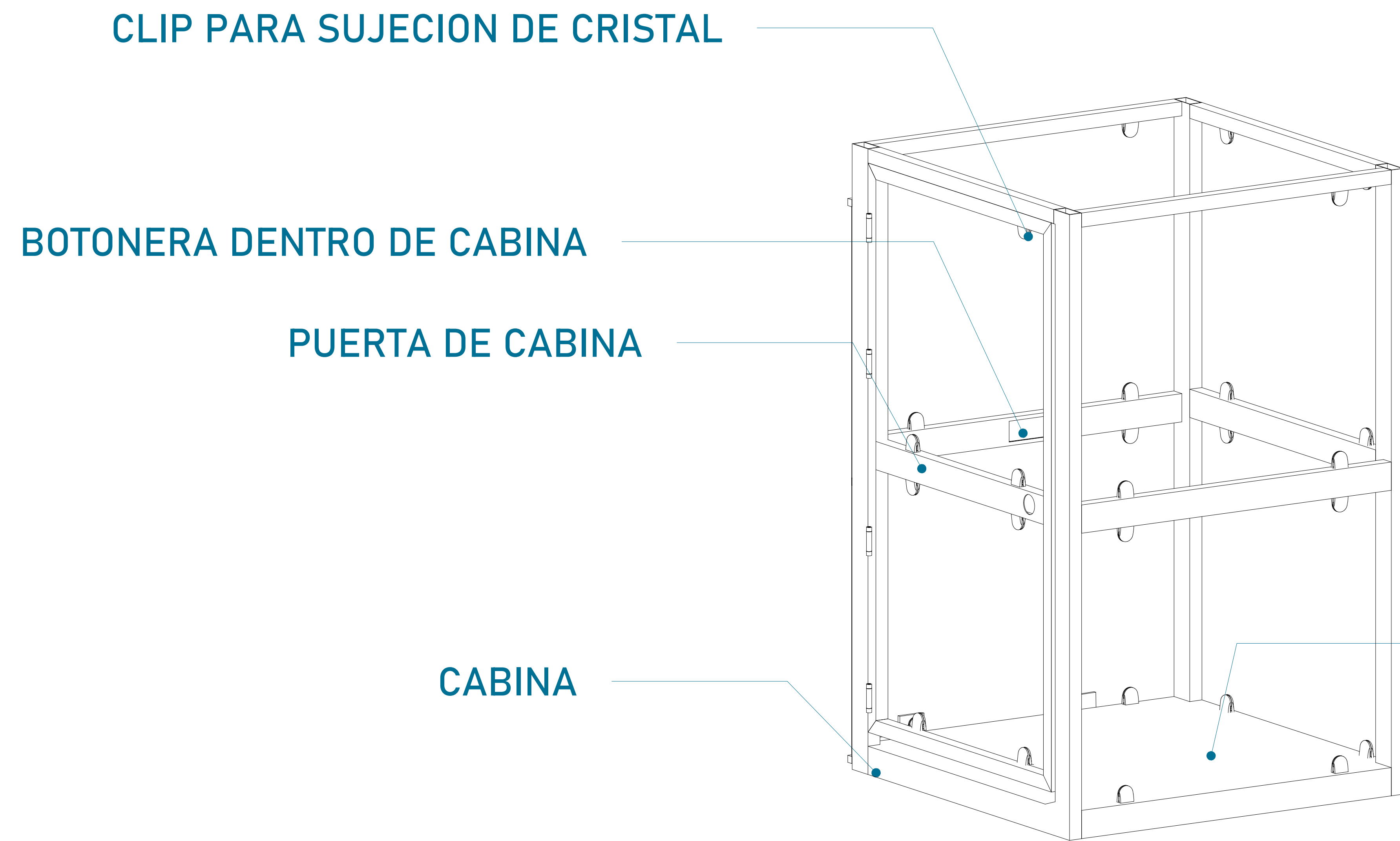

CABINA (VISTA EN ISOMETRICO)

PISO DE LAMINA ANTIDERRAPANTE

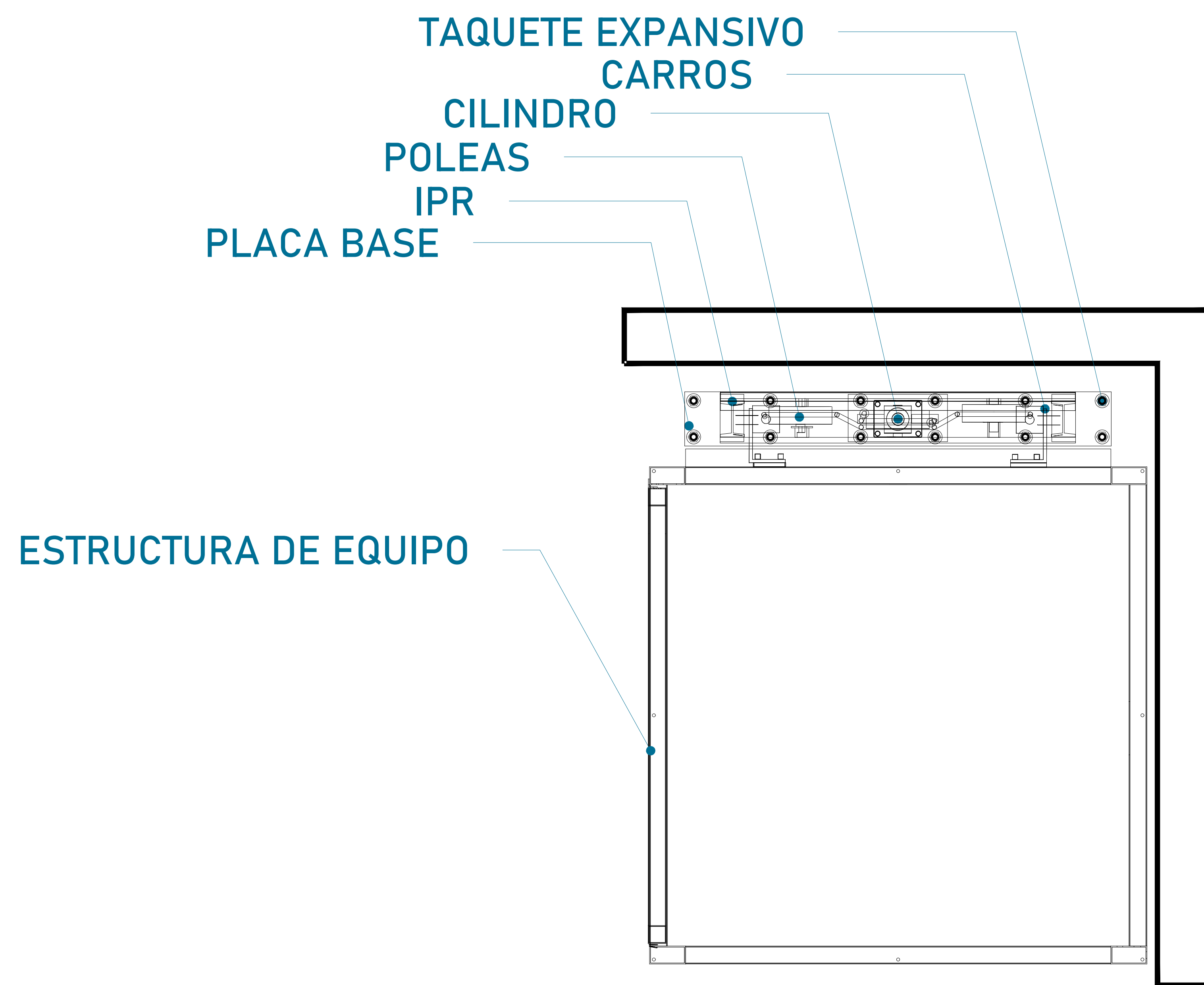

CABINA (VISTA EN PLANTA)

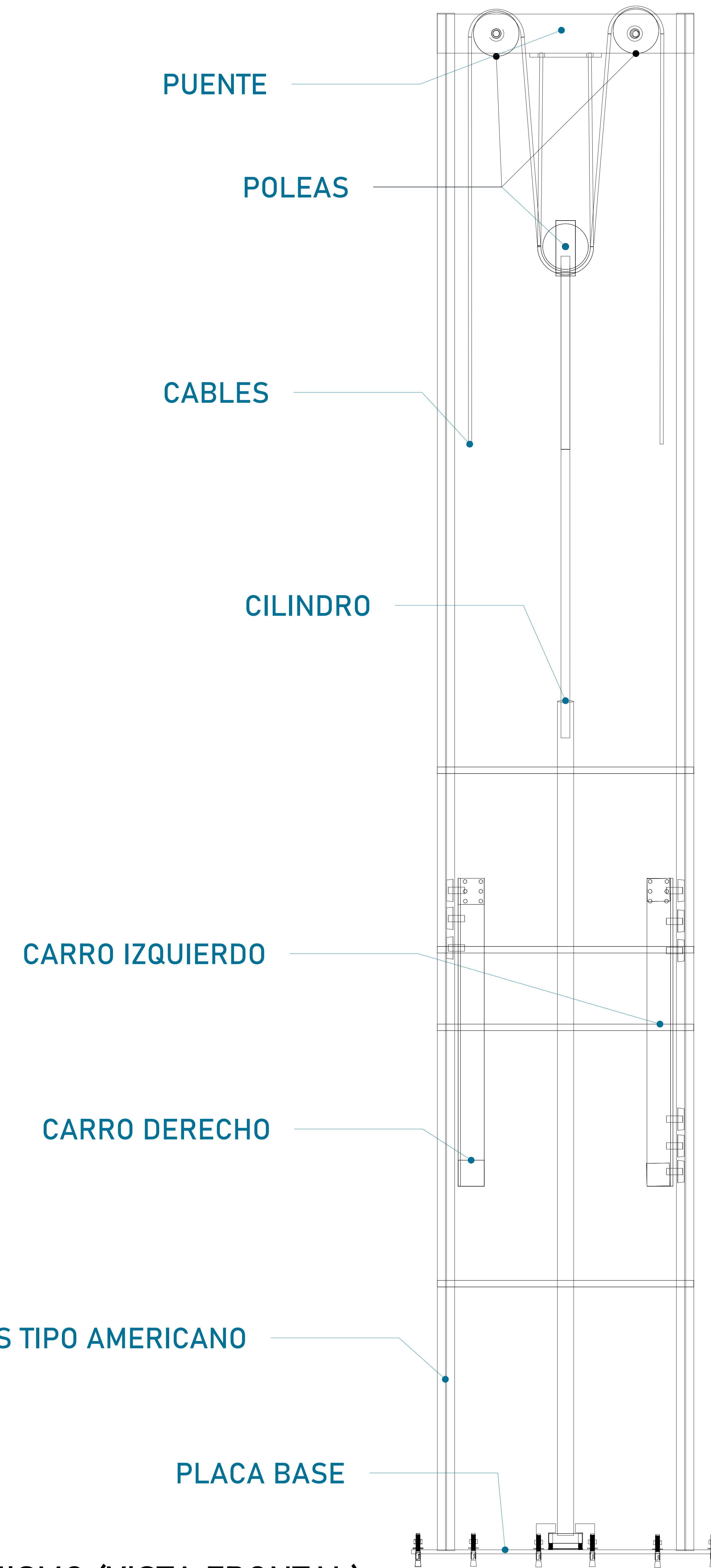

MECANISMO (VISTA FRONTAL)

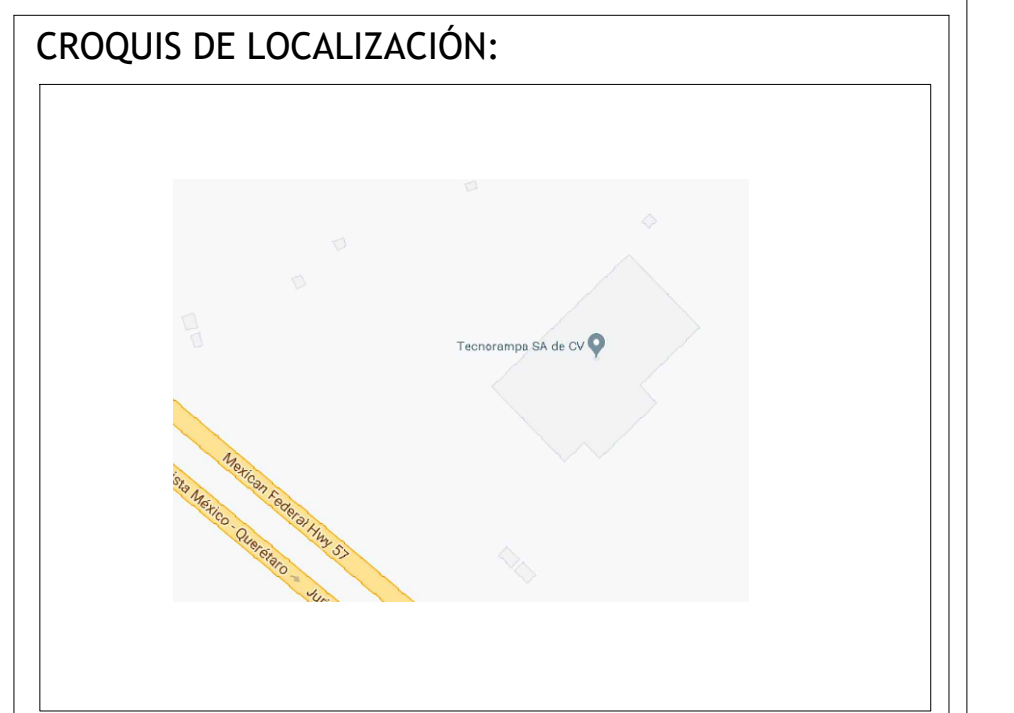

UBICACION
Carretera Federal México-Querétaro

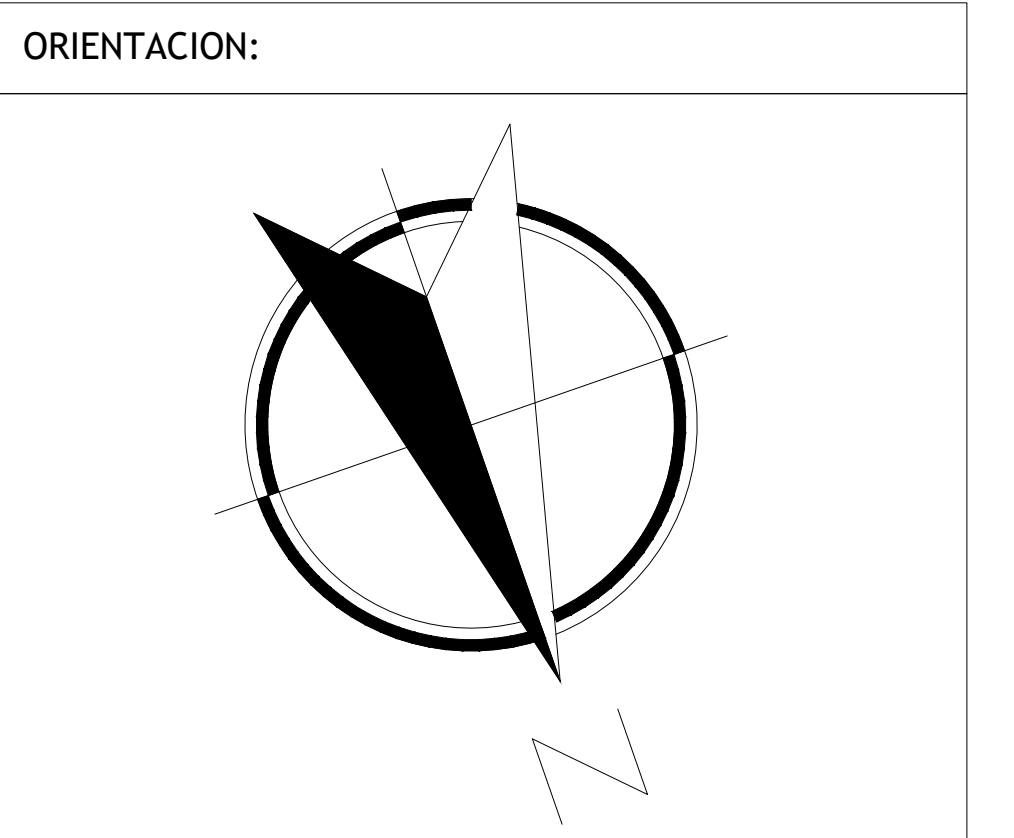

NOTAS GENERALES

TABLA DE MODIFICACIONES:

NO.	FECHA	FECHA
0	LIBERACION GUIA MECANICA	11/07/2024

EMPRESA: **TecnoRampa**
EMPRESA DE INGENIERIA Y CONSTRUCCIONES

RAZÓN SOCIAL: COMERCIALIZADORA Y CONSTRUCCIONES M & M S.A. DE C.V.

VOBO: VENDEDOR: ARO. EVELIN ALVARADO

FECHA: 11/07/2024 ELEVADOR: DISEÑO: SEMI

PLANO: DESCRIPCIÓN DE PARTES CLAVE: A-1

Firme de concreto con una resistencia de $F'c = 250 \text{ kg/cm}^2$.
Malla electrosoldada de 6.6.10.10 después de los 10cm

OBRA CIVIL POR PARTE DEL CLIENTE

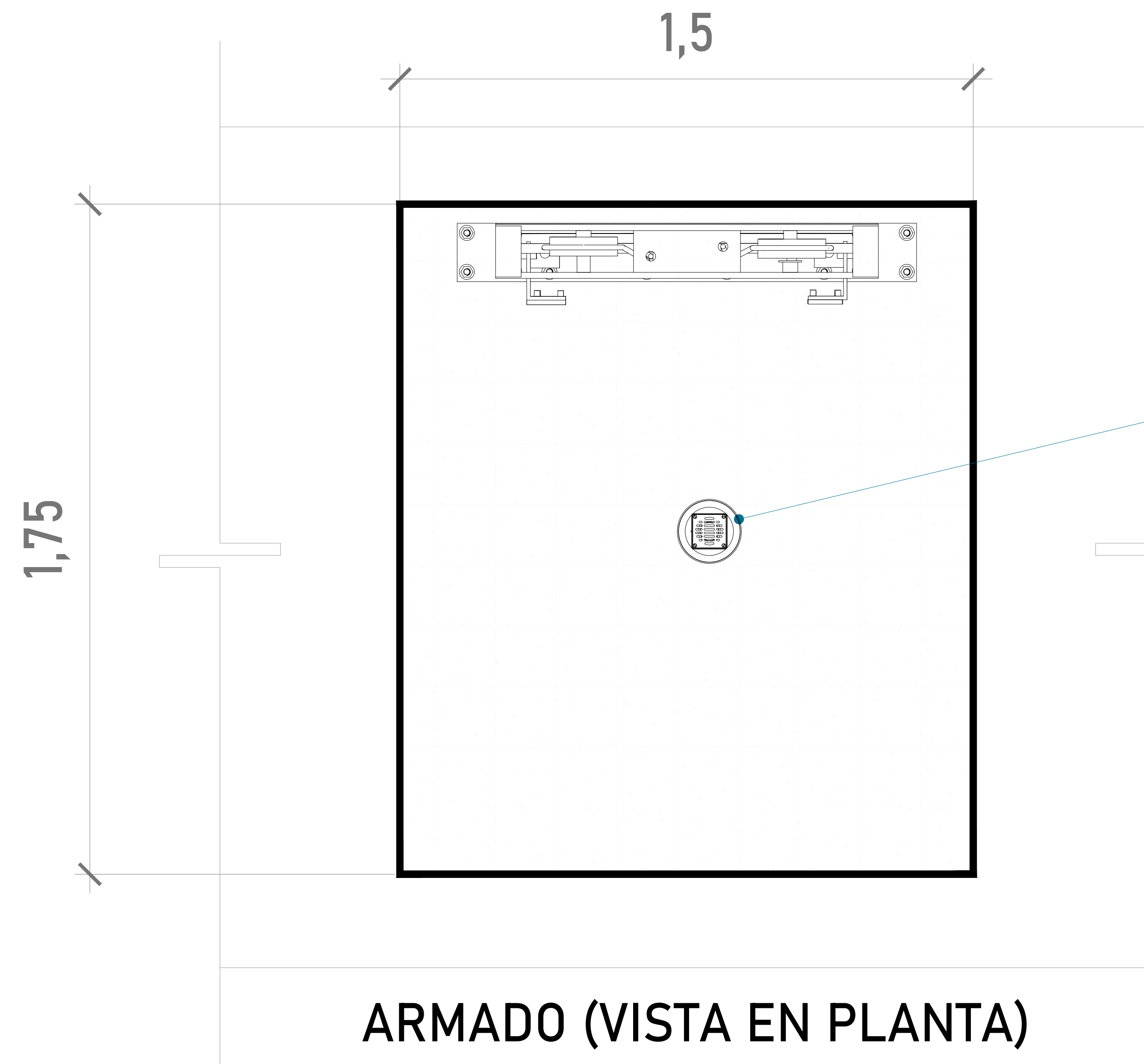

ALTURA DE COLUMNAS

Foso	0.20m
Recorrido	3.00m
Sobre paso	1.80m
Total	5.00m

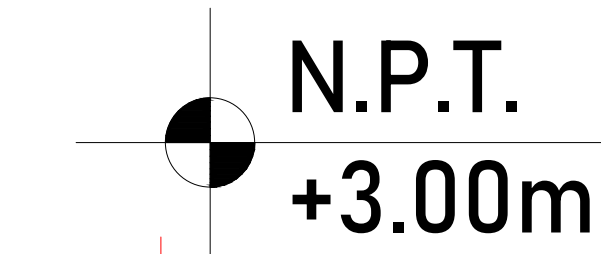

UBICACION
Carretera Federal México-Querétaro

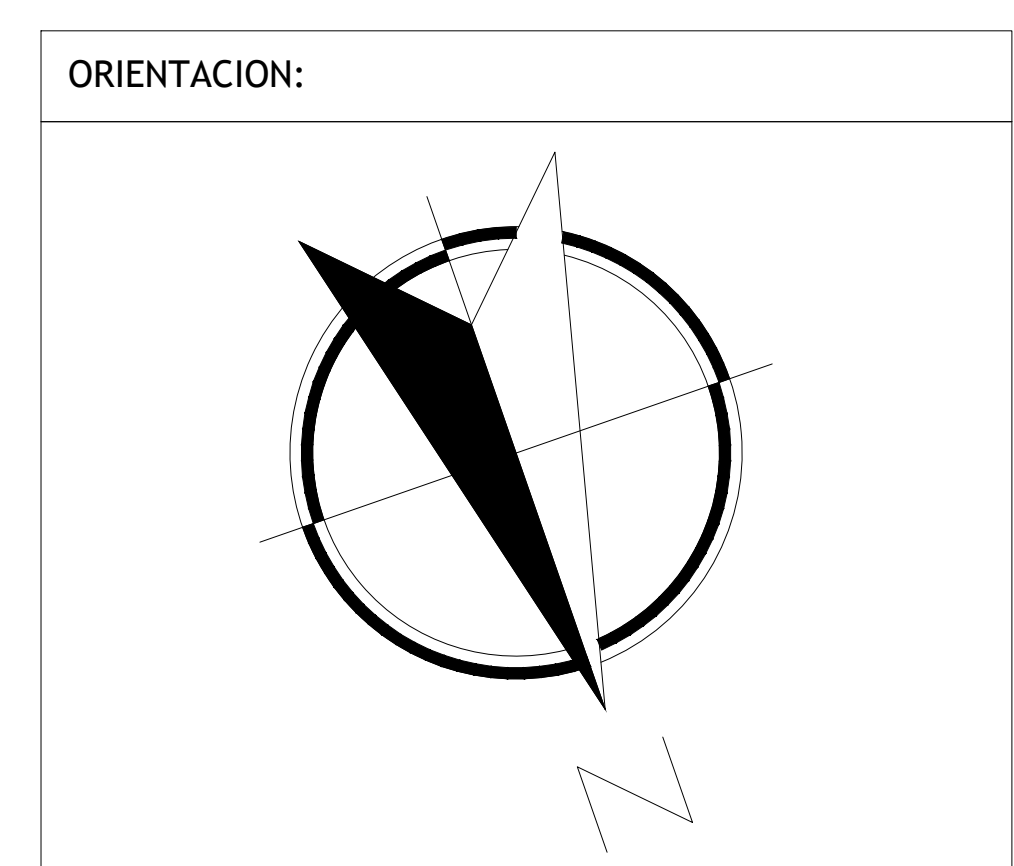

NOTAS GENERALES

TABLA DE MODIFICACIONES:

NO.	FECHA	FECHA
0	LIBERACION GUIA MECANICA	11/07/2024

EMPRESA: **TecnoRampa**
 RAZÓN SOCIAL: COMERCIALIZADORA Y CONSTRUCCIONES M & M S.A. DE C.V.
 VENDEDOR: ARQ. EVELIN ALVARADO
 FECHA: 11/07/2024 ELEVADOR: DISEÑO SEMI
 PLANO: HUECO PARA EL ELEVADOR CLAVE: A-2

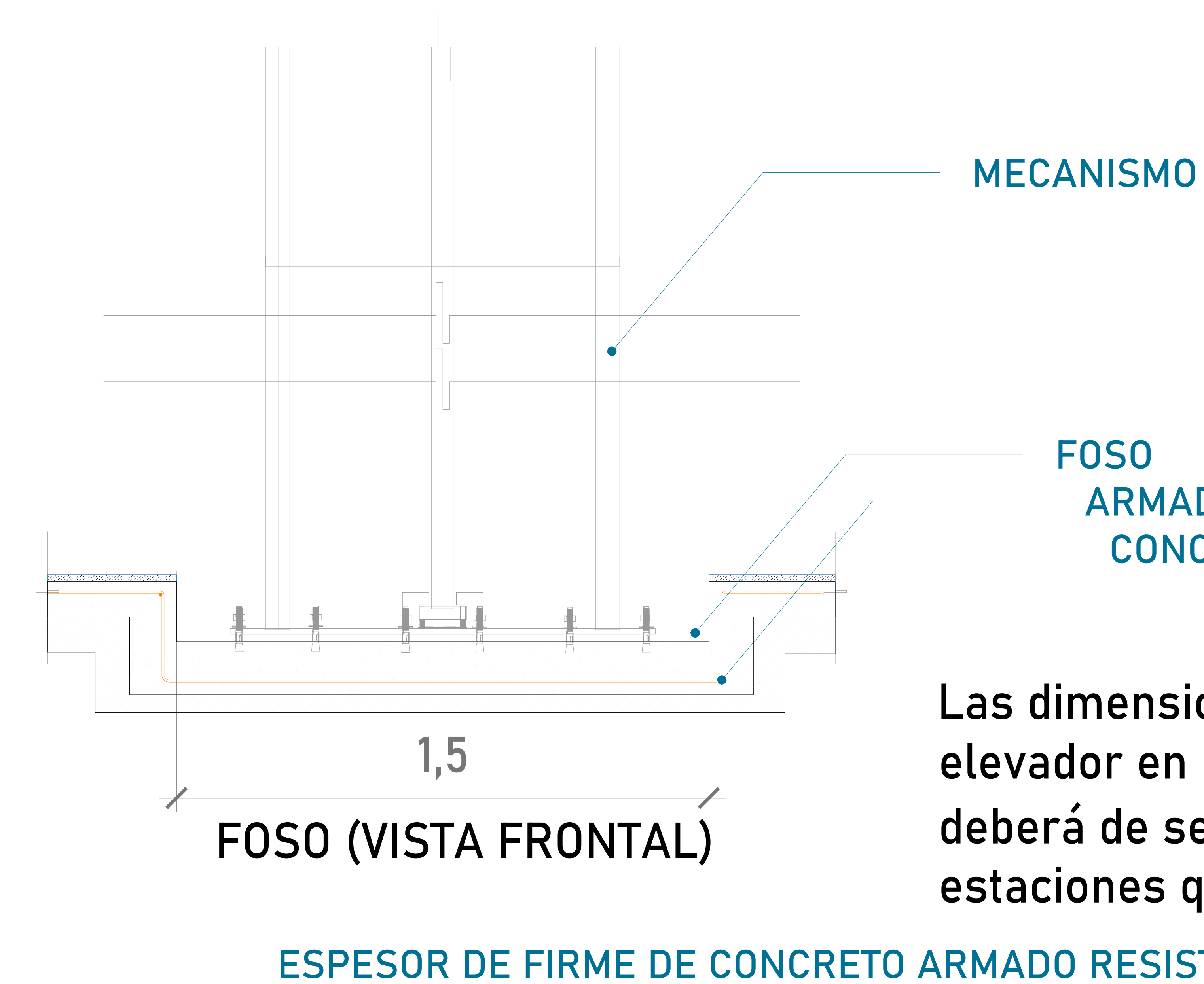

ARMADO DE CONCRETO

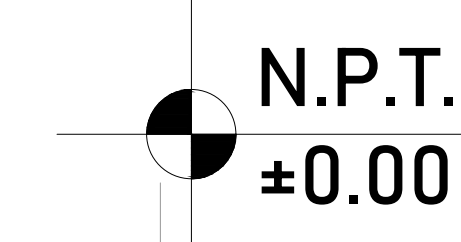

FOSO (VISTA LATERAL)

MECANISMO

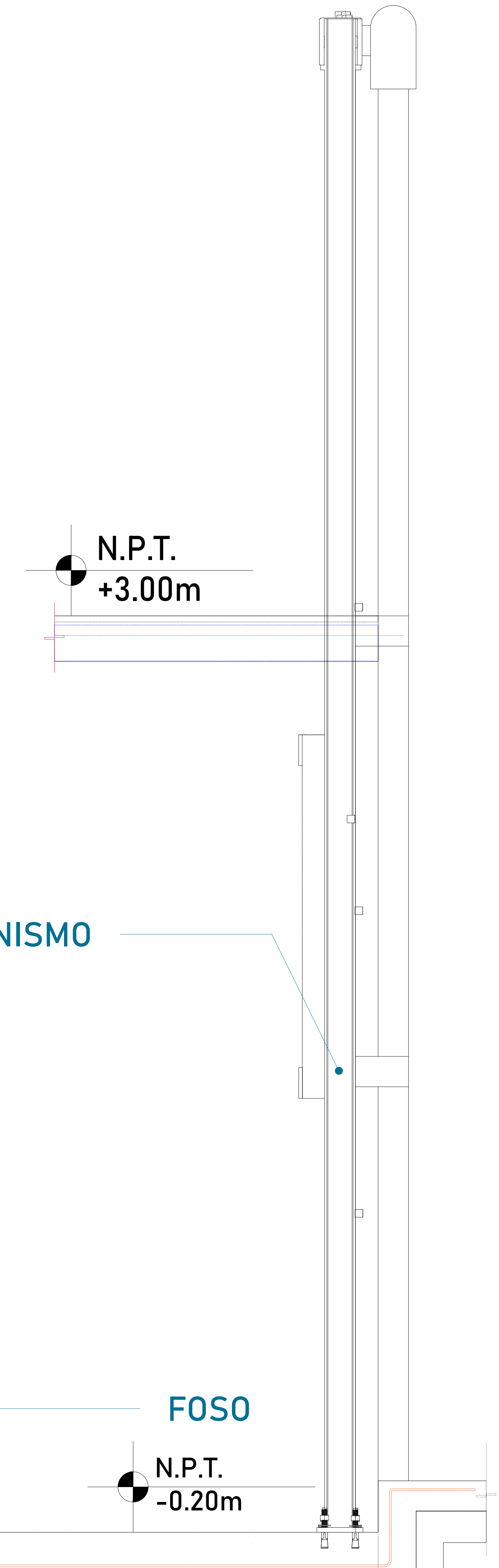

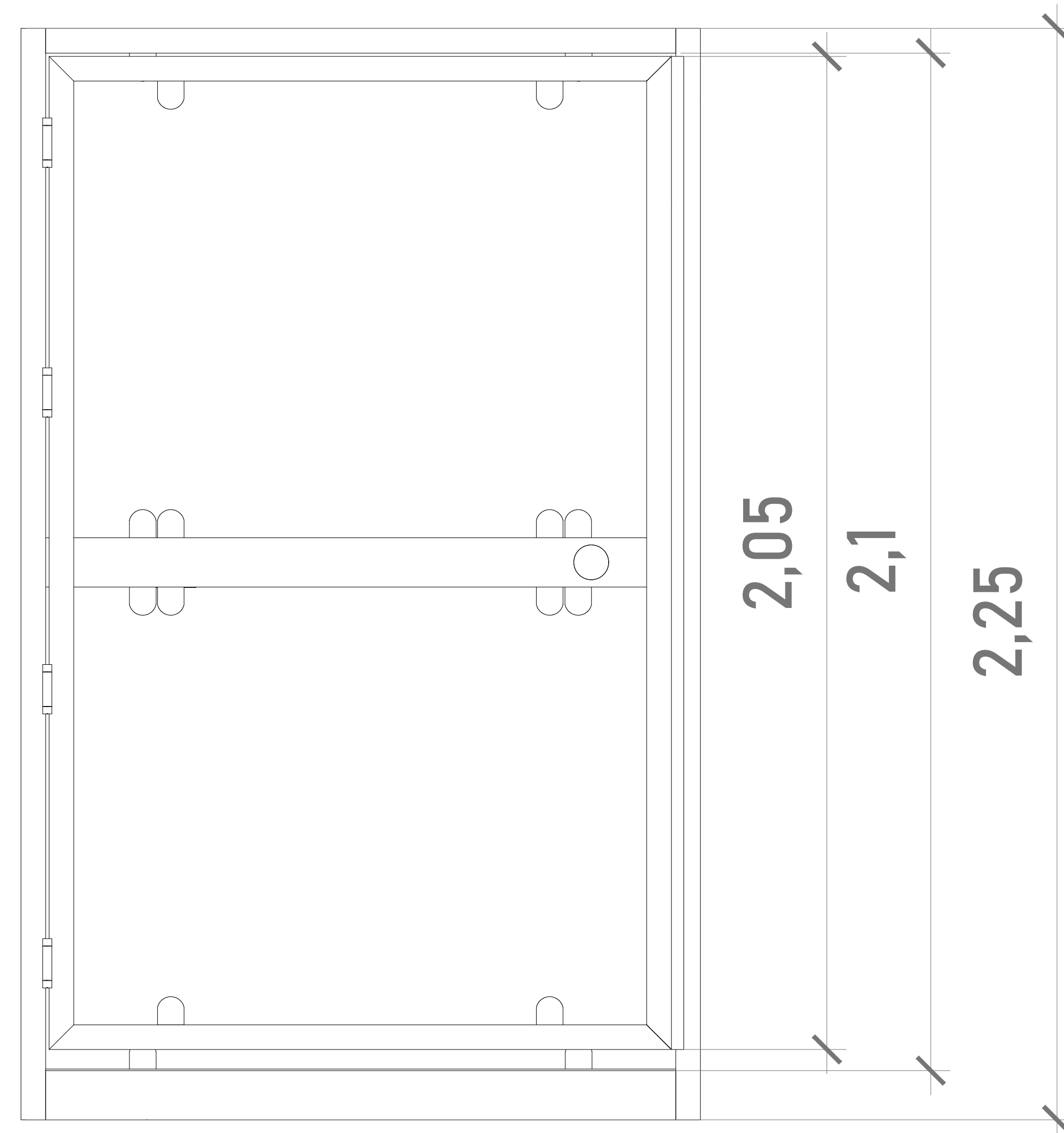

CABINA (VISTA EN LATERAL)

ALTURAS DEL EQUIPO:

ALTURA CABINA	2.25 M
ALTURA DE PUERTA	2.05 M
ALTURA INT. DE CABINA	2.10 M

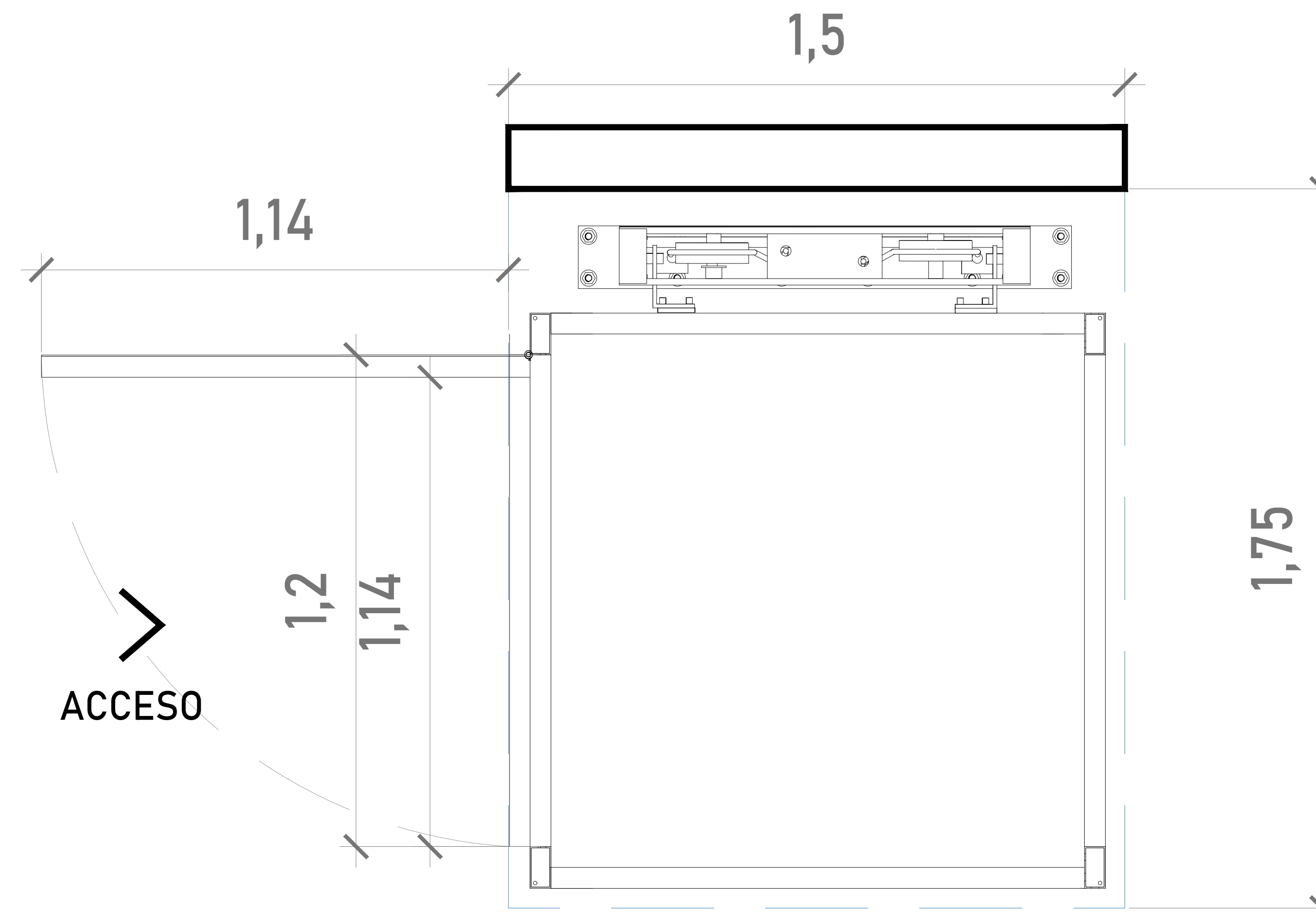

ACCESO Y ABATIMIENTO

DIMENSIONES DE ACCESO

DIMENSIÓN DE PUERTA	1.20 M
DIMENSIÓN DE ACCESO LIBRE	1.14 M

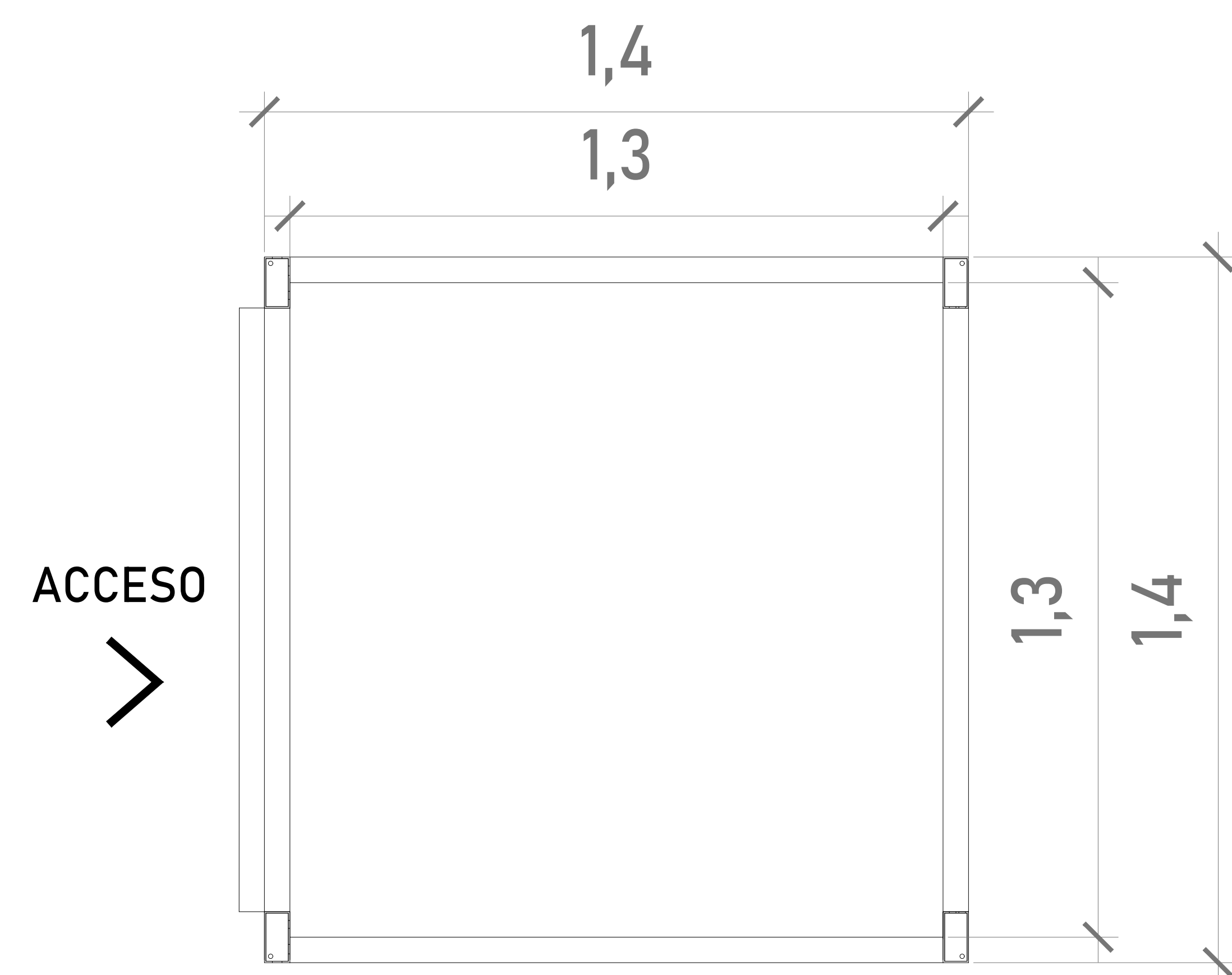

CABINA (VISTA EN PLANTA)

Para el acceso se tiene una pestaña de 5cm, por lo tanto se pide que el área del elevador este nivelado y a plomo en cada una de sus estaciones.

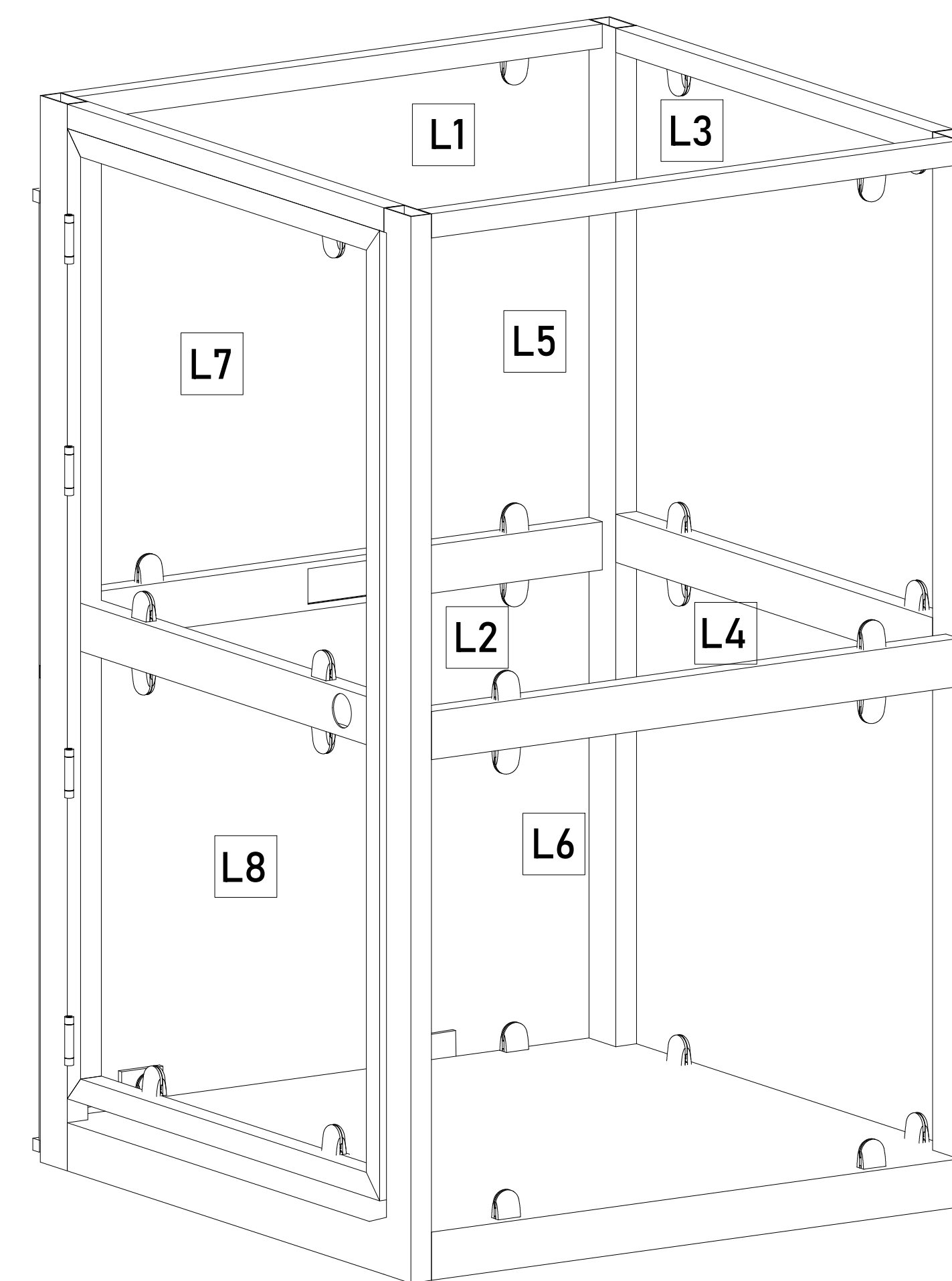

ACABADOS

ACABADOS DEL EQUIPO:

L1	CRISTAL ESMERILADO
L2	CRISTAL ESMERILADO
L3	CRISTAL CLARO
L4	CRISTAL ESMERILADO
L5	CRISTAL CLARO
L6	CRISTAL ESMERILADO
L7	CRISTAL CLARO
L8	CRISTAL ESMERILADO

CROQUIS DE LOCALIZACIÓN:

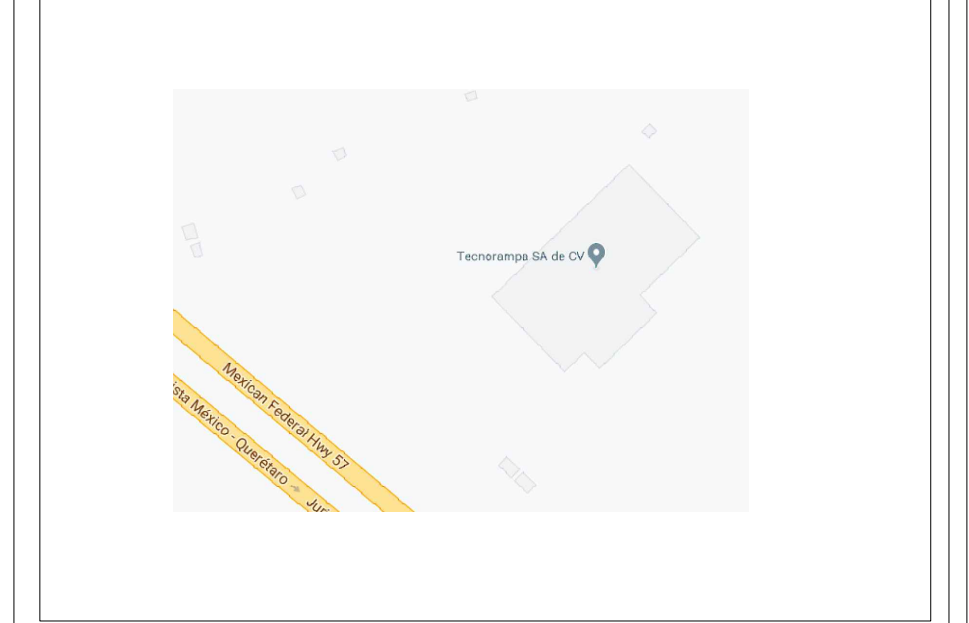

UBICACION
Carretera Federal México-Querétaro

ORIENTACION:

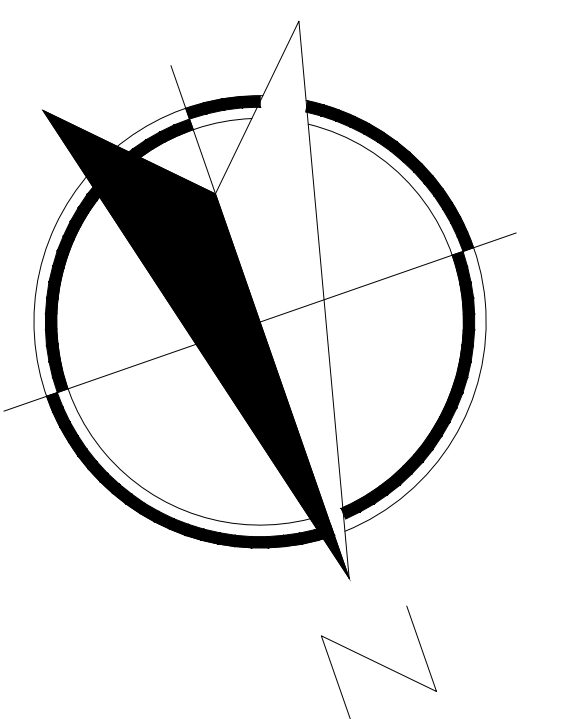

NOTAS GENERALES

TABLA DE MODIFICACIONES:

NO.	FECHA	FECHA
0	LIBERACIÓN GUIA MECÁNICA	11/07/2024

EMPRESA: **TecnoRampa**
SOLUCIONES EN TRANSPORTACIÓN Y SERVICIOS

RAZÓN SOCIAL: COMERCIALIZADORA Y CONSTRUCCIONES M & M S.A. DE C.V.

VOBO: VENDEDOR: ARO. EVELIN ALVARADO

FECHA: 11/07/2024 ELEVADOR: DISC. SEMI

PLANO: DESCRIPCIÓN DEL EQUIPO CLAVE: A-3



TABLA DE CALIBRES	
CALIBRE	DISTANCIA
8 AWG	0-10M
6 AWG	11-15 M
- (CONTEMPLAR CALCULO)	16- EN ADELANTE

DESCRIPCIÓN DE UNIDAD HIDRAULICA 2HP	
ALIMENTACION	110 VCA
NUMERO DE FASES	1
AMPERS DE CONSUMO	18.5
WATSS DE CONSUMO	1.5 KW
TIPO DE ACEITE	ISO 68
RANGO DE VARIACIÓN DE VOLTAGE	110 VAC +/-5%

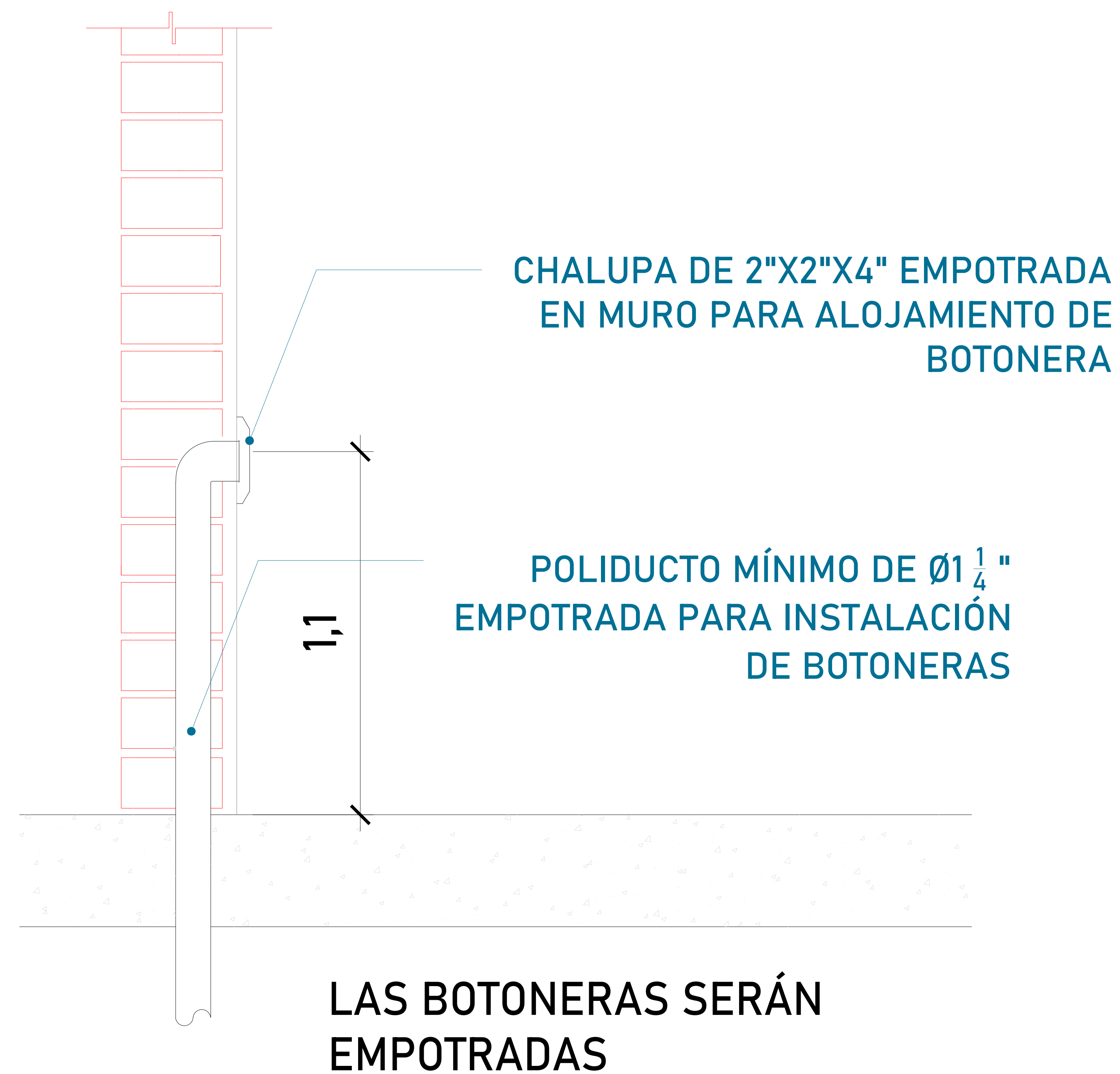
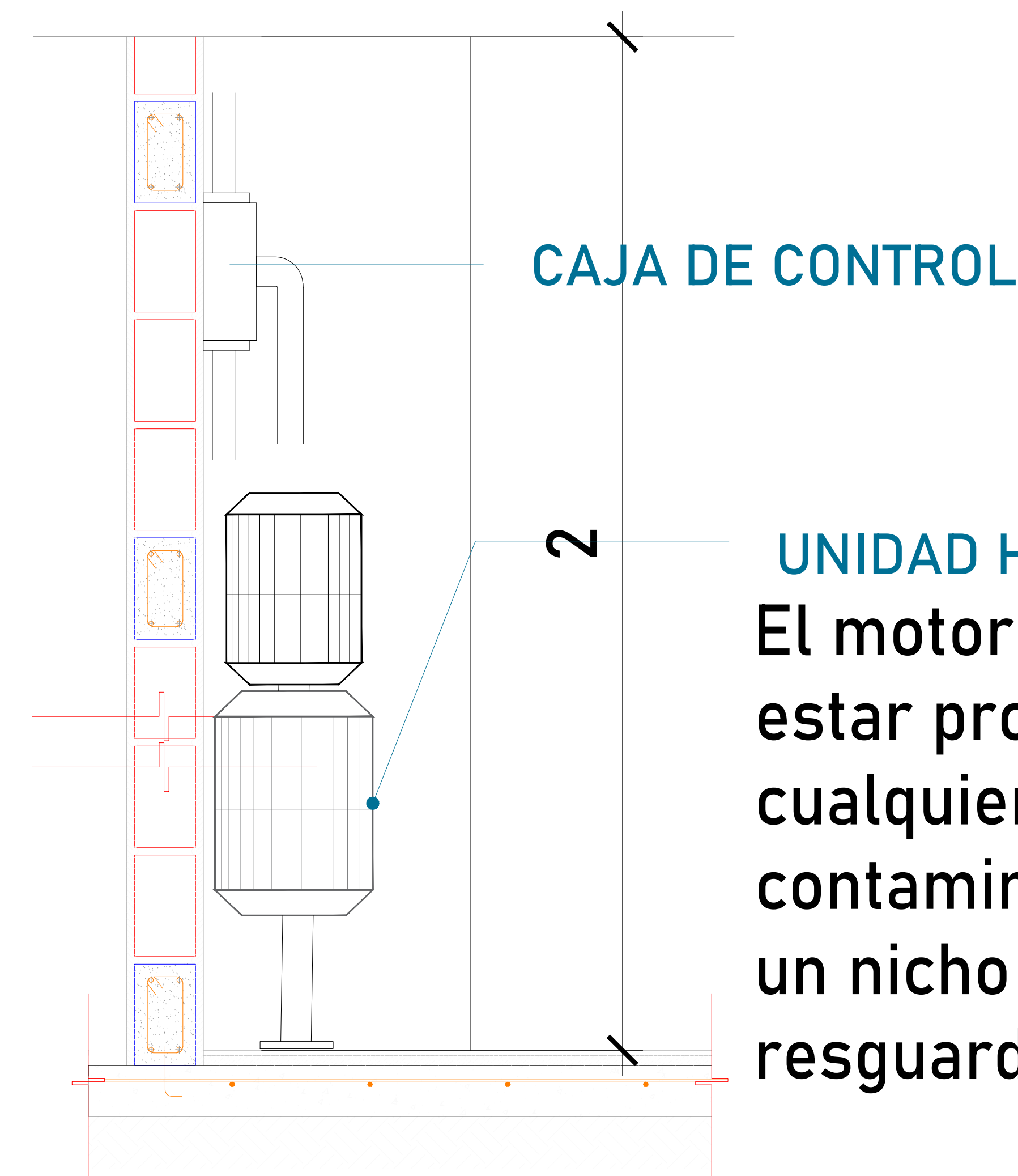

El motor del equipo Tecnorampa, debe estar protegido del polvo y agua o cualquier sustancia que pudiera contaminar el aceite por eso se solicita un nicho de 0.85mx0.65mx2.00m para su resguardo.

LAS BOTONERAS SERÁN EMPOTRADAS

Para que las botoneras queden empotradas se solicita al cliente tener un poliducto de Ø 3/4" por donde se quiere tener las botoneras de llamado del equipo Tecnorampa. Esta canalización rematan a la caja de control electrico (espacio designado para el motor del elevador)

El cliente suministra, instala y guía tubería de 3/4" para botoneras, dejando chalupa en cada estación y canalización en escalera a las estaciones subsecuentes, remata a caja registro de 4" x 4", ubicada en área donde se ubique la unidad hidráulica y control eléctrico proporcionado por tecnorampa, a no mayor de 5.00m del área del equipo.



UBICACION
Carretera Federal México-Querétaro

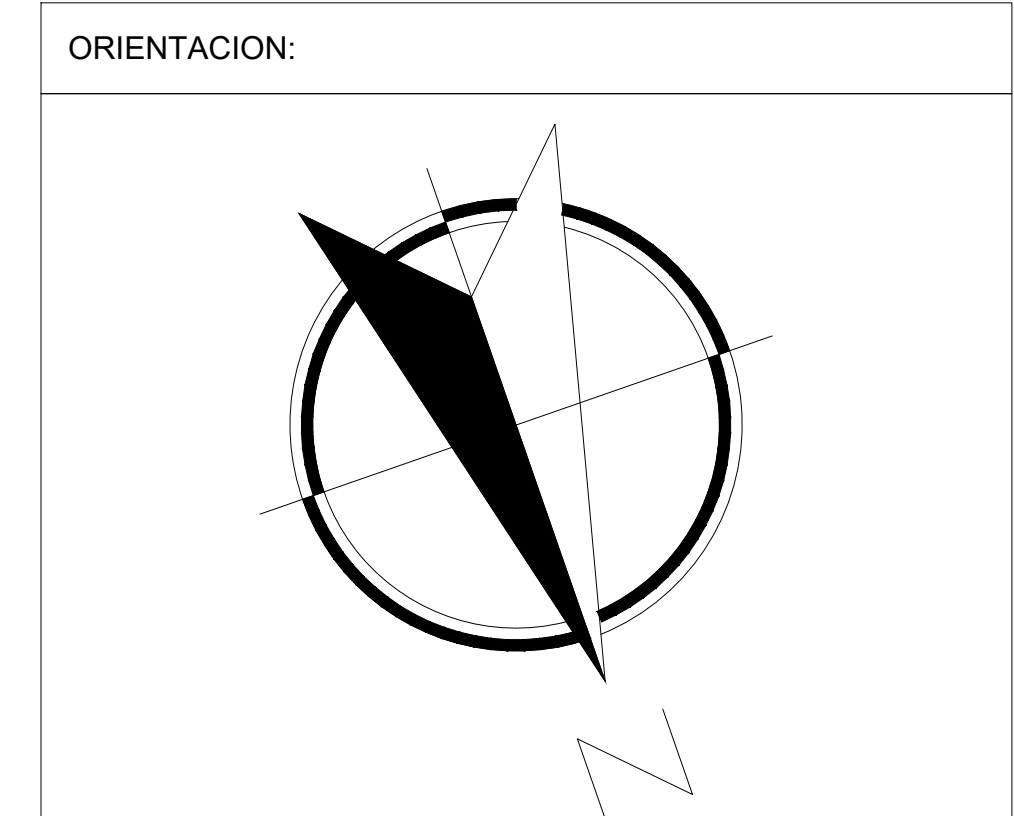

NOTAS GENERALES

TABLA DE MODIFICACIONES:		
NO.	FECHA	FECHA
0	LIBERACIÓN GUIA MECÁNICA	11/07/2024

EMPRESA: **TecnoRampa**
SOLUCIONES EN TRANSPORTACIÓN Y MOVILIDAD

RAZÓN SOCIAL: COMERCIALIZADORA Y CONSTRUCCIONES M & M S.A. DE C.V.

VOBO: VENDEDOR: ARO. EVELIN ALVARADO

FECHA: 11/07/2024 ELEVADOR: DISC. SEMI

PLANO: ALIMENTACIÓN Y BOTONERAS CLAVE: A-5

*Al hacer caso omiso de las indicaciones ya dictadas y tenga alguna falla el equipo, Tecnorampa no se hará responsable de estas, además de que el año de garantía no tendría cobertura para estos daños.

