

**TecnoRampa**  
SINERGIAS EN TECNOLOGÍA Y SERVICIOS

DIRECCION:  
AUTOPISTA  
MEXICO-QUERETARO  
KM 175+494 COLONIA  
EL SAUZ BAJO

TEL: 01 427 272 40 41

**DESCRIPCION DEL EQUIPO:**

**ELEVADOR DISCAPACITADOS SEMICOMPLETA**

**CARGA 500 KG**

**RECORRIDO: 3.10 m**

**ESTACIONES: 2**

**VENDEDOR: ARQ. JESÚS ANTONIO BENITEZ**

**RAZON SOCIAL: PHARMA PLUS CRUZ DEL  
SUR**

**NO. DE CLIENTE:**

**FECHA: 03/05/2024**

**FIRMA DE CONFORMIDAD DEL CLIENTE:**

**CONDICIONES DE ENVIO DEL EQUIPO**

**CABINA: DESARMADA**

**COLUMNAS: COMPLETAS**

**DIMENSIONES DE VANO:**

**COLOR DEL EQUIPO**

**EQUIPO: BLANCO**

**ACABADOS: CRISTAL ESMERILADO**

**TIPO DE ALIMENTACION**

**UNIDAD HIDRÁULICA 2HP**

**MONOFÁSICA 110 VAC**

**TUBERIA: GRUESA**

**COMPLEMENTOS**

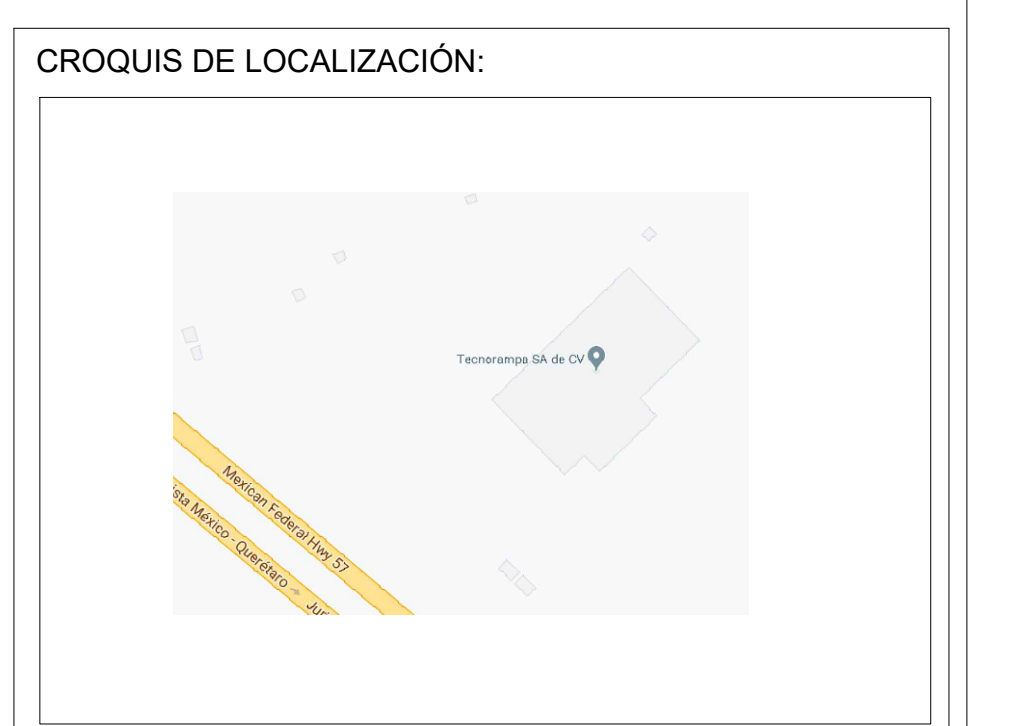
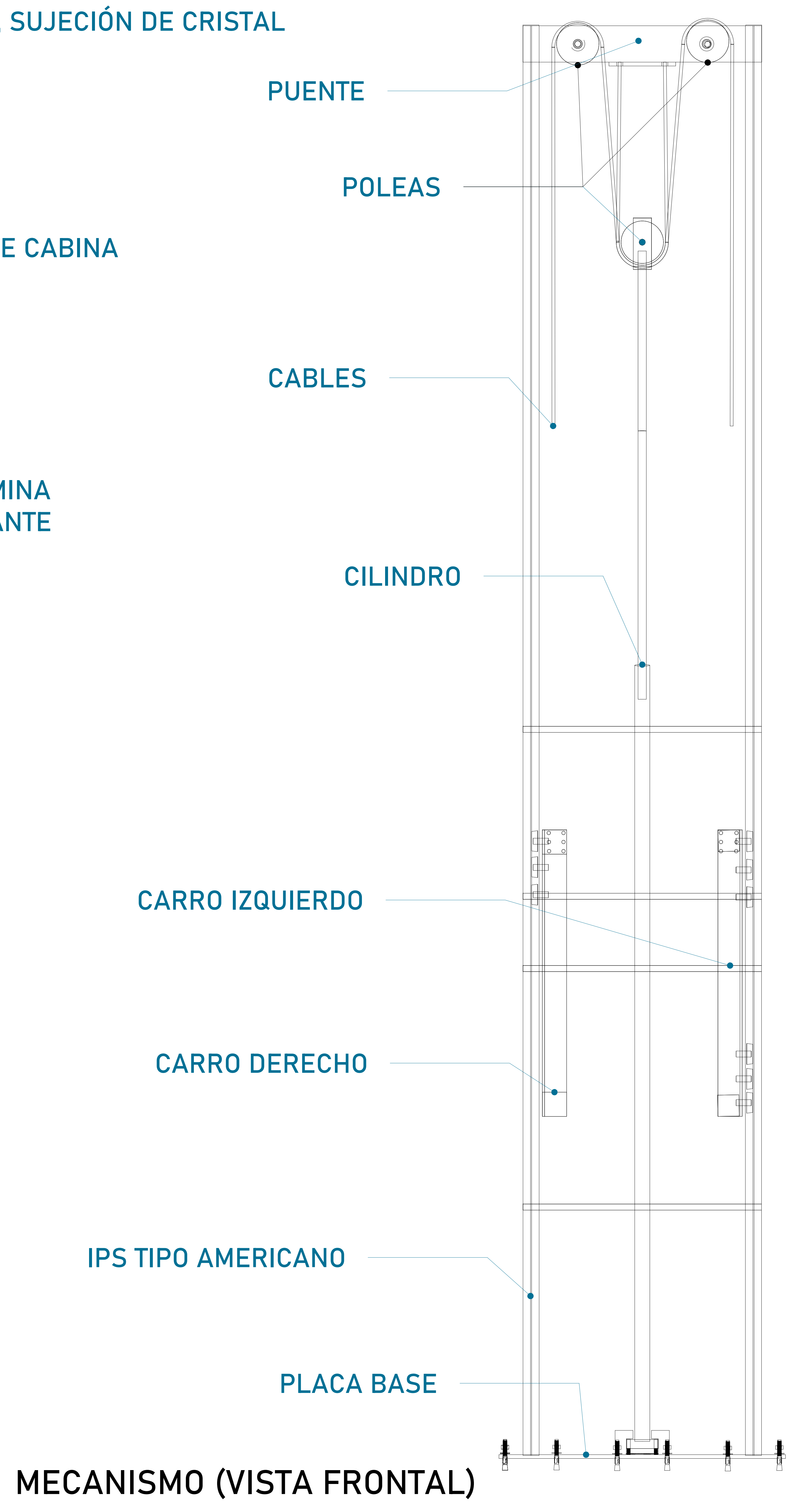
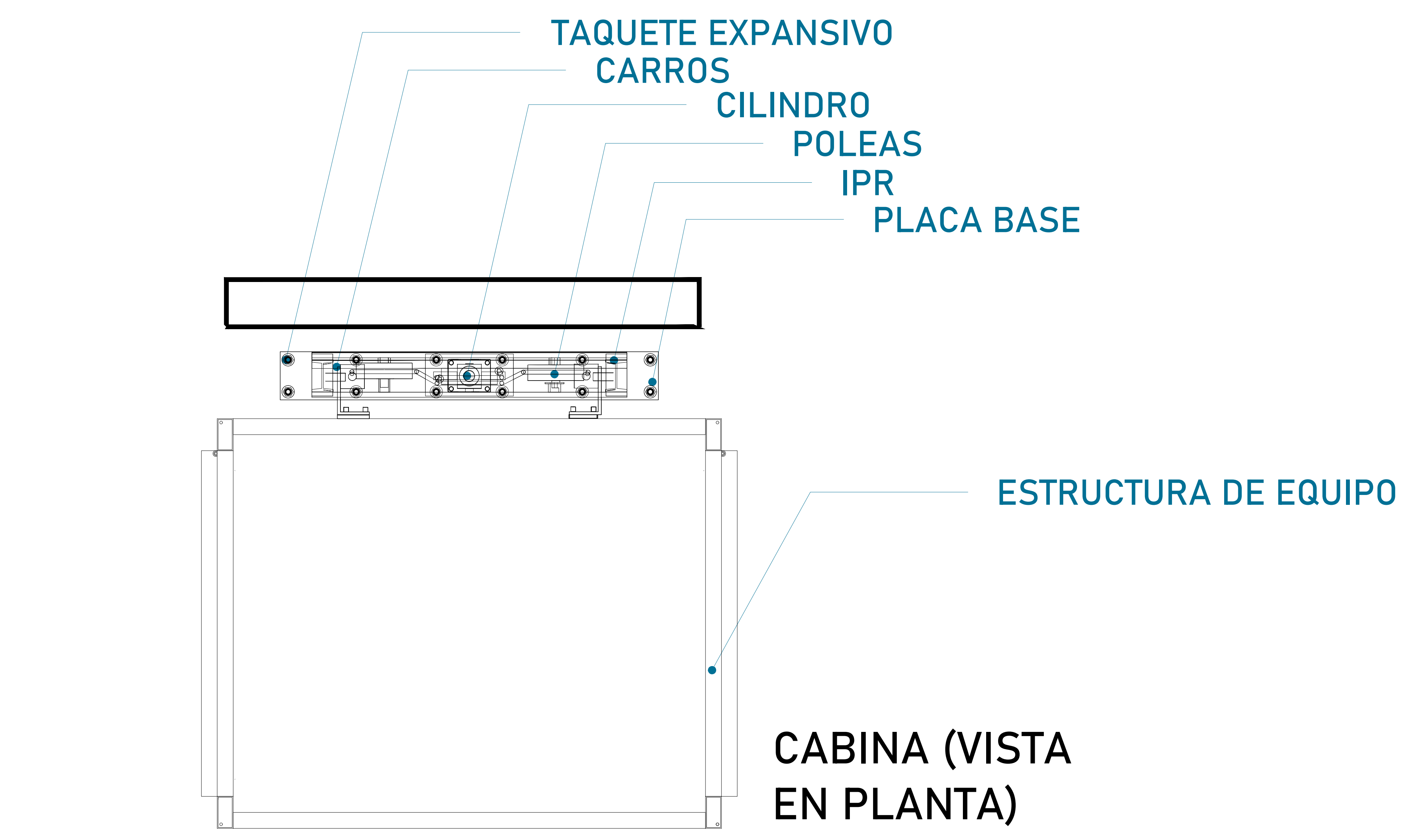
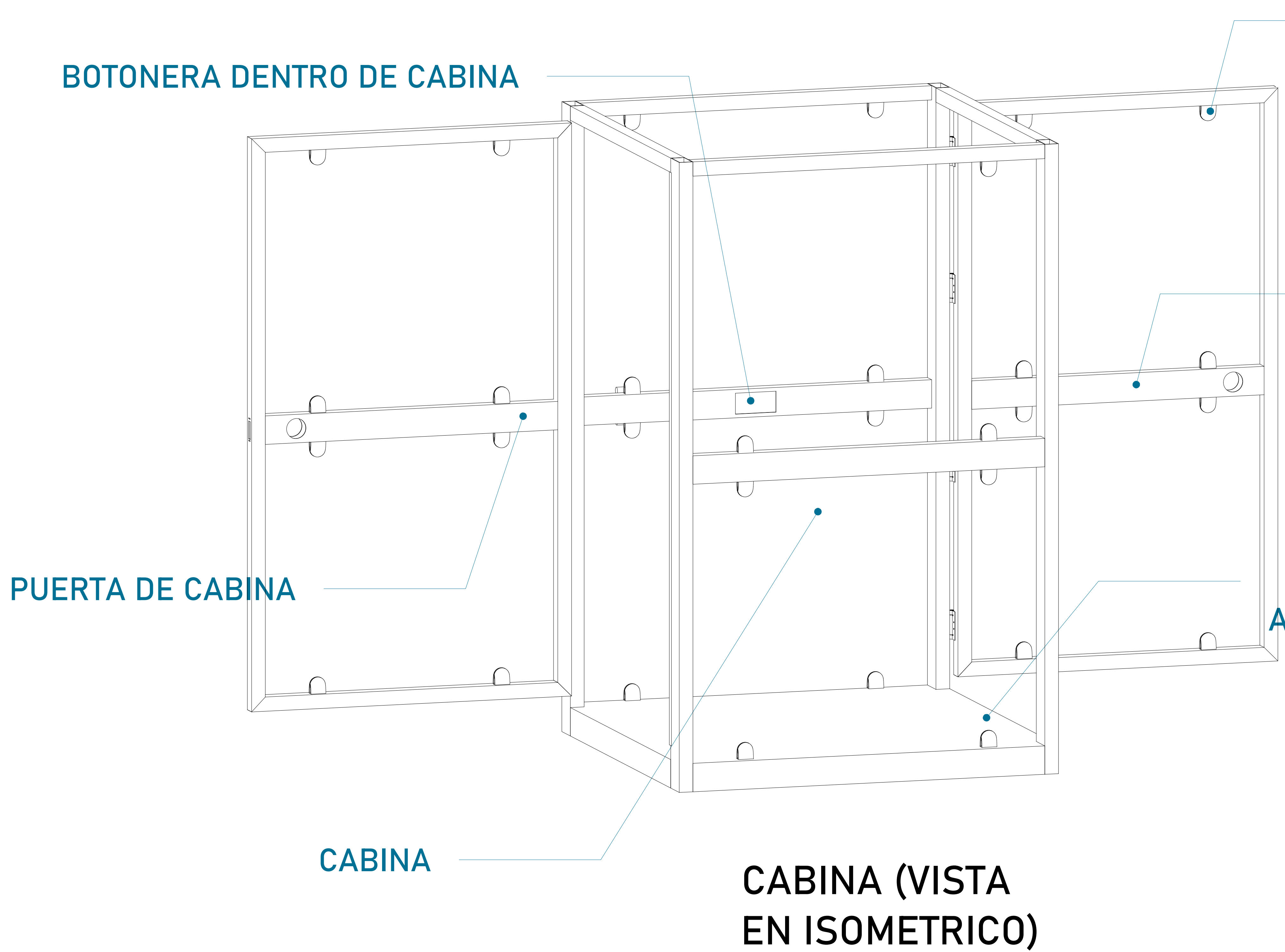

UBICACION  
Carretera Federal México-Querétaro

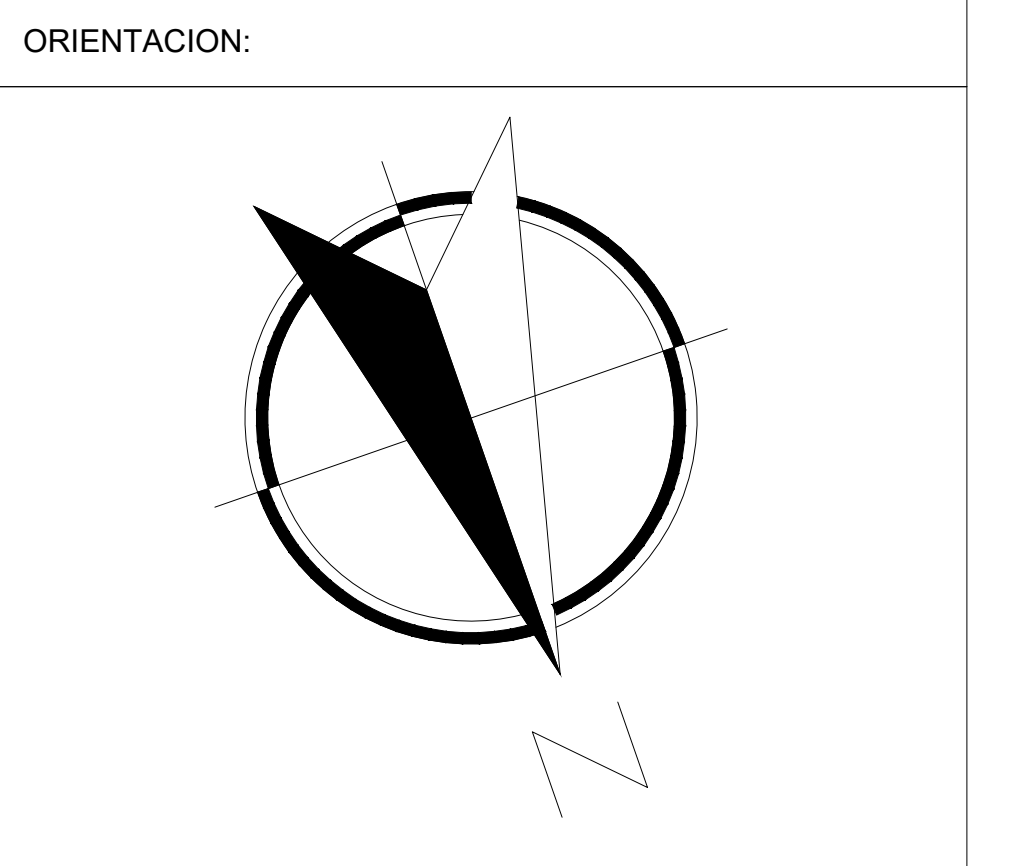

NOTAS GENERALES

TABLA DE MODIFICACIONES:

NO.	DESCRIPCIÓN	FECHA
0	GUÍA MECÁNICA PRELIMINAR	03/05/2024
1	CAMBIAO ACCESOS	16/07/2024

EMPRESA: **TecnoRampa**  
ENERGÍA EN TRANSMISIÓN Y SERVICIOS

RAZÓN SOCIAL: PHARMA PLUS CRUZ DEL SUR

VOBO: VENDEDOR: ARG. JESUS ANTONIO BENITEZ  
 FECHA: 03/05/2024 ELEVADOR:   
 PLANO: DESCRIPCIÓN DE PARTES CLAVE: **A-1**



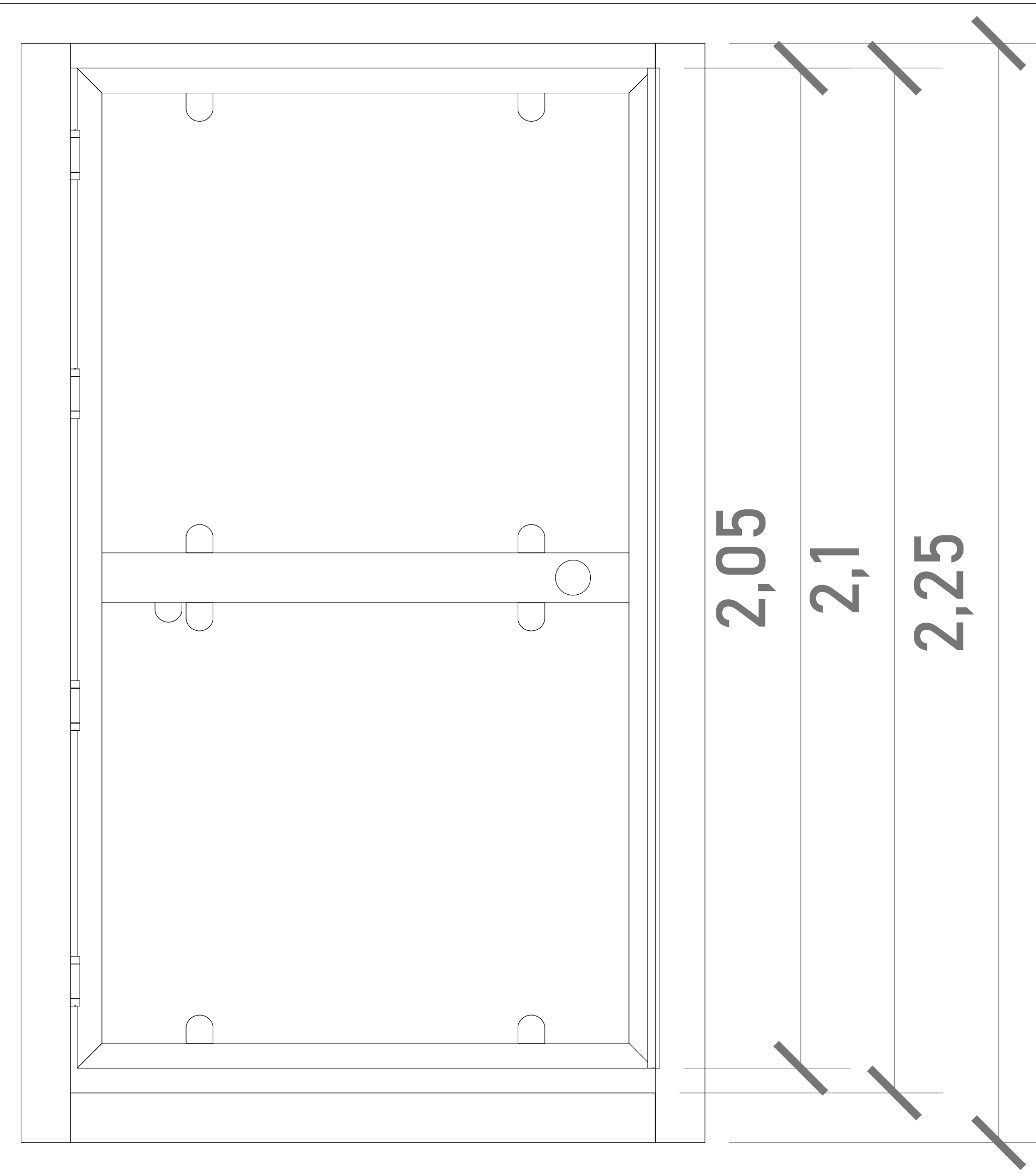

**CABINA (VISTA EN FRONTAL)**

**ALTURAS DEL EQUIPO:**

ALTURA CABINA	2.25 M
ALTURA INT. DE CABINA	2.10 M
ALTURA DE PUERTA	2.05 M

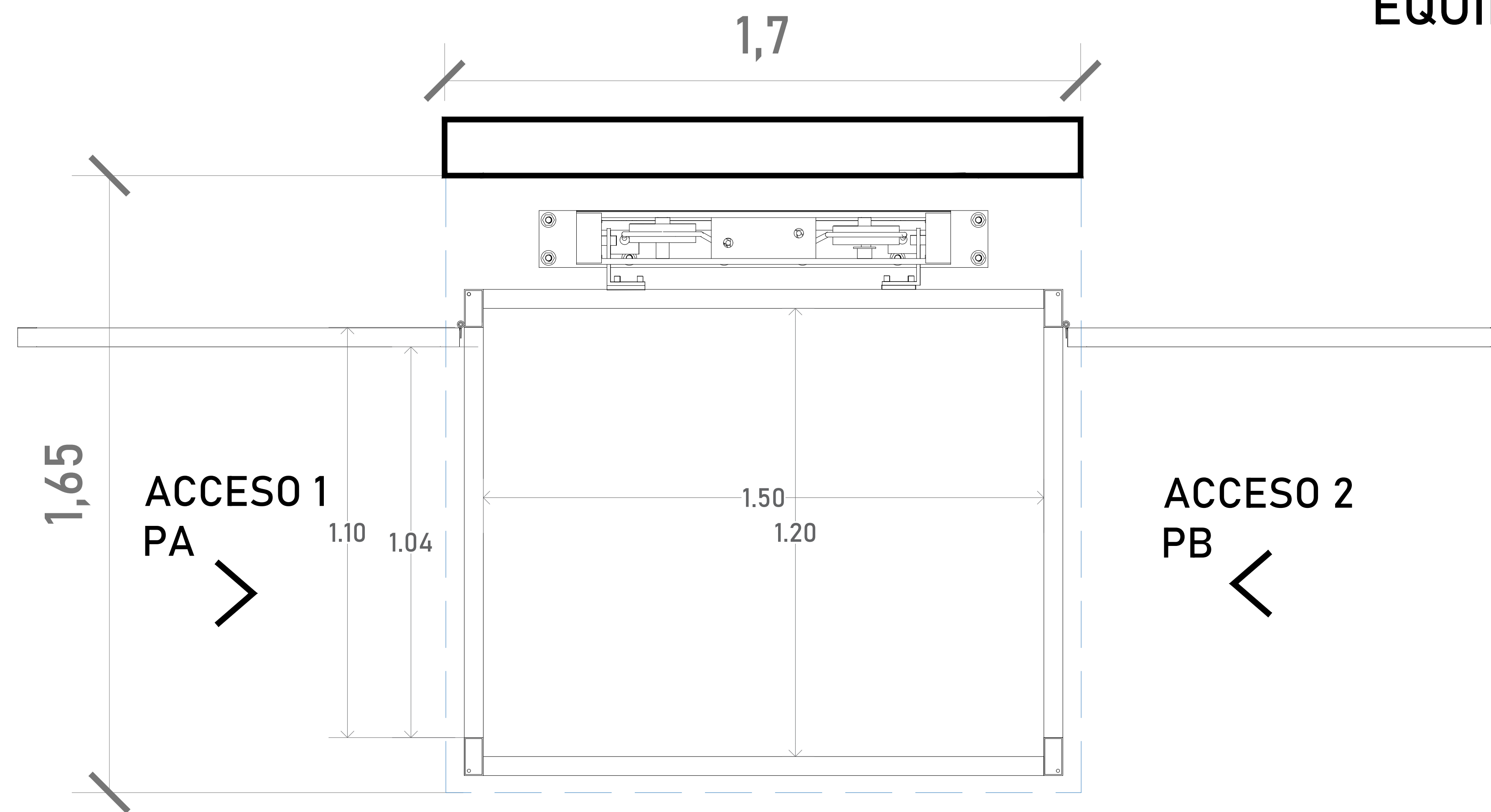

**ACCESO Y ABATIMIENTO**

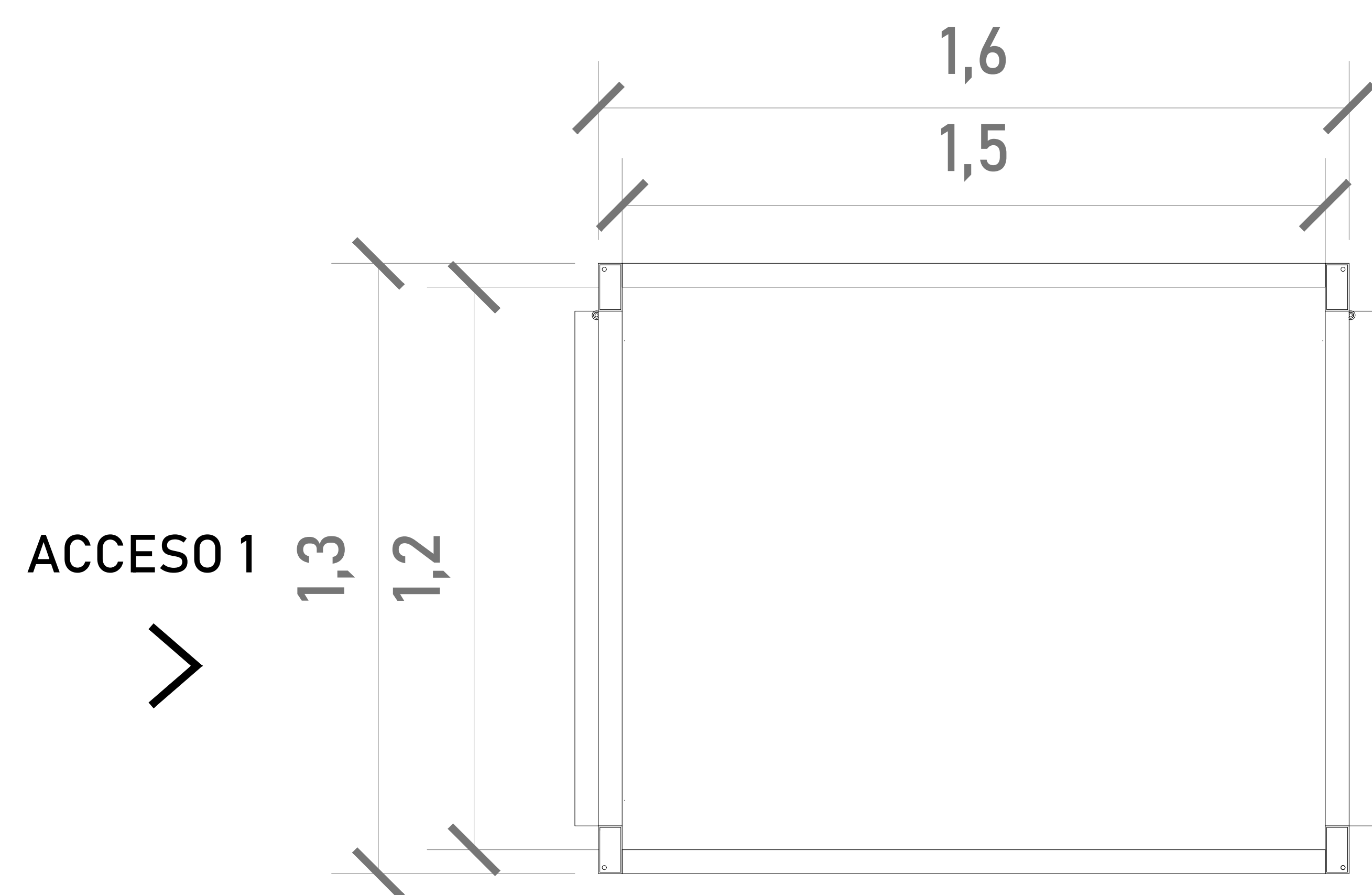

**CABINA (VISTA EN PLANTA)**

Para el acceso se tiene una pestaña de 5cm, por lo tanto se pide que el área del elevador este nivelado y a plomo en cada una de sus estaciones .

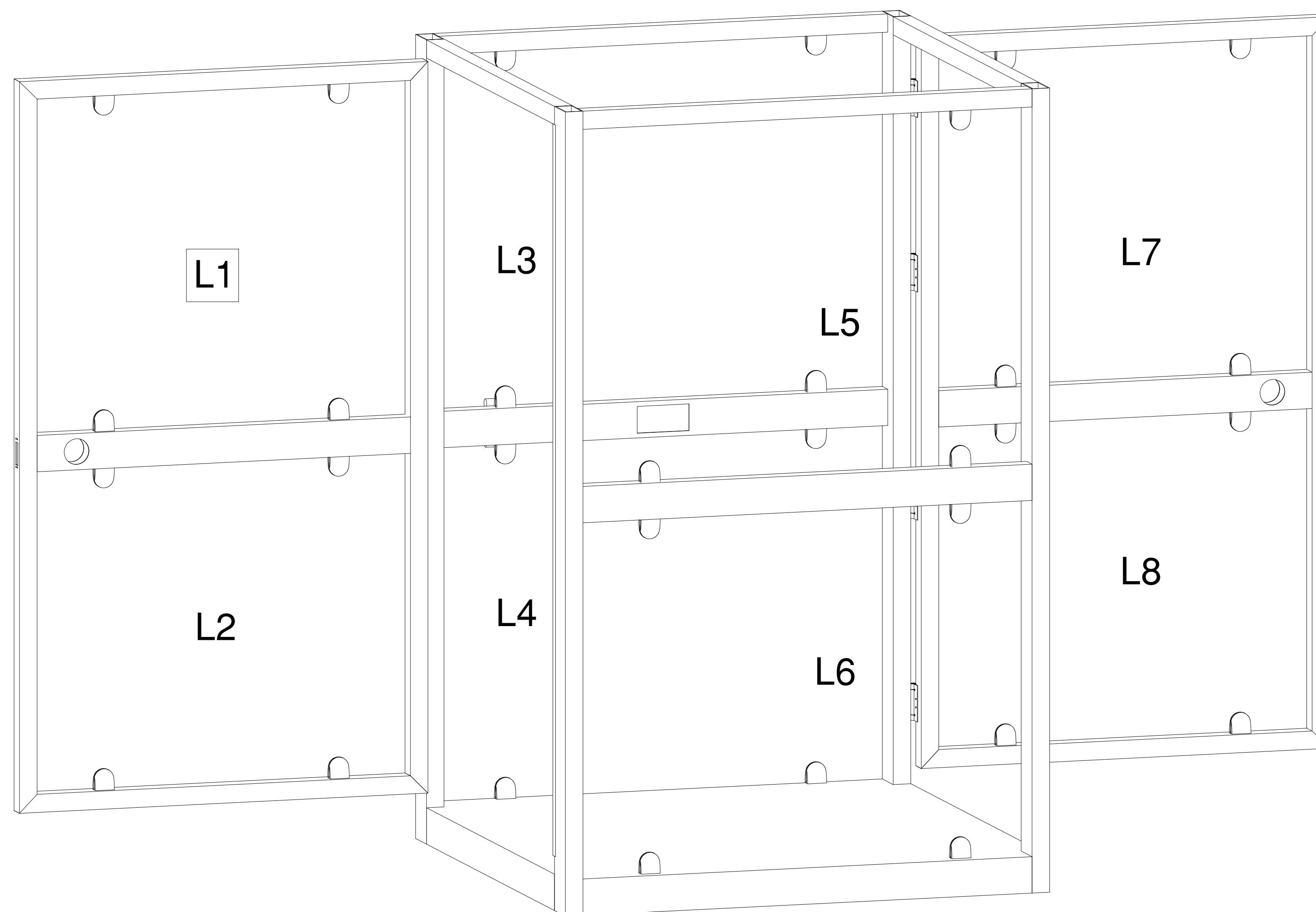

**EQUIPO POR PARTE DE TECNORAMPA**

**DIMENSIONES DE ACCESO LIBRE**

ACCESO	1.10
ACCESO LIBRE	1.04 M

**ACABADOS**

**ACABADOS DEL EQUIPO:**

L1	CRISTAL CLARO
L2	CRISTAL CLARO
L3	CRISTAL - ESMERILADO
L4	CRISTAL - ESMERILADO
L5	CRISTAL CLARO
L6	CRISTAL CLARO
L7	CRISTAL CLARO
L8	CRISTAL CLARO

**CROQUIS DE LOCALIZACIÓN:**

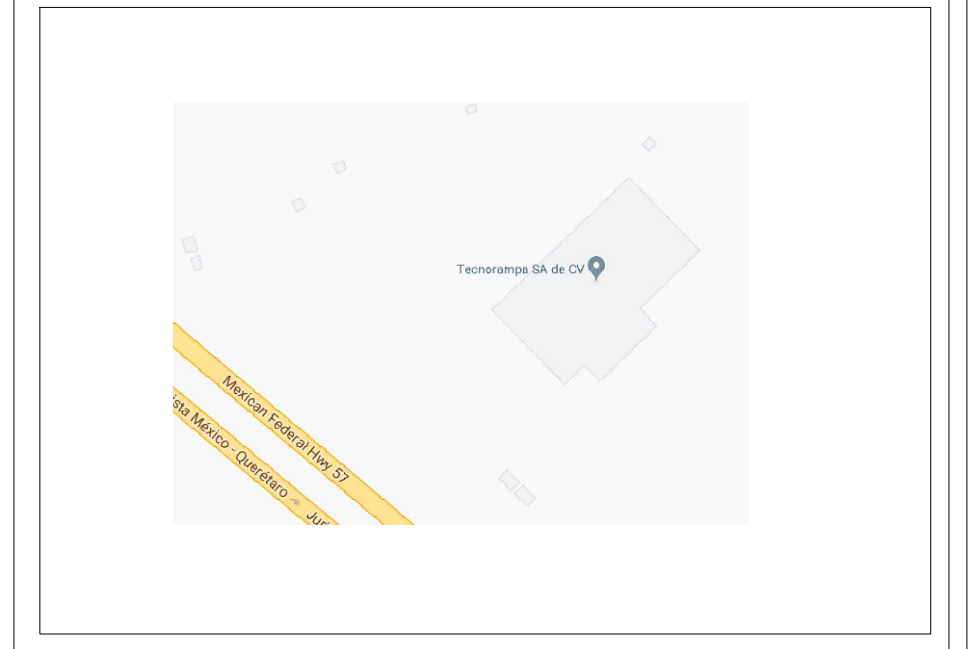

**UBICACION**  
Carretera Federal México-Querétaro

**ORIENTACION:**

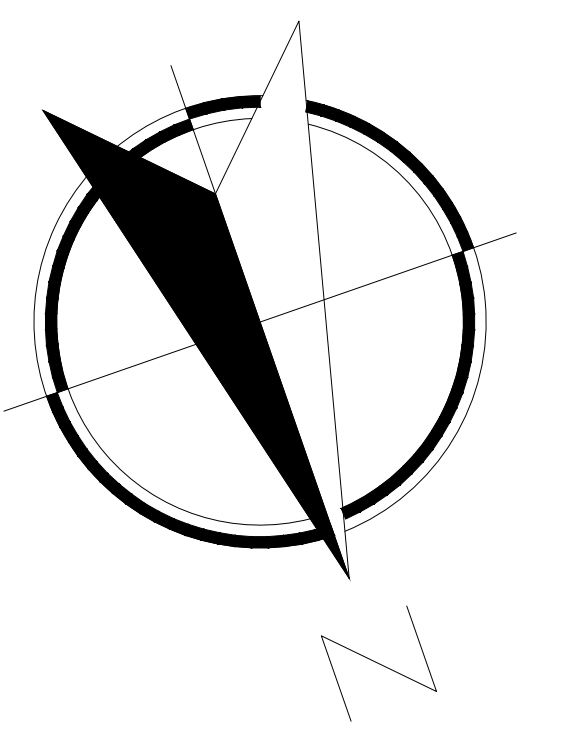

**NOTAS GENERALES**

**TABLA DE MODIFICACIONES:**

NO.	FECHA	FECHA
0	GUÍA MECÁNICA PRELIMINAR	03/05/2024
1	CAMBIAN ACCESOS	16/07/2024

**EMPRESA:** **TecnoRampa**  
ENERGÍA EN TRANSMISIÓN Y SERVICIOS

**RAZÓN SOCIAL:**  
PHARMA PLUS CRUZ DEL SUR

**VOBO:** **VENDEDOR:**  
ARG. JESUS ANTONIO BENITEZ  
**FECHA:** **ELEVADOR:**  
03/05/2024

**PLANO:** **CLAVE:**  
DIMENSIONES DE EQUIPO **A-2**

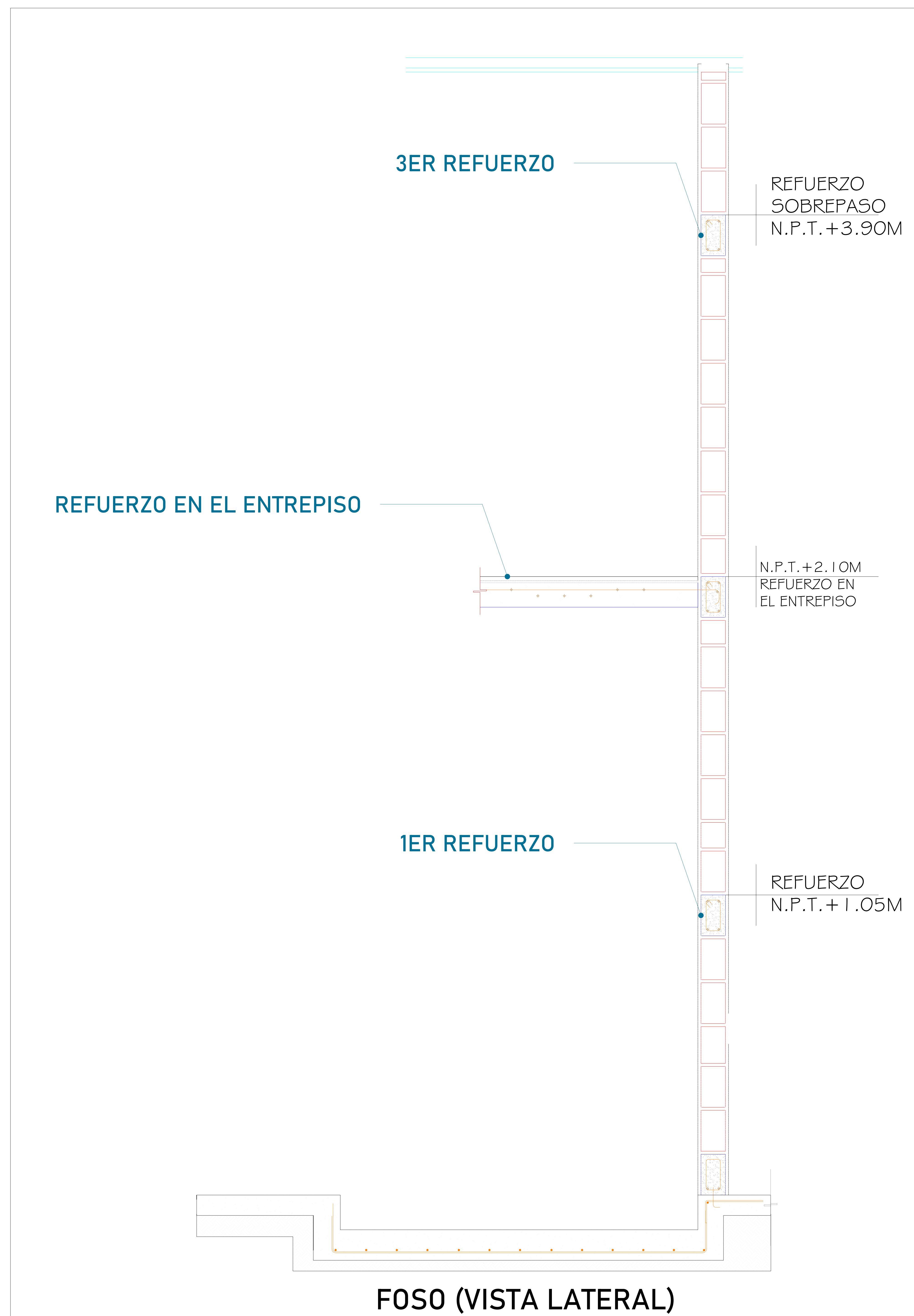

Para la estabilidad del equipo Tecnorampa debera ser anclado aun cierto numero de refuerzos estos serán de acuerdo al recorrido del equipo y a los distintos niveles que se tengan.

Para anclar se solicita una cadena de concreto ( $f'c=250 \text{ kg/cm}^2$ ) o una viga de acero, ambas minimo de 15 cm.

En la ultima estación nuestras columnas tienen un sobrepaso de 1.80m por lo tanto se solicita un refuerzo a esa altura.

El área de 1.65m x 1.70m deberá quedar libre para la instalación del equipo.

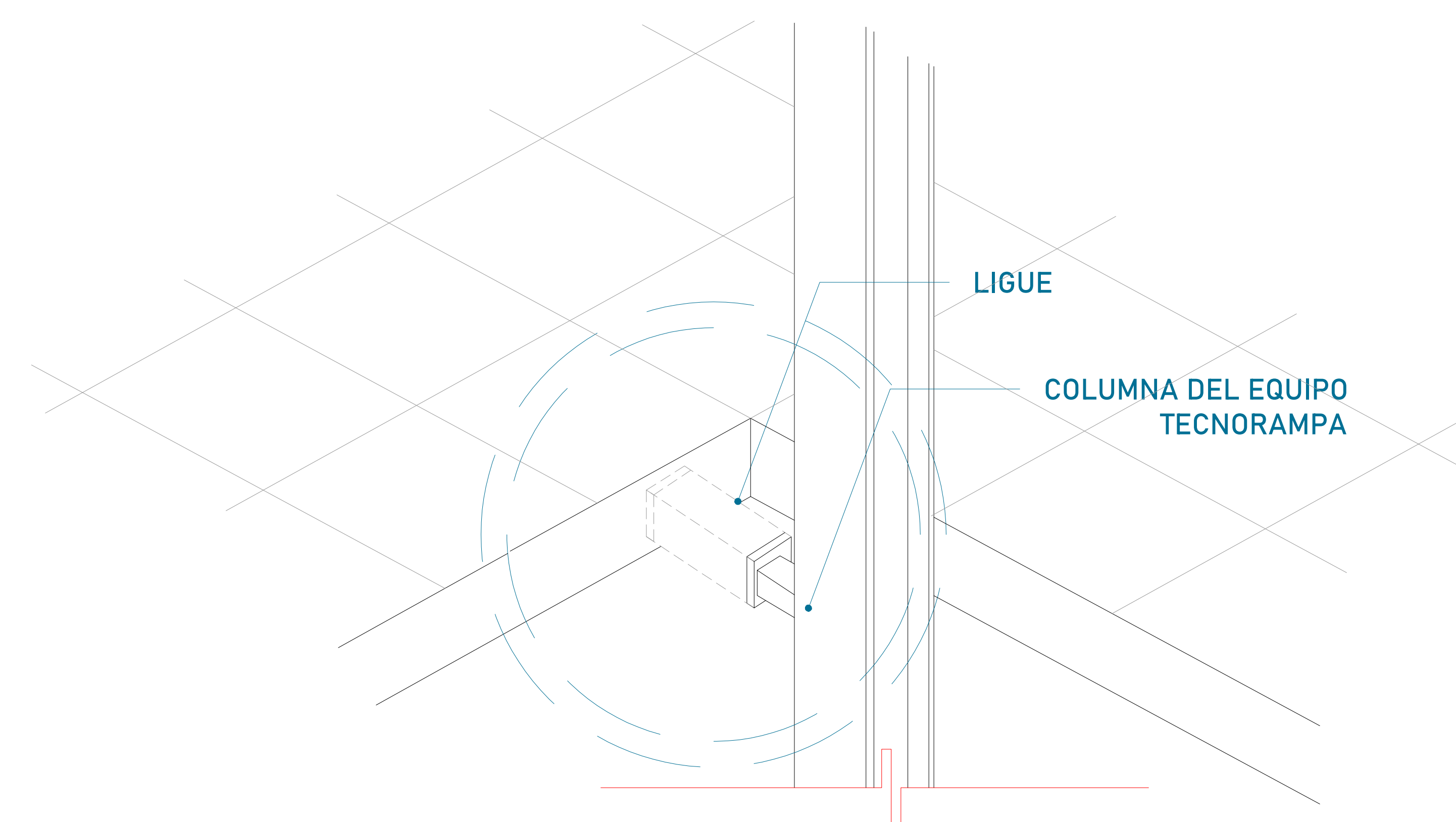

Las columnas del equipo Tecnorampa se ligan a distintas alturas por eso se solicitan los refuerzos, estos son puestos por el cliente.

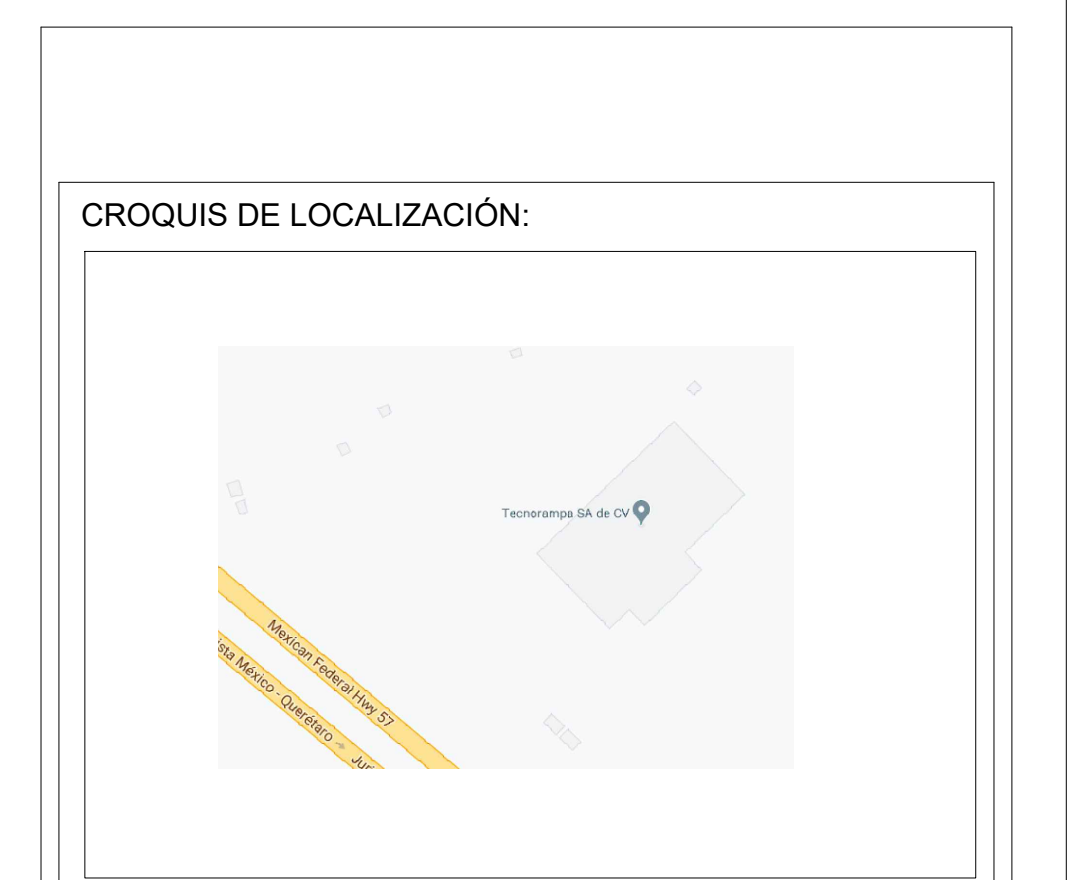

UBICACION  
Carretera Federal México-Querétaro



NOTAS GENERALES

TABLA DE MODIFICACIONES:

NO.	DESCRIPCIÓN	FECHA
0	GUÍA MECÁNICA PRELIMINAR	03/05/2024
1	CAMBIAN ACCESOS	16/07/2024

EMPRESA: **TecnoRampa**  
ENERGÍA EN TRANSFORMACIÓN Y SERVICIOS

RAZÓN SOCIAL:  
PHARMA PLUS CRUZ DEL SUR

VOBO: \_\_\_\_\_ VENDEDOR:  
 ARG. JESUS ANTONIO BENITEZ  
 FECHA: 03/05/2024 ELEVADOR:  
 SDC/SM

PLANO:  
ANCLAJE DEL ELEVADOR CLAVE:  
A-4





TABLA DE CALIBRES	
CALIBRE	DISTANCIA
8 AWG	0-10M
6 AWG	11-15 M
(CONTEMPLAR CALCULO)	16- EN ADELANTE

DESCRIPCIÓN DE UNIDAD HIDRAULICA 2HP	
ALIMENTACION	110 VCA
NUMERO DE FASES	1
AMPERS DE CONSUMO	18.5
WATSS DE CONSUMO	1.5 KW
TIPO DE ACEITE	ISO 68
RANGO DE VARIACIÓN DE VOLTAGE	110 VAC +/-5%

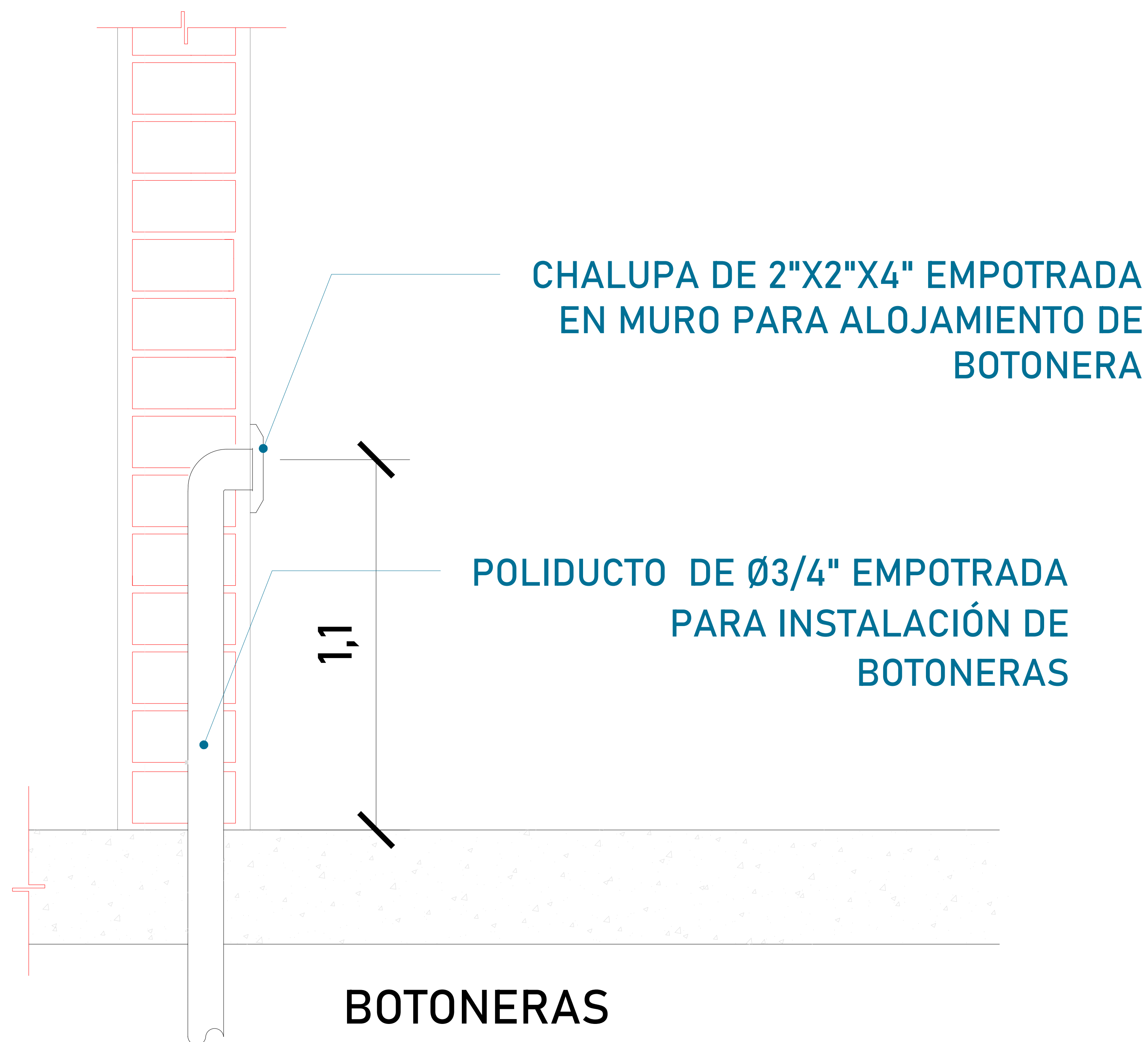
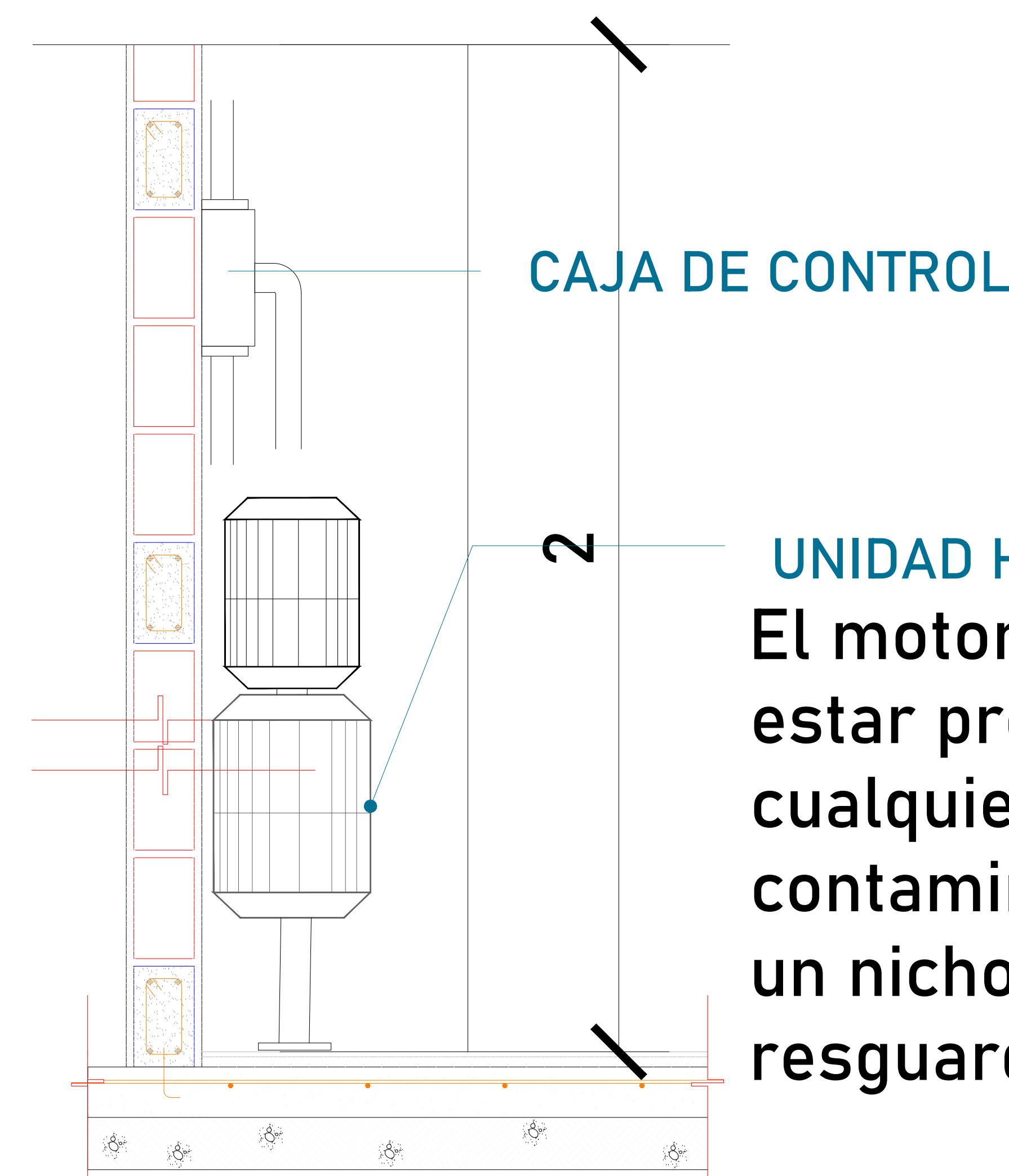

El cliente suministra, instala y guía tubería de 3/4" para botoneras, dejando chalupa en cada estación y canalización en escalera a las estaciones subsecuentes, remata a caja registro de 4" x 4", ubicada en área donde se ubique la unidad hidráulica y control eléctrico proporcionado por TECNORAMPA, a no mayor de 5.00m del área del equipo.

El cliente suministra, instala y energiza centro de carga con alimentación Monofásica a 110V, con neutro y tierra física, e interruptor termomagnético de 1 x 30 Amp exclusivo para el elevador. El centro de carga deberá colocarse en el área donde se ubique la unidad hidráulica y control eléctrico proporcionado por TECNORAMPA a no mayor de 5.00m del área del equipo.

**Por seguridad no deberá ser manipulado por personal no autorizado**

\*Al hacer caso omiso de las indicaciones ya dictadas y tenga alguna falla el equipo, Tecnorampa no se hará responsable de estas, además de que el año de garantía no tendría cobertura para estos daños.



UBICACION  
Carretera Federal México-Querétaro

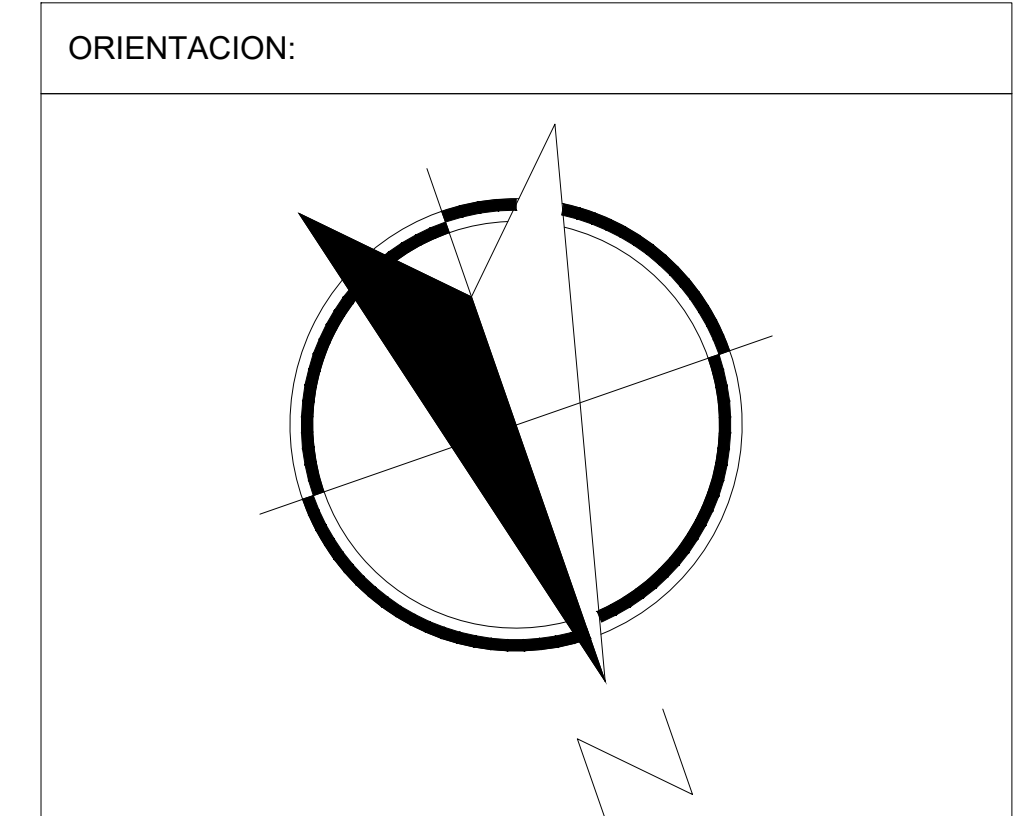

NOTAS GENERALES

TABLA DE MODIFICACIONES:			
NO.	FECHA	FECHA	
0	GUÍA MECÁNICA PRELIMINAR	03/05/2024	
1	CAMBIA ACCESOS	16/07/2024	

EMPRESA: **TecnoRampa**  
ENERGÍA EN TRANSFORMACIÓN Y SERVICIOS

RAZÓN SOCIAL: PHARMA PLUS CRUZ DEL SUR

VOBO: VENDEDOR: ARG. JESUS ANTONIO BENITEZ  
 FECHA: 03/05/2024 ELEVADOR: SUC 004

PLANO: ANCLAJE DEL ELEVADOR CLAVE: **A-5**



El tubing que es la conexión del mecanismo del elevador a la Unidad Hidráulica, donde pasa el aceite. No tiene que tener una distancia máxima de 5.00m lineales.

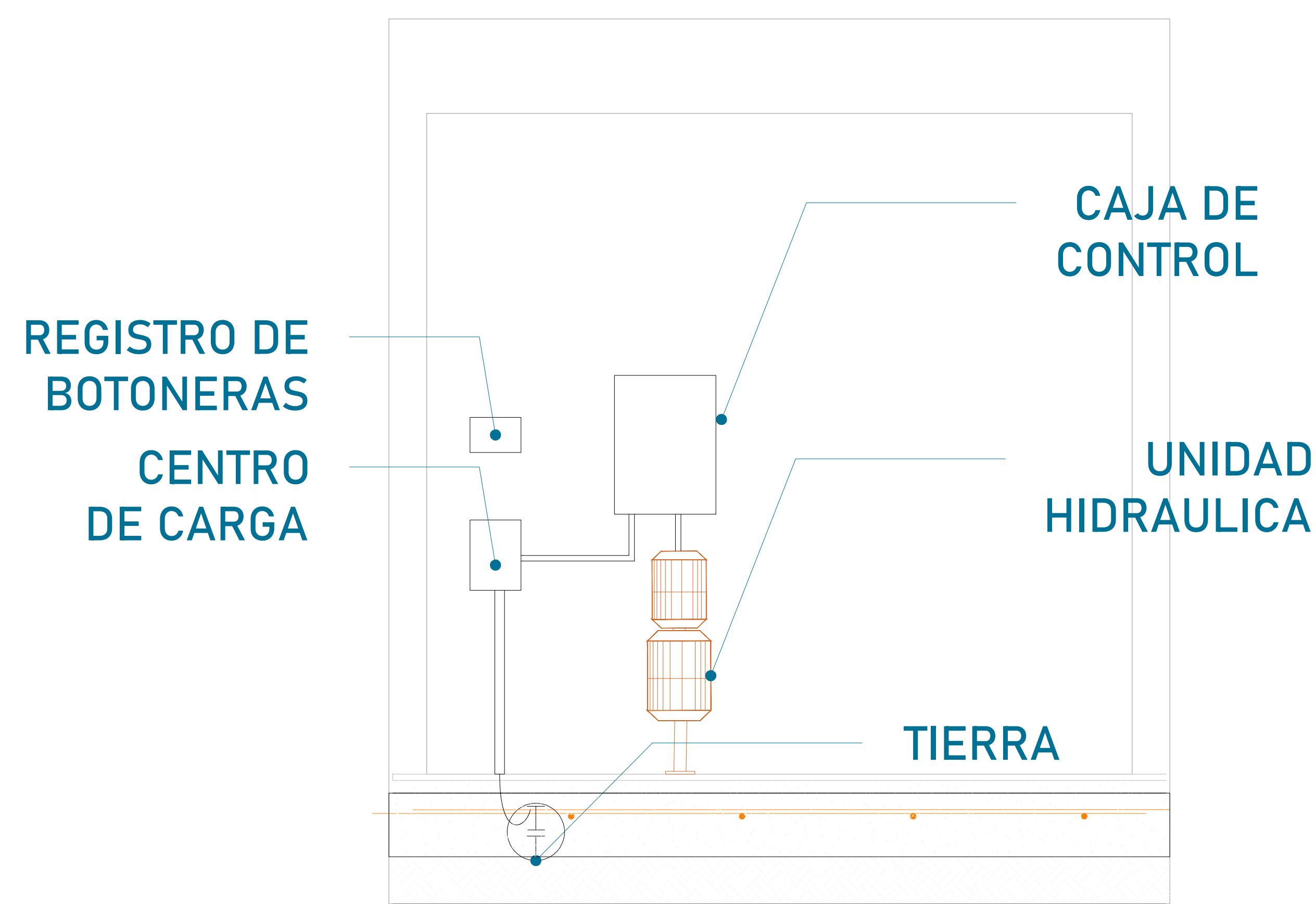

La imagen es solamente ilustrativa.

La Unidad Hidráulica va anclada, por medio de taquetes expansivos punta arpón de  $\frac{3}{4}$ " de ancho, por 5" de largo al firme de concreto donde se apoya.

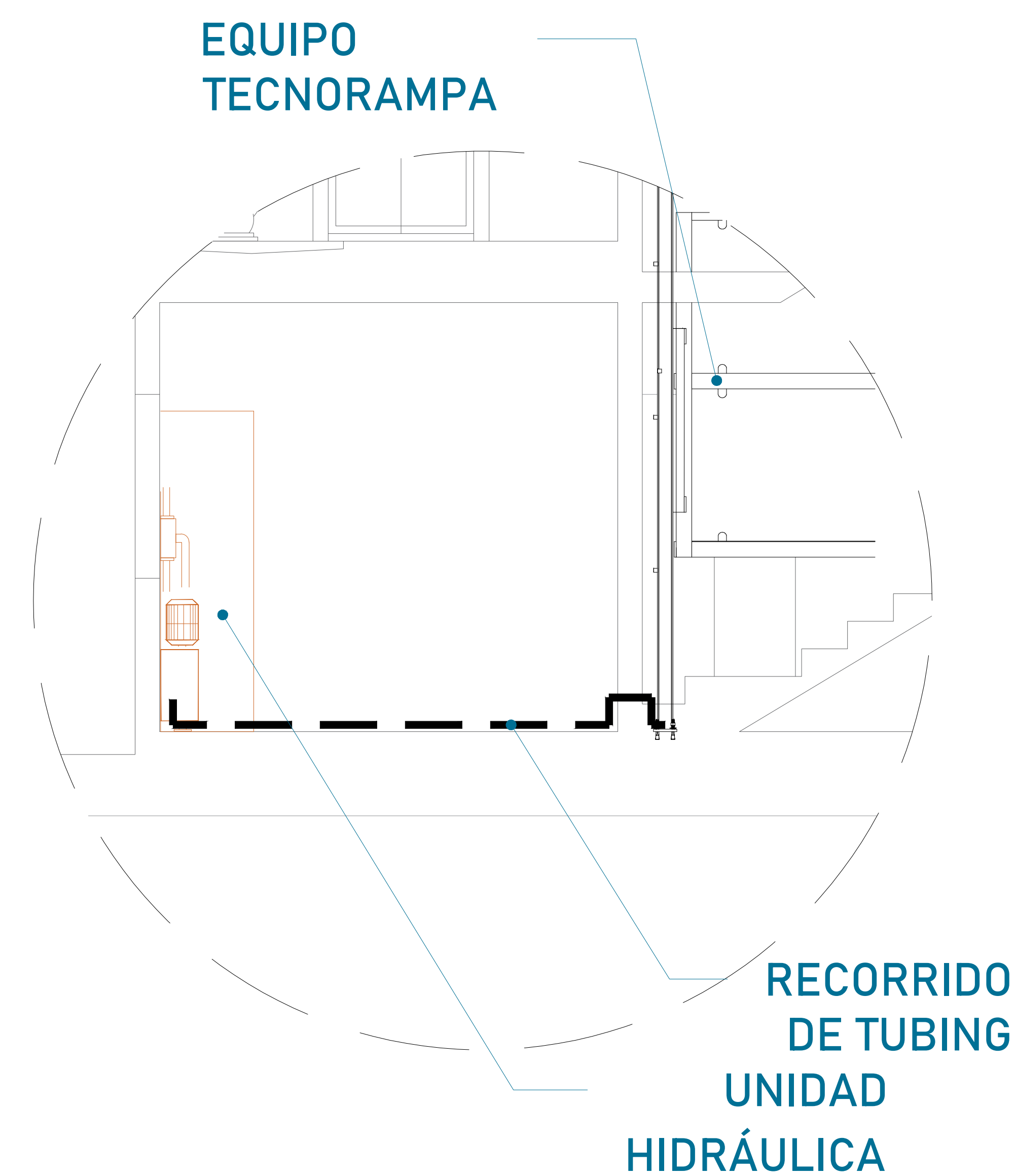
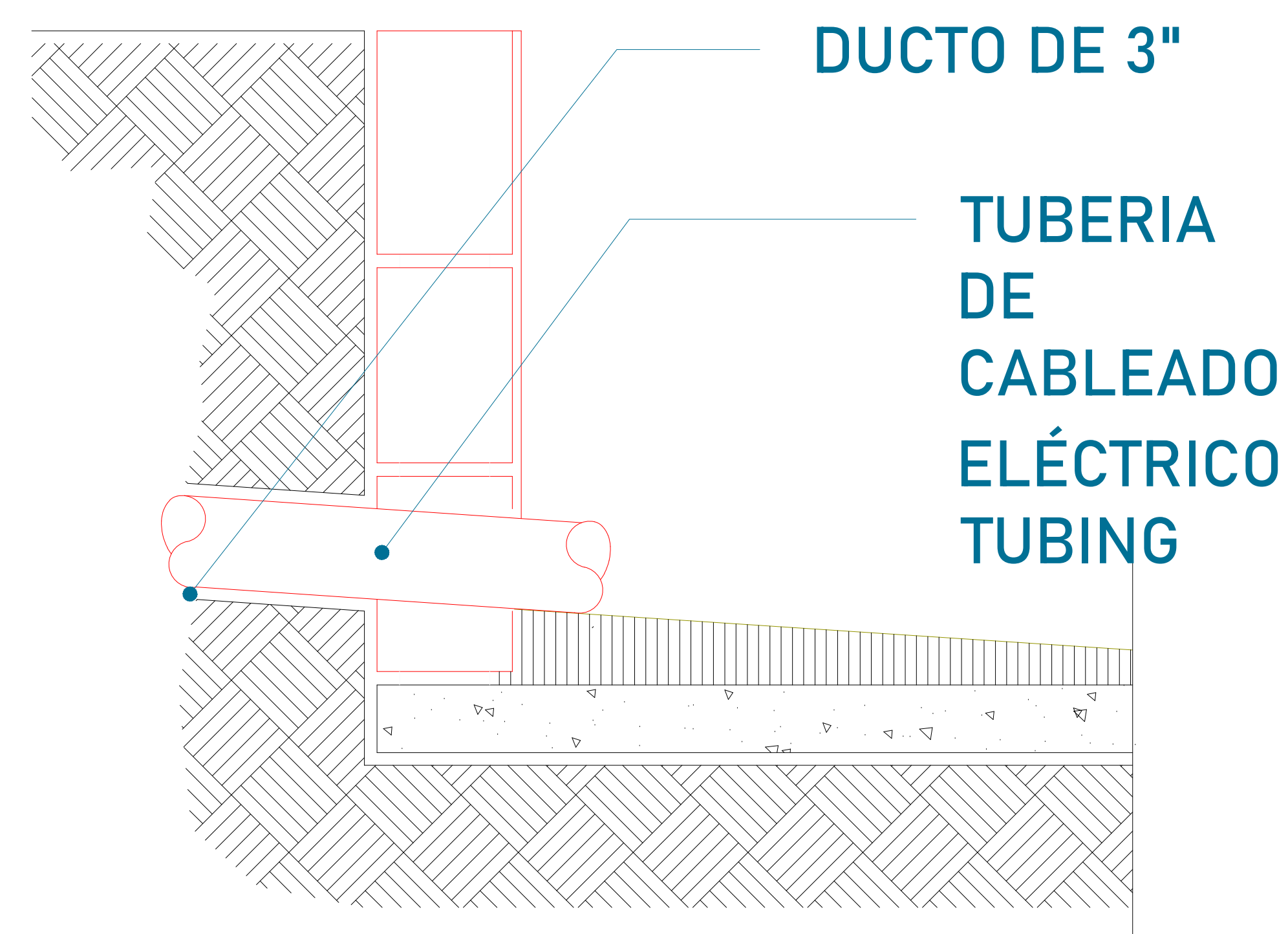

Para la alimentación del equipo se requiere una Unidad Hidráulica, se requiere que este motor este lo mas cerca posible del equipo, por lo tanto se solicita al cliente tener un ducto de 3" para poder pasar ahí el tubing y los cables para la botoneras

#### PUERTA INTERIOR

El elevador cuenta con una puerta que viaja junta con este. Por tal situación se recomienda la colocación de una protección en cada una de las estaciones. Tomar en cuenta que se tendrá que respetar las dimensiones de la puerta del elevador.

#### PRECAUCIONES

- No operar el elevador cuando exista fuga de fluido hidráulico.
- Respetar las indicaciones sin sobrepasar su capacidad de peso 500kg.
- No operar el equipo, sin antes haber sido entregado por un personal asignado de la empresa Tecnorampa.
- No utilizar el elevador en casos de incendio.
- No operar el elevador en caso de que los cables de acero se encuentren deshilados.

#### REQUISITOS DE INSTALACIÓN

- 1.- El foso estará en óptimas condiciones
  - a) No encharcamientos
  - b) No objetos ni materiales dentro
  - c) Acceso libre al area de instalación
- 2.- Se necesita energía a 220V, para conectar una maquina de soldar a 2 fases, capacidad de consumo de 60 Amp
 

\*En dado caso de no contar con la alimentación, contacte a su vendedor para dar solución.
- 3.- La obra civil (foso y refuerzos) debera estar lista en la fecha programada de su instalación.
- 4.- Considerar el espacio de accesos y vanos en sitio para el acceso del equipo al lugar de su instalación



UBICACION  
Carretera Federal México-Querétaro

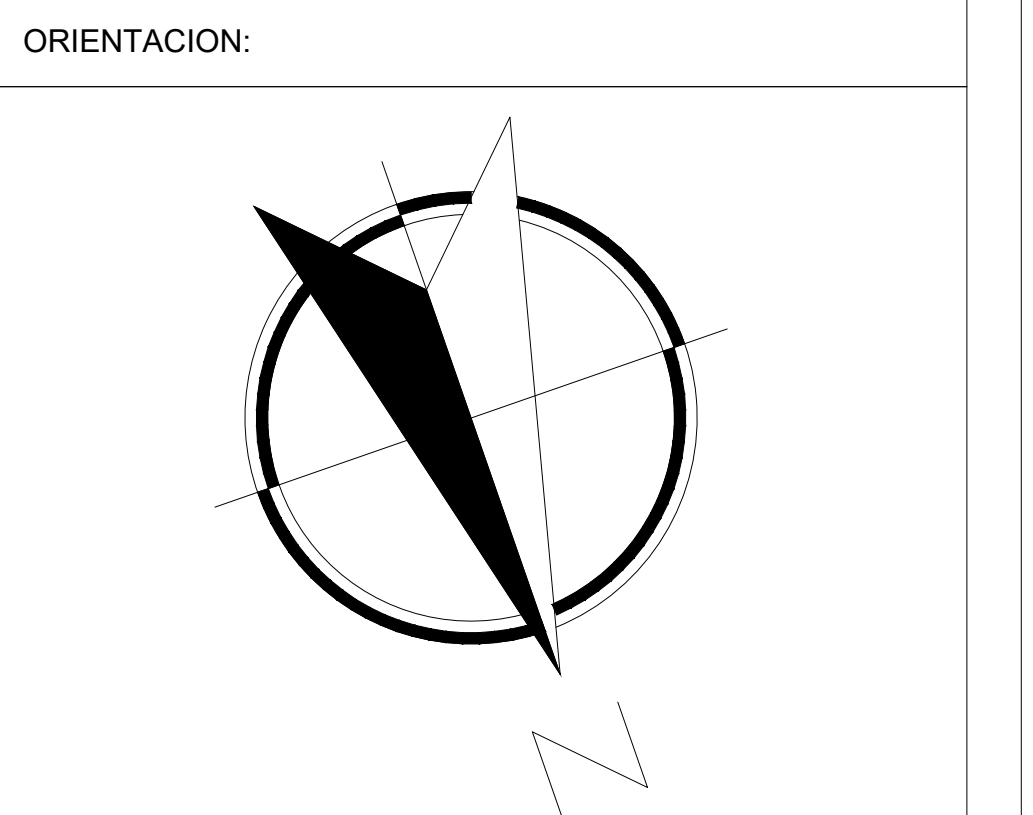

NOTAS GENERALES

TABLA DE MODIFICACIONES:		
NO.	DESCRIPCIÓN	FECHA
0	GUÍA MECÁNICA PRELIMINAR	03/05/2024
1	CAMBIAN ACCESOS	16/07/2024

EMPRESA: **TecnoRampa**  
SOLUCIONES EN TECNOLOGÍA Y MOVILIDAD

RAZÓN SOCIAL:  
PHARMA PLUS CRUZ DEL SUR

VOBO: VENDEDOR:  
ARG. JESUS ANTONIO BENITEZ

FECHA: 03/05/2024 ELEVADOR:

PLANO: DUCTO Y UNIDAD HIDRÁULICA CLAVE: **A-6**