

DESCRIPCIÓN

- X1-** ALTURA 2° ESTACIÓN
- X2-** ACCESO FRONTAL:
A1.- ACCESO LIBRE CON PUERTA ABIERTA 1.13M
- X3-** ALTURA DE COLUMNAS DEL EQUIPO

DESCRIPCIÓN DE EQUIPO

- X11-** CABINA COLOR SILVER METALLIC
- X12-** CRISTAL CLARO
- X13-** CABINA DESARMADA
- X14-** COLUMNAS COMPLETAS

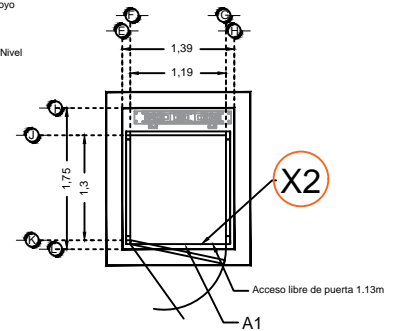
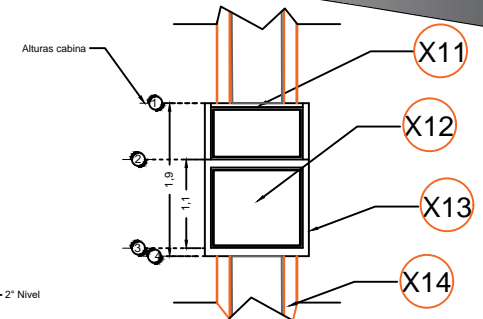
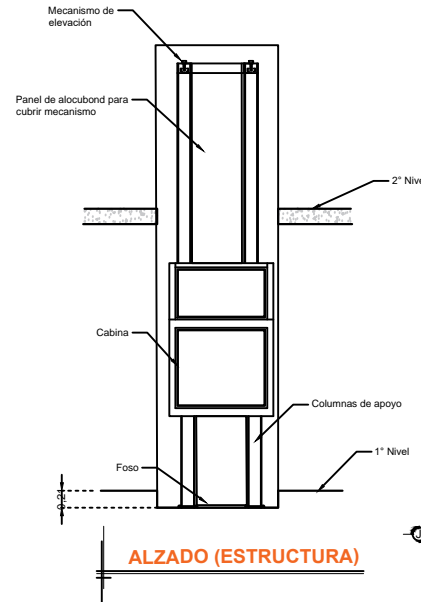
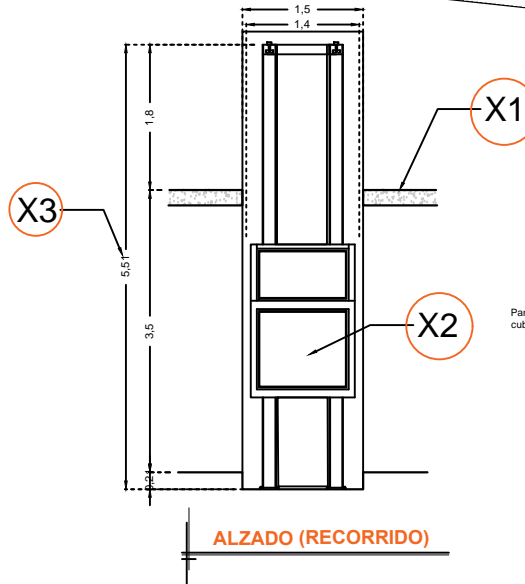

RAZON SOCIAL: **JOSE RAFAEL GARCIA VILLANUEVA**

ELEVADOR : **DISCAPACITADOS**

LEVANTAMIENTO:
Arq. Mariana Olvera U.

FIRMA:

N. DE CLIENTE: **14299**

NOMBRE:
Jose Rafael Garcia V.

TIPO: **MEDIA**

CARGA:
500 KG UH : **2 HP**

UBICACIÓN: **Aristidos #632 Col. Cumbres 3° Sector Monterrey, Nuevo León**

ELEVACION: **3.50 MTS**

No. DE NIVELES: **2**

CANAleta

EQUIPO

NL-002-L