

DESCRIPCIÓN

X1- ALTURA 2° ESTACIÓN

X2- ACCESO FRONTAL:
A1.- 1.30M

X3- ALTURA DE COLUMNAS DEL
EQUIPO

DESCRIPCIÓN DE EQUIPO

X11- CABINA COLOR SILVER METALLIC

X12- CRISTAL ESMERILADO

X13- CABINA

X14- COLUMNAS EN PARTES

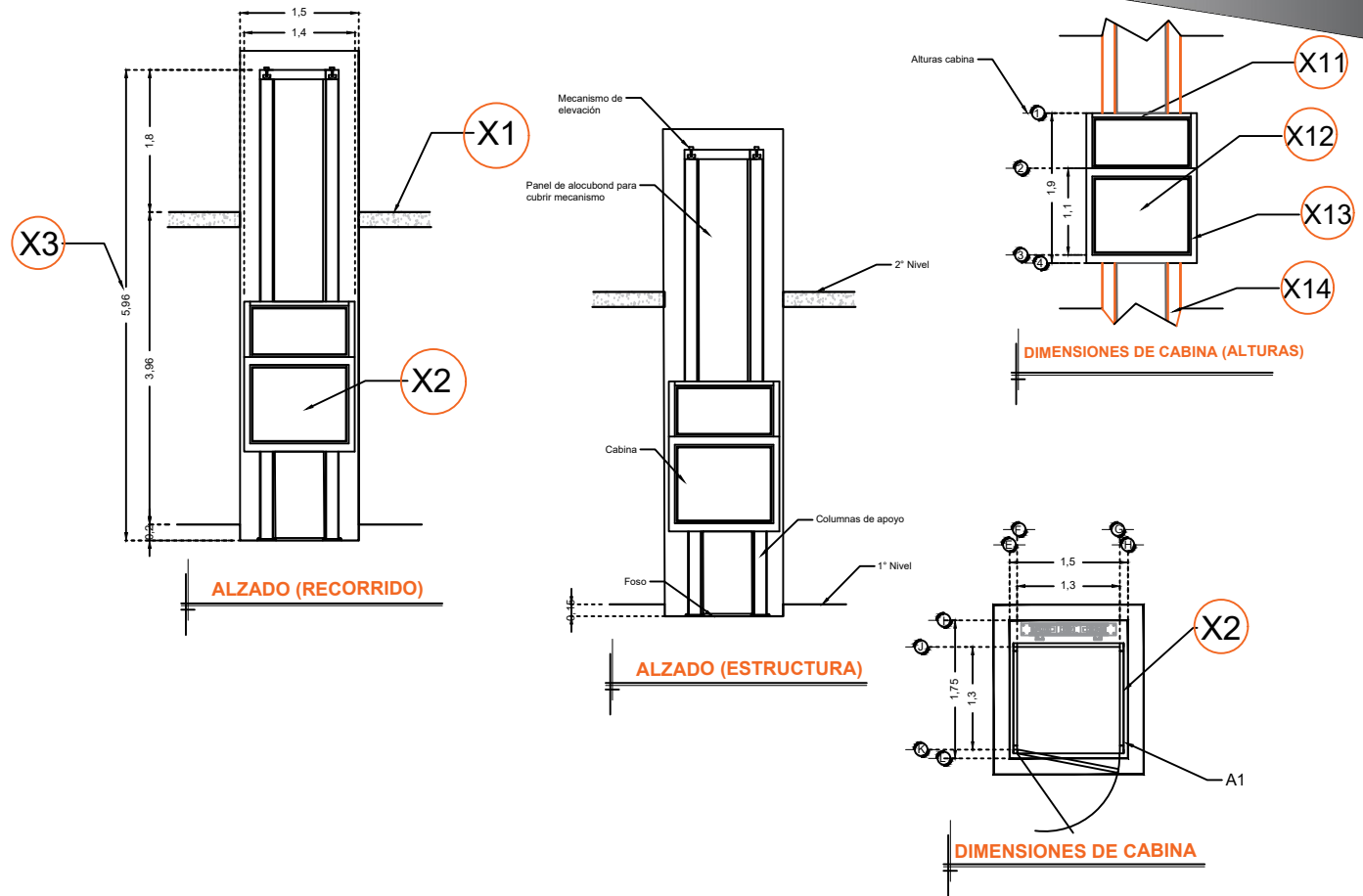

RAZON SOCIAL: **EXPORTACIONES IM PROMOCIÓN S.A. DE C.V.**

ELEVADOR: **DISCAPACITADOS**

LEVANTAMIENTO: **Ing. Mauricio Compagny B.**

FIRMA:

N. DE CLIENTE: **14477**

NOMBRE: **Rafael M.**

TIPO: **MEDIA**

CARGA: **500 KG** UH: **2 HP**

UBICACIÓN: **Calle Geminis Lote 11 Lomas de San Isidro Tercera Sección 56546 Los Reyes Acaquilpan. EDOMEX**

ELEVACION: **3.96 MTS**

No. DE NIVELES: **2**

TUBERÍA: **GRUESA**

EQUIPO

MEX-002-L