

**DESCRIPCIÓN**

**W1-** ALIMENTACIÓN BIFÁSICA A 220 V, CON NEUTRO Y TIERRA FÍSICA, CON BREAK TERMOMAGNETICO DE PROTECCIÓN 2 X 20 A LIBRES DE CONSUMO

**W2-** PARA EMPOTRAR LA CHALUPA SE NECESITARA UN HUECO DE 5 X 10 X 6

CHALUPA EMPOTRADA CON  $\frac{1}{2}$ " DE SEPARACION A PAÑO DE PARED

**W3-** SE SOLICITA ESTA PREPARACIÓN PARA QUE LA CANALIZACIÓN QUEDE OCULTA Y LAS BOTONERAS EMPOTRADAS.

- PANEL DE SEGURIDAD
- BRAILLE
- PARO DE EMERGENCIA CON LLAVE
- BOTONERA EMPOTRADA

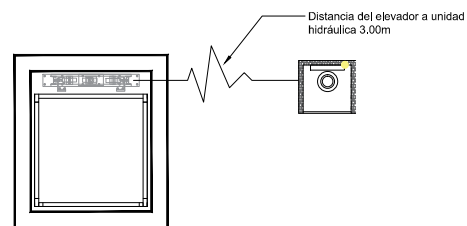
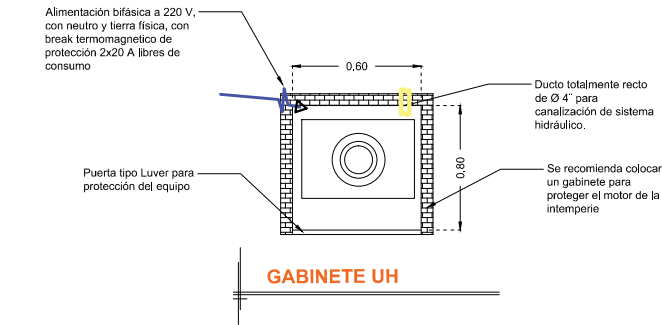
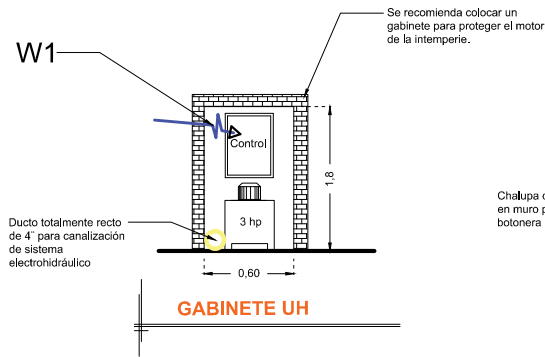

**NOTA:** Por cada nivel adicional deberá de colocar una chalupa para alojar el botón de llamado y debería de continuar la tubería hasta esta.

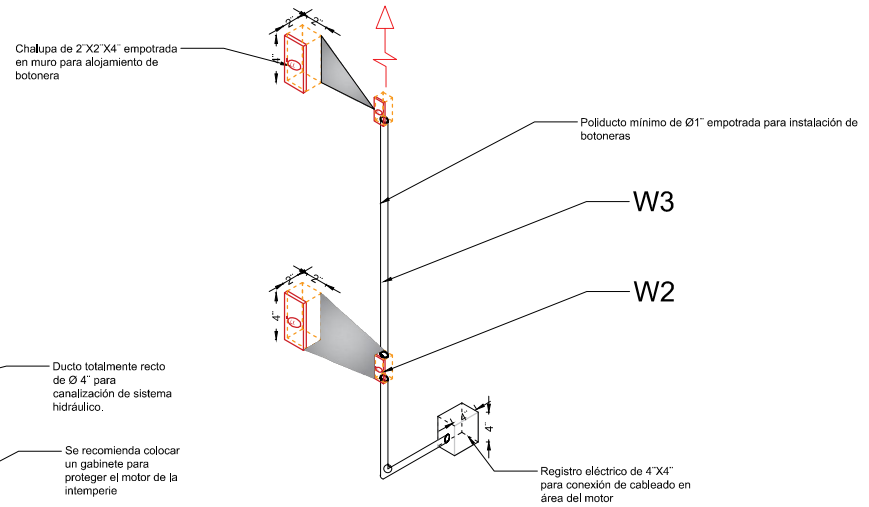

\*Tubería y registro eléctricos suministrados por el cliente, únicamente ductería sin cableado

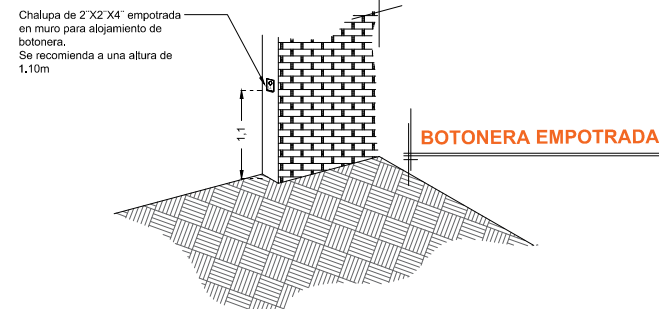

RAZON SOCIAL: **NAZARIO ZAMUDIO SALGADO**

ELEVADOR : **DISCAPACITADOS**

LEVANTAMIENTO:  
Arq. Laura Vargas M.

FIRMA:

N. DE CLIENTE: **13254**

NOMBRE:  
Nazario Zamudio Salgado

TIPO: **COMPLETA**

CARGA: **500 KG** UH: **3 HP**

UBICACIÓN: **Cecyteg Plantel Uriangato**

ELEVACION: **6.50 MTS**

No. DE NIVELES: **3**

TUBERÍA: **Gruesa**

**ELECTROHIDRAULICO**

**GTO-003-L**