

DESCRIPCIÓN

W1- ALIMENTACIÓN BIFÁSICA A 220 V, CON NEUTRO Y TIERRA FÍSICA, CON BREAK TERMOMAGNETICO DE PROTECCIÓN 2 X 20 A LIBRES DE CONSUMO

DISTANCIA ENTRE ELEVADOR Y UNIDAD HIDRAULICA 2.00M

BOTONERAS SOBREPUESTAS

NOTA:

BOTONERAS SOBREPUESTAS

-EN CASO DE QUE LO REQUIERA, TECNORAMPA PODRÁ REALIZAR LA CANALIZACIÓN DE LA BOTONERAS, PERO QUEDARA SOBREPUESTAS AL IGUAL QUE LAS BOTONERAS (PREVIA NOTIFICACIÓN DE QUE SE TENDRÁ QUE HACER).

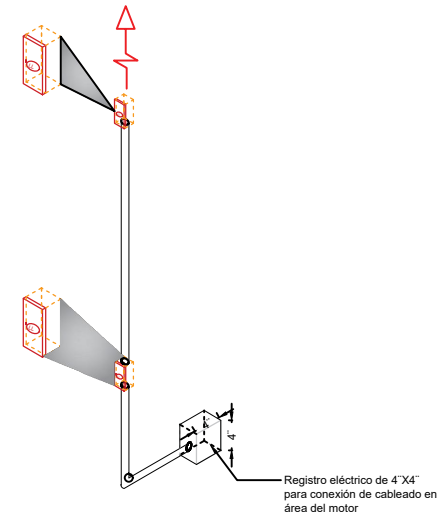
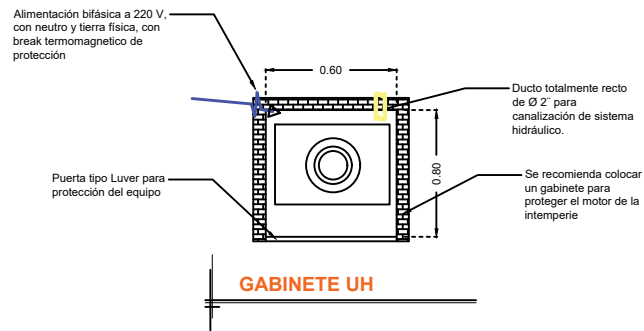
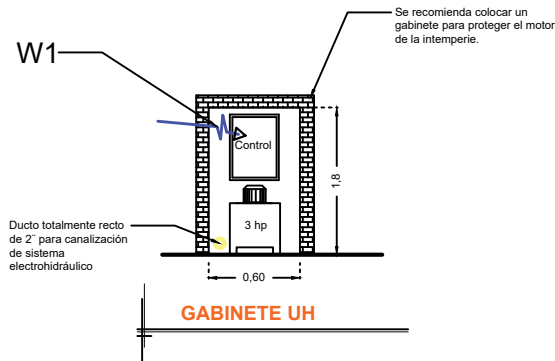

*Tubería y registro eléctricos suministrados por el cliente, únicamente ductería sin cableado

RAZON SOCIAL: **LYDIA VIVANCO VARGAS**

ELEVADOR : **DISCAPACITADOS**

LEVANTAMIENTO: **Arq. Mariana Olvera U.**

FIRMA:

N. DE CLIENTE: **14052**

NOMBRE: **Carlos Saul Blancos Hdz.**

TIPO: **CREW EVOLUTION**

CARGA: **500 KG** UH : **3 HP**

UBICACIÓN: **Av. Ignacio Zaragoza #91, Col. Centro Queretaro Qro.**

ELEVACION: **6.20 MTS**

No. DE NIVELES: **3**

TUBERÍA: **GRUESA**

ELECTROHIDRAULICO

QRO-003-L