

DESCRIPCIÓN

- X1-** ALTURA 2° ESTACIÓN
- X2-** ACCESO:
A1.- PUERTA FRONTAL A DOS HOJAS
- X3-** ALTURA DE COLUMNAS DEL EQUIPO

DESCRIPCIÓN DE EQUIPO

- X11-** CABINA COLOR:
- X12-** ACABADO: METAL DESPLEGADO
- X13-** CABINA: ARMADA
- X14-** COLUMNAS: COMPLETAS

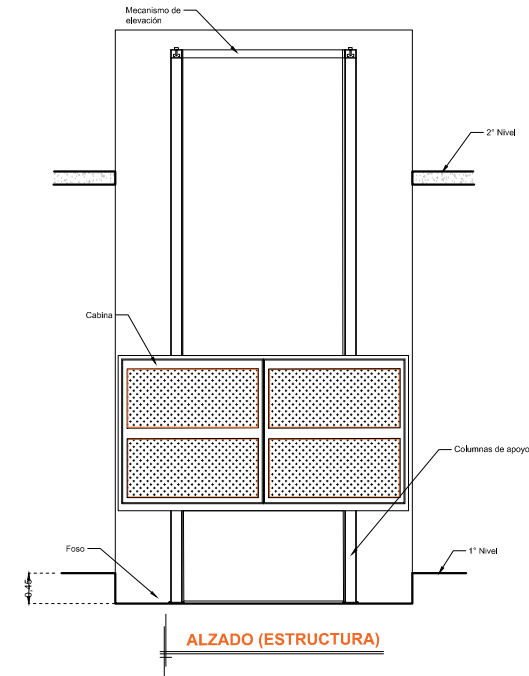
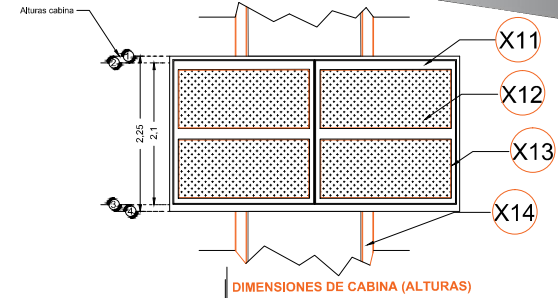
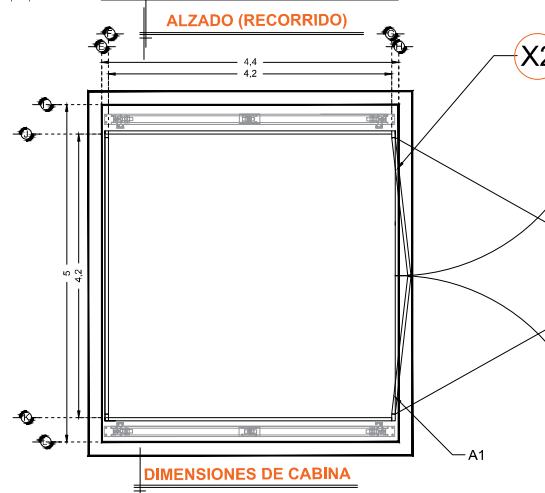
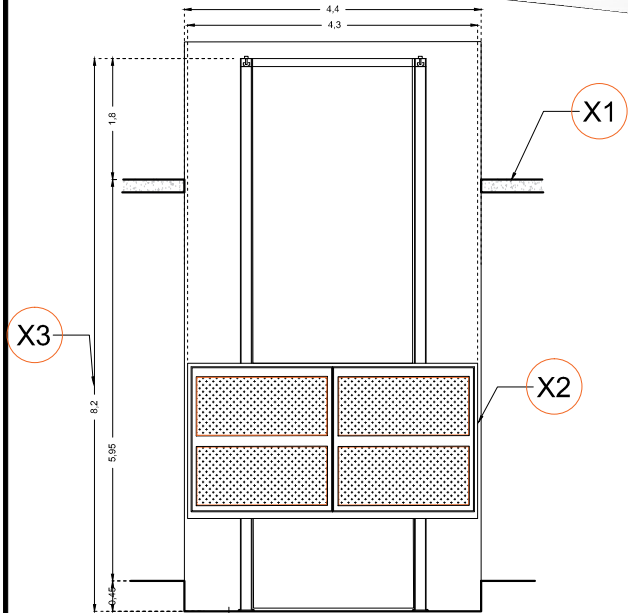

RAZON SOCIAL: **QUANSHEN MACHINERY INDUSTRIAL**

ELEVADOR : **CARGA**

LEVANTAMIENTO:
Arq. Mariana M. Olvera

FIRMA:

N. DE CLIENTE: **12379-1924**

NOMBRE:
Alicia Chen

TIPO: **SEMICOMPLETA**

CARGA: **5000 KG** UH : **20 HP**

UBICACIÓN: **Bldv. Heroes de Independencia s/n Parque Industrial La Encantada Col. El Florido Tijuana**

ELEVACION: **5.95 MTS**

No. DE NIVELES: **2**

TUBERÍA: **GRUESA**

EQUIPO

BCN-002-L