

DESCRIPCIÓN

Y1- ANCHO DEL FOSO SERÁ DE 2.45M

Y2- FONDO DEL FOSO SERÁ DE 3.80M

Y3- OBRA CIVIL PARA EL ANCLAJE DEL EQUIPO

Y4- MALLA ELECTROSOLDADA DE 6.6.10.10 DESPUÉS DE LOS 10CM

Y5- FIRME DE CONCRETO CON UNA RESISTENCIA DE $f'c=250KG/CM^2$

Y6- MECANISMO DEL ELEVADOR

Y7- AREA DEL ELEVADOR

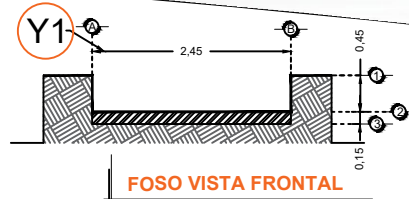

FOSO VISTA FRONTAL

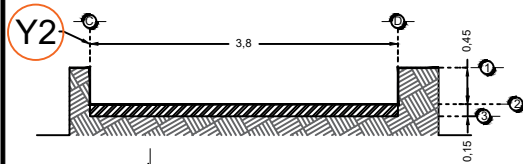

FOSO VISTA LATERAL

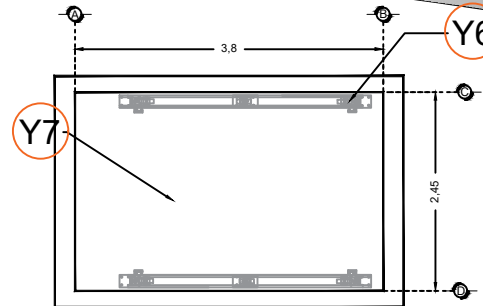

FOSO VISTA PLANTA

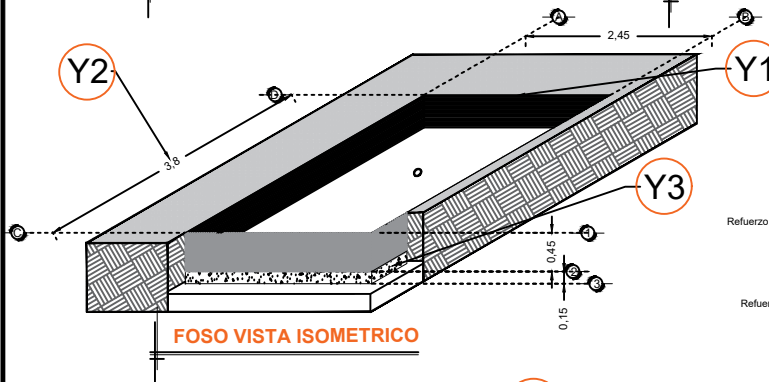

FOSO VISTA ISOMETRICO

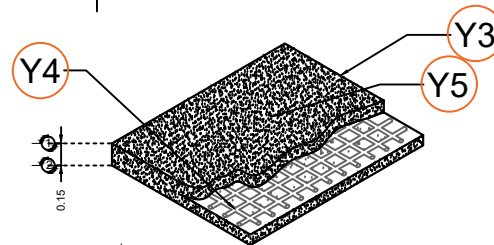

ARMADO DE FIRME

Nota:
- Para anclajes a concreto se utilizaran taquetes expansivos como elemento de unión.
- Para anclajes a acero se utilizara soldadura para unir la placa de anclaje al elemento estructural del edificio.

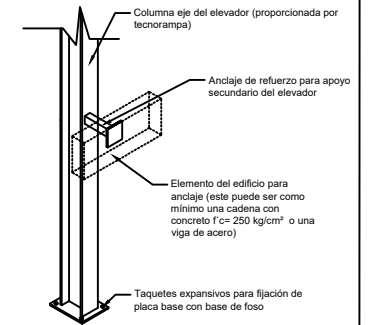

ANCLAJES DEL EQUIPO

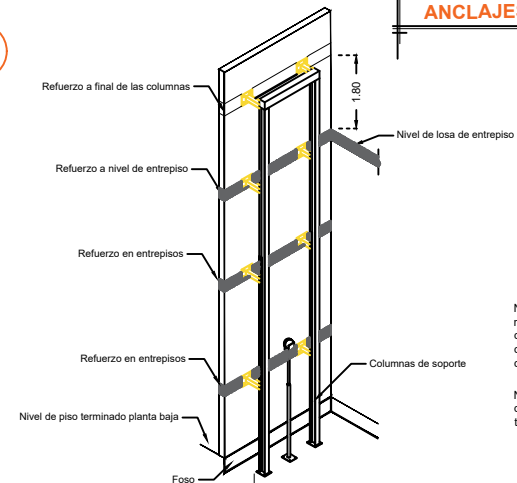

REQUERIMIENTOS DE REFUERZO

Nota: en las alturas indicadas de refuerzo se deberá de colocar una cadena de concreto $f'c=250 kg/cm^2$ como mínimo, el armado dependerá del calculo del cliente.

Nota2: El número de refuerzos dependerán de cuantas estaciones se tiene en sitio.

RAZON SOCIAL: **THE HASKELL COMPANY**

ELEVADOR : **CARGA**

LEVANTAMIENTO:
Arq. Mariana Olvera

FIRMA:

N. DE CLIENTE: **11954**

NOMBRE:
Waldo Salado

TIPO: **SEMICOMPLETA**

CARGA:
1500 KG UH : **10 HP**

UBICACIÓN: **Gamesa Celaya, Norte #114, Ciudad Industrial Celaya Guanajuato**

ELEVACION: **4.50 MTS**

No. DE NIVELES: **2**

TUBERÍA: **GRUESA**

OBRA CIVIL

GTO-001-L