

DESCRIPCIÓN

X1- ALTURA 2° ESTACIÓN

X2- PUERTA
DOS ACCESOS:
A1.- 1.65M

X3- ALTURA DE COLUMNAS DEL
EQUIPO

DESCRIPCIÓN DE EQUIPO

X11- COLOR

X12- ACABADOS

X13- CABINA DESARMADA

X14- COLUMNAS EN PARTES

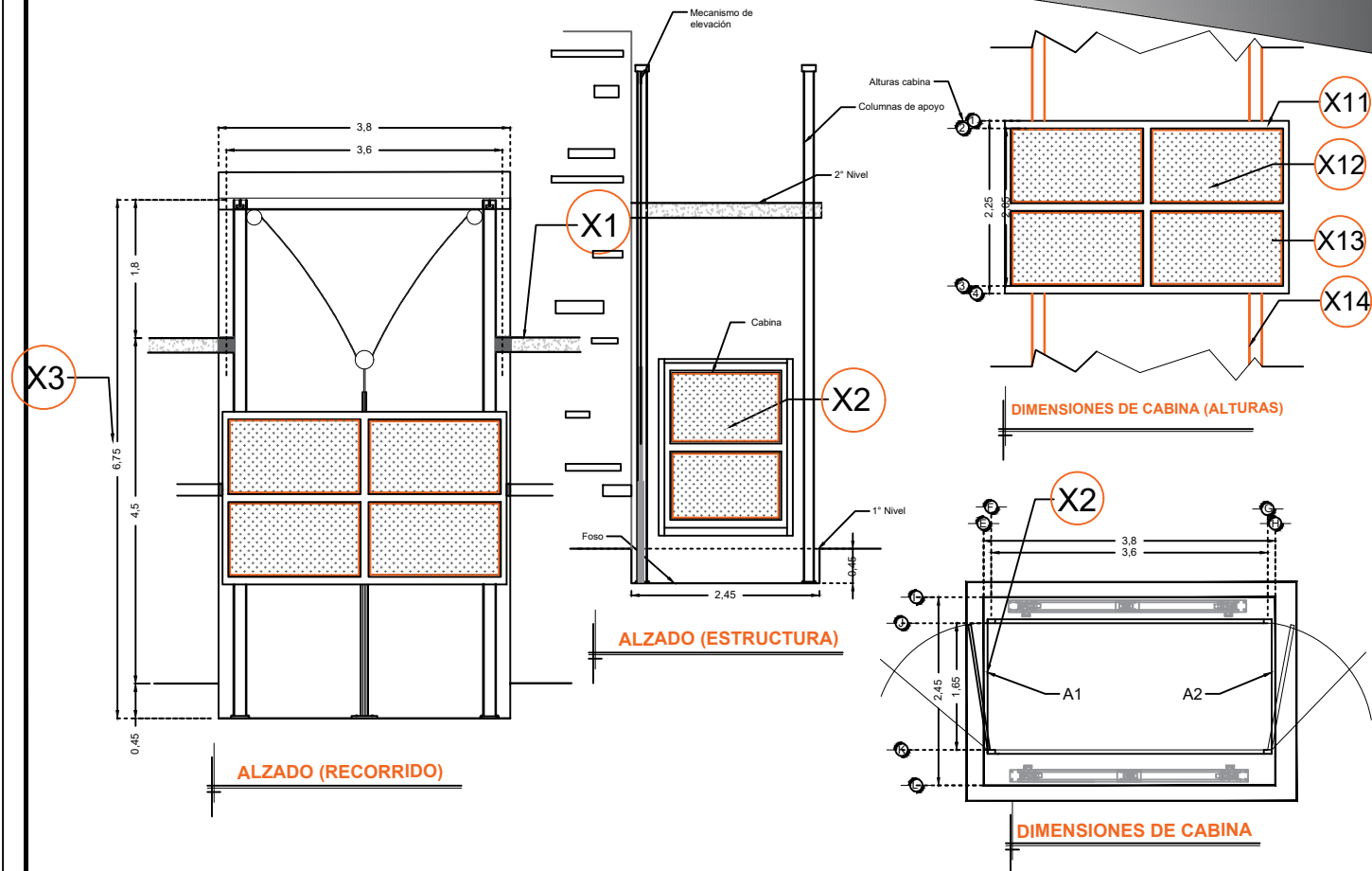

RAZON SOCIAL: **THE HASKELL COMPANY**

N. DE CLIENTE: **11954** NOMBRE: **Waldo Salado**

UBICACIÓN: **Gamesa Celaya, Norte #114, Ciudad Industrial Celaya Guanajuato**

ELEVADOR: **CARGA**

TIPO: **SEMICOMPLETA**

ELEVACION: **4.50 MTS** No. DE NIVELES: **2**

LEVANTAMIENTO: **Arq. Mariana Olvera**

CARGA: **1500 KG** UH: **10 HP**

TUBERÍA: **GRUESA**

FIRMA:

EQUIPO

GTO-002-L