

DESCRIPCIÓN

- X1-** ALTURA 2º ESTACIÓN
- X2-** ACCESO LATERAL A1.- 1.00 MTS.
- X4-** RECORRIDO DE EQUIPO
- X5-** ALTURA TOTAL DE COLUMNAS
- X6-** ALTURA TOTAL REQUERIDA PARA INSTALACION DE MECANISMO

DESCRIPCIÓN DE EQUIPO

- X11-** CABINA COLOR BLANCO
- X12-** ALUCUBOND COLOR BLANCO
- X13-** CABINA DESARMADA
- X14-** COLUMNAS LARGAS

ELECTROIMANES EN PUERTAS EXTERIORES 2 PZAS.
PANEL DE SEGURIDAD CABINA CON PLAFOND CON LUZ LED

CABINA SIN PUERTAS

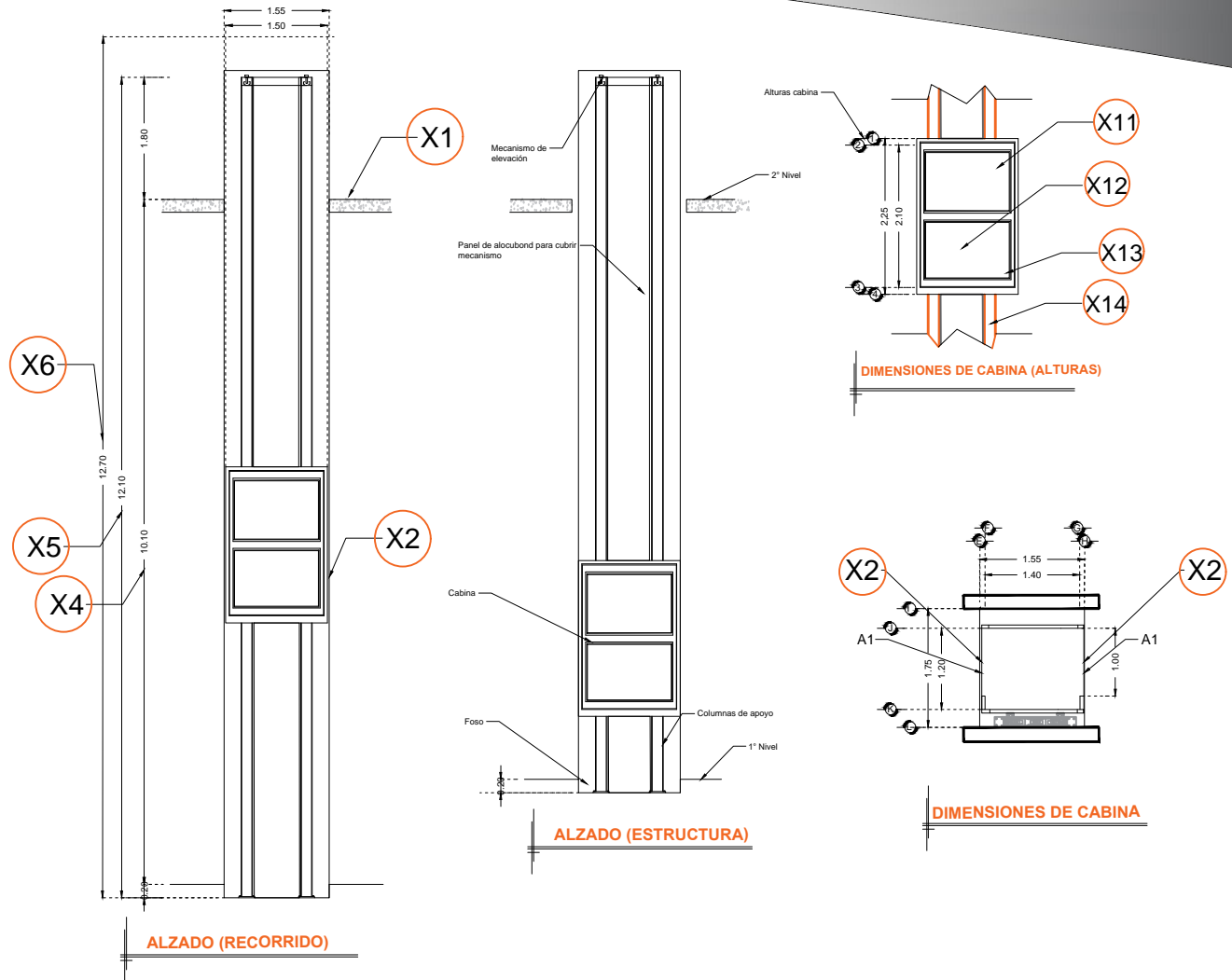

RAZON SOCIAL: OSHIMEX S.A. DE C.V.

ELEVADOR : **DISCAPACITADOS**

LEVANTAMIENTO: FRANCISCO VILLA

FIRMA:

N. DE CLIENTE: 17163-6408

NOMBRE: ING. BETZI JIMENEZ

TIPO: **SEMICOMPLETA - HANDICAP 2**

CARGA: **400 KG** UH : **3 HP**

UBICACIÓN: PUENTE PEATONAL DE CASETA DE COBRO TLALPAN S/N, AUTOPISTA MEXICO - CUERNAVACA, COL. H. COLEGIO MILITAR, CDMX

ELEVACION: **10.10 MTS**

No. DE NIVELES: **2**

TUBERÍA: GRUESA

EQUIPO

CDMX-002-E